

Conserva #LikeABosch

## Frigoríficos y congeladores

Con los frigoríficos **XXL**, ahora también en integración, consigue espacio extra para conservar cómodamente tus alimentos. Y con **VitaFresh**, conserva los alimentos frescos durante más tiempo y reduce el desperdicio.

[Explicación de prestaciones >](#)

[Resumen de gama \*\*NUEVO\*\* >](#)

[Fichas de producto \*\*NUEVO\*\* >](#)

[Accesorios >](#)

[Glosario >](#)

[Modo Demo \*\*NUEVO\*\* >](#)

[Características técnicas \*\*NUEVO\*\* >](#)

[Correspondencias de modelos >](#)



Descubre  
cómo conservar  
#LikeABosch



## Conserva fruta y verdura, fresca y nunca a la basura

La tecnología [VitaFresh](#) consigue las condiciones óptimas de temperatura y humedad que permiten prolongar la conservación de alimentos durante más tiempo.

### VitaFresh

Prolonga la conservación de los alimentos durante más tiempo. Es posible gracias al ajuste de temperatura y humedad que proporcionan las condiciones óptimas de conservación. La zona se compone de:

- ▶ Cajón para frutas y verduras: permite incrementar el nivel de humedad relativa del aire en su interior para mejorar la conservación de este tipo de alimento.
- ▶ Cajón para carnes y pescados: permite reducir la temperatura hasta los  $\pm 0^{\circ}\text{C}$  para mejorar la conservación de alimentos frescos como la carne, pescado y productos lácteos.

Y además, con la nueva gama de frío, cajones VitaFresh XXL para una mayor capacidad de conservación de alimentos frescos.

### Producto más sostenible

En Bosch, además de desarrollar y fabricar productos de mayor eficiencia energética, como son los modelos con eficiencia energética clase A o B, también nos preocupamos por la reducción del impacto medioambiental, tanto en el proceso de fabricación, como en la materia prima utilizada.

En la gama de combis hay modelos más sostenibles que generan un menor impacto medioambiental ya que se ha logrado **reducir en un 33% la huella de carbono** en su proceso de fabricación.

# Conserva fruta y verdura, fresca y nunca a la basura

La tecnología [VitaFresh](#) consigue las condiciones óptimas de temperatura y humedad que permiten prolongar la conservación de alimentos durante más tiempo.

La gama **más eficiente de combis, tanto en ancho 60 como en ancho 70**, incorpora un renovado circuito de refrigeración en el que destaca:

- ▶ **Twin NoFrost, 2 evaporadores independientes**, tanto en el refrigerador como en el congelador, lo que permite:
  - independencia total de los dos circuitos de frío
  - evita la transmisión de olores y contaminación cruzada entre la zona de refrigeración y congelación
  - un mayor grado de humedad en el refrigerador, por lo que los alimentos se resecan menos
  - menor nivel de ruido
  - mayor eficiencia
- ▶ **Condensador compacto** con ventilación forzada, lo que permite mejorar el nivel de eficiencia del producto y darle una mayor flexibilidad en su instalación, ya que evita el calentamiento de los laterales y permite la unión de dos frigoríficos combinados.
- ▶ **Compresor con tecnología Inverter**, reduciendo tanto el nivel de ruido como el consumo de energía.
- ▶ **Metal MultiAir Flow**, mejorando la distribución de frío y uniformidad de temperatura en el interior del combi.

Todas estas mejoras en el sistema de refrigeración han permitido una mejora de eficiencia energética para el desarrollo de aparatos de **clases A, B y C**.



# Capacidad XXL para conservar más y mejor

No se quedará nada fuera. Bosch cuenta con una [amplia gama de combis de gran capacidad](#) XXL para poder almacenar gran cantidad de alimentos y conservarlos en las mejores condiciones posibles.

## **Combis de gran capacidad XXL MultiPuerta, el diseño más vanguardista**

Diseño vanguardista en acero antihuellas o en **crystal negro**, una capacidad de más de 600 litros netos y una gran flexibilidad interior, maximizando aún más todo el espacio interior.

Todo esto unido a mejoras en el circuito de frío, en la distribución de aire en el interior, **compresor Inverter**, sistema **NoFrost MultiAir Flow** y el mejor sistema de conservación de alimentos frescos, **VitaFresh...** ¡Hacen de estos combis el mejor aliado en la cocina!

Sus compartimentos de **gran capacidad VitaFresh XXL**, con guías telescópicas, se adaptan a los mejores parámetros de conservación de los diferentes alimentos; alta humedad para fruta y verdura y temperatura de  $\pm 0^{\circ}\text{C}$  en el caso de alimentos como la carne y el pescado.

Y, por si fuera poco, ahora también podrás disfrutar de la comodidad de fabricar tus propios hielos, hielo picado o llenar de agua un vaso o una botella, gracias al nuevo modelo con **dispensador integrado en la puerta** con una capacidad de producción de hielo de 5 kg/24 horas.

## **Combis XXL de ancho 86 cm**

Bosch apuesta por la capacidad y por ello dispone de frigoríficos combis **de 86 cm de ancho y 81 cm de profundidad**. Más capacidad para conservar más cantidad durante más tiempo. Más de 600 litros de capacidad, es decir, un 70%<sup>(1)</sup> más en comparación con un frigorífico estándar de 2 metros.

## **¿Qué dan 10 cm de más?**

Los combis Bosch XXL de 70 cm ofrecen mayor capacidad interior si se compara con un frigorífico de medidas estándar, hasta 75 litros<sup>(2)</sup> más de capacidad neta. Con un combi de 70 cm de ancho se asegura que todos los alimentos quepan en su interior con las mejores condiciones de conservación posibles y el mejor equipamiento.

1) Comparación de un modelo KGN86 frente a un modelo KGN39.

2) Comparación de un modelo KGN49 frente a un modelo KGN39.

# Bosch ofrece otras soluciones para obtener gran capacidad

En Bosch encontrarás una amplia gama de productos y soluciones con tres principios fundamentales: capacidad, diseño y conservación.

## Frigoríficos y congeladores de una puerta

Bosch ofrece una amplia gama de frigoríficos y congeladores de una puerta.

Puedes hacer uso de ellos de manera independiente o combinarlos, ya que cada uno dispone de su pareja: en blanco y en acero, con electrónica exterior o interior, de altura 176 cm o 186 cm. Siempre eso sí, con su accesorio de unión correspondiente.

### VitaFresh: conserva durante más tiempo

Los frigoríficos de una puerta ofrecen diferentes sistemas de conservación.

## Frigoríficos americanos

Una alternativa para obtener gran capacidad para almacenar y conservar los alimentos frescos durante más tiempo. Tan solo 91 cm de ancho y grandes prestaciones diferenciales que solo podrás encontrar en este tipo de producto.

### HomeBar: acceso directo a bebidas

Prestación práctica y directa que permite alcanzar las bebidas del interior del frigorífico sin tener que abrir la puerta por completo. Al haber menor pérdida de frío durante la apertura, se consigue un gran ahorro de energía y por tanto un menor consumo eléctrico.

### Dispensador de agua, hielo picado y hielo

El dispensador permite disponer de agua fría, cubitos o hielo picado en cualquier momento. Puedes usar jarras de hasta 27 cm de alto. Con conexión a la toma de agua.



## ¡Los combis también en parejas!

Si lo deseas y tienes espacio suficiente, también podrás unir dos combis de 60 cm duplicando su capacidad. Siempre con su accesorio de unión correspondiente.

### Compresor Inverter

Prácticamente todos los combis incluyen este tipo de compresor, disminuyendo el nivel de ruido y alcanzando unos mayores y mejores valores de eficiencia.

### NoFrost

Todos los combis son NoFrost, lo que supone que no hay que preocuparse por descongelarlos ya que lo hacen automáticamente.

### Equipamiento interior

Incorporan el mejor equipamiento interior como la iluminación LED, las bandejas de cristal con topes de seguridad, botellero o cajones específicos para conservar frutas y verduras.

## Combis de gran capacidad XXL, también en integración

194 x 71 cm:  
+45 % de capacidad



194 x 56 cm:  
+11 % de capacidad



177 x 56 cm:  
capacidad estándar



Video de integración



Bosch lanza una nueva gama de combis integrables de gran capacidad, con mayor altura y mayor anchura, que permite **incrementar hasta en un 45% la capacidad neta** frente a un combi estándar de integración.

Modelos para muebles de 2 metros de alto por 75 cm de ancho, así como para muebles de 2 metros de alto por 60 cm de ancho, te permitirán apostar por el diseño más vanguardista de tu cocina con la máxima capacidad de conservación.

Además, cuentan con la mejor tecnología de conservación de alimentos frescos, el sistema VitaFresh, compartimentos que se adaptan a los mejores parámetros de conservación de los diferentes alimentos; alta humedad para fruta y verdura y temperatura cercana a 0°C en el caso de alimentos como la carne y el pescado.

Los combis Bosch XXL de integración también ofrecen: Home Connect, para el control del frigorífico a través de dispositivos móviles; tecnología NoFrost en el congelador; y el mejor equipamiento interior: iluminación LED, tanto en el refrigerador como en el congelador; gran flexibilidad interior para la máxima ergonomía; mínimo nivel de ruido y una perfecta integración con el sistema de instalación de puerta fija.

# Las vinotecas Bosch conservan tus vinos en perfectas condiciones

Estabilidad de temperatura y humedad, sin vibraciones ni luz ultravioleta, para conservar todo el sabor, color y aroma de tus mejores vinos.

## ¿Cómo conservar un buen vino?

Piensa en el vino como **un alimento vivo** que necesita estar en unas buenas condiciones para mantenerse en el mejor estado el mayor tiempo posible.

Para ello:

- ▶ **Temperatura constante**, guardar un vino a temperatura ambiente no siempre es la mejor solución. Lo ideal es conservarlo en un lugar con temperatura constante que esté entre 8 y 15 °C. Servir un vino demasiado frío, especialmente el tinto, hará que los matices de sus aromas desaparezcan y no se puedan apreciar.
- ▶ **Ambiente oscuro**, la luz ultravioleta acelera las reacciones químicas.
- ▶ **En posición horizontal**, manteniendo el vino en contacto con el corcho, este se mantendrá húmedo y así evitarás que se seque, pierda volumen y entre oxígeno que afectaría al sabor del vino.

Las vinotecas Bosch ofrecen las condiciones óptimas de conservación para los diferentes vinos.

## 2 zonas con diferente temperatura

Posibilidad de seleccionar una temperatura diferente en cada zona, para poder conservar los diferentes tipos de vino, blanco o tinto, a la temperatura más adecuada para cada uno. Una placa divisoria garantiza las condiciones óptimas de temperatura en cada zona.

Control electrónico de temperatura independiente en cada zona.

### Como todo amante del vino sabe, este debe almacenarse en un lugar fresco y oscuro

Para una correcta conservación del vino es preciso preservarlo de la luz solar, evitando que dicha radiación acelere su oxidación. Los rayos UV pueden producir reacciones químicas en el vino lo que influye enormemente en su sabor, olor y color, pudiendo estropear un buen caldo en pocas horas.

La puerta de cristal de las vinotecas Bosch incorpora protección ultravioleta para mantener los vinos en perfectas condiciones de conservación, con todo su aroma y sabor.

### Bandejas de roble, diseño y estabilidad

El cálido diseño en madera de roble de las bandejas permite el perfecto almacenamiento horizontal de las botellas. Así se consigue que el corcho siempre esté en contacto con el vino, impidiendo que pierda la humedad y manteniendo intactas todas sus propiedades.

Garantizan las mejores condiciones de conservación absorbiendo hasta las mínimas vibraciones.

Una de las bandejas incorpora guías telescópicas.

Y además, sistemas para reducir las vibraciones que puede transmitir el compresor.

Mínimo nivel de ruido, tan solo 38 dB.

### Máxima capacidad de almacenamiento

- ▶ Vinoteca integrable bajo encimera, ancho 30 cm, hasta 21 botellas
- ▶ Vinoteca integrable bajo encimera, ancho 60 cm, hasta 44 botellas
- ▶ Vinoteca de libre instalación, alto 186 cm, hasta 199 botellas

### Iluminación LED

Doble iluminación LED, tanto desde la parte superior como de la zona divisoria, para la correcta visualización de los vinos y sin aporte de calor a los mismos. Con interruptor de encendido/apagado para visualizar los vinos sin necesidad de abrir la vinoteca.

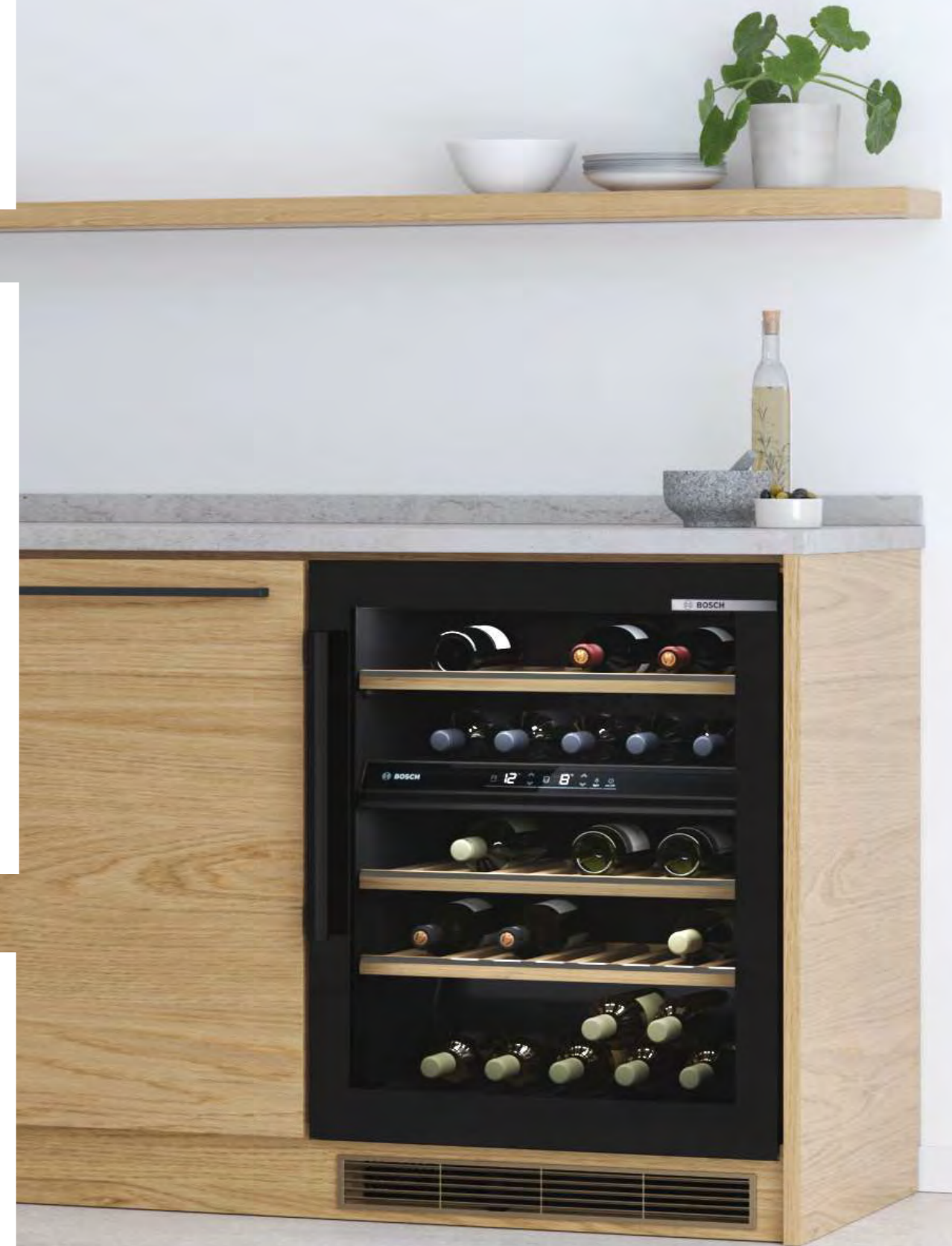



# Frigoríficos congeladores de gran capacidad

Serie | 6

Serie | 4

**Combis NoFrost XXL  
MultiPuerta**  
Ancho 91 cm,  
alto 183 cm

NUEVO



KFD96APEA ■  
Fondo 73 cm  
Disponibilidad: junio 2024



KFN96APEA ■  
Fondo 73 cm



KFN96VPEA ■  
Fondo 73 cm



**Combis NoFrost XXL  
MultiPuerta**  
Ancho 85 cm,  
alto 190 cm

NUEVO



KMC85LBEA ■  
Fondo 67 cm  
Disponibilidad: mayo 2024



**Combis NoFrost XXL**  
Ancho 86 cm,  
alto 186 cm



KGN86AIDR ■  
Fondo 81 cm

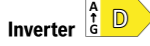

KGB86XIEP ■  
Fondo 81 cm



KGN86VIEA ■  
Fondo 81 cm



**Combis NoFrost XXL**  
Ancho 70 cm,  
alto 203 cm



KGN49AICT ■



KGN49LBCF ■



KGN49OXB ■



KGN49XIDQ ■  
KGN49XWDP □



**Combis NoFrost XXL**  
Ancho 70 cm,  
alto 193 cm



KGN56XIDR ■  
Fondo 81 cm



KGN56XWEA □  
Fondo 81 cm



**Americanos**  
Ancho 91 cm,  
alto 179 cm



KAG93AIEP ■



KAD93AIEP ■



■ Cristal negro ■ Acero antihuellas □ Blanco ■ BlackInox antihuellas

# Frigoríficos congeladores: Combis

Serie | 6

Serie | 4

Serie | 2

**Combis NoFrost  
XXL MultiPuerta**  
Ancho 91 cm,  
alto 183 cm



**Combis NoFrost  
XXL MultiPuerta**  
Ancho 85 cm,  
alto 190 cm



**Combis  
NoFrost XXL**  
Ancho 86 cm,  
alto 186 cm



**Combis  
NoFrost XXL**  
Ancho 70 cm,  
alto 203 cm

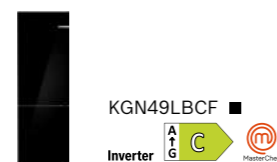

**Combis  
NoFrost XXL**  
Ancho 70 cm,  
alto 193 cm



**Combis NoFrost**  
Ancho 60 cm,  
alto 203 cm

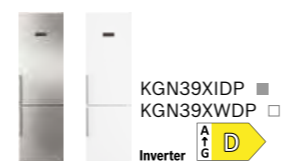
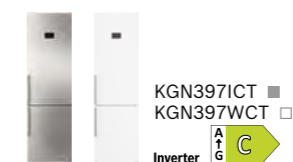

**Combis NoFrost**  
Ancho 60 cm,  
alto 186 cm



**Combis NoFrost**  
Ancho 60 cm,  
alto 176 cm

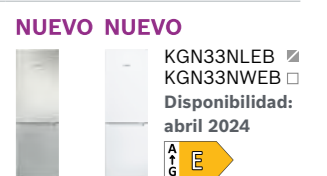

■ Cristal negro ■ Acero antihuellas □ Blanco ■ BlackInox antihuellas ■ Acero mate antihuellas

# Frigoríficos y congeladores de una puerta

Serie | 8

Serie | 6

Serie | 4

Frigoríficos  
Ancho 60 cm,  
alto 186 cm



KSF36PIDP ■  
A ↑ G ↓ D →



KSV36AIDP ■  
Inverter A ↑ G ↓ D →



KSV36AIEP ■  
KSV36AWEP □  
A ↑ G ↓ E →



KSV36BIEP ■  
A ↑ G ↓ E →

NUEVO



KSV36FIEP ■  
Inverter A ↑ G ↓ E →



KSV36VWEP □  
Inverter A ↑ G ↓ E →

Frigoríficos  
Ancho 60 cm,  
alto 176 cm



KSV33VLEP ■  
KSV33VWEP □  
A ↑ G ↓ E →

Congeladores  
Ancho 60 cm,  
alto 186 cm



GSN36AIEP ■  
GSN36AWEP □  
Inverter A ↑ G ↓ E →



GSN36BIEP ■  
Inverter A ↑ G ↓ E →



GSN36VIEP ■  
GSN36VWEP □  
Inverter A ↑ G ↓ E →

Congeladores  
Ancho 60 cm,  
alto 176 cm



GSN33VLEP ■  
GSN33VWEP □  
Inverter A ↑ G ↓ E →

■ Acero antihuellas □ Blanco ■ Acero mate antihuellas

# Frigoríficos y congeladores integrables

Serie | 6

Serie | 4

Combis  
Alto 194 cm



KBN96ADD0  
Ancho 71 cm  
Home Connect Inverter  
A+ G D



KBN96VFEO  
Ancho 71 cm  
Home Connect Inverter  
A+ G E

NUEVO



KBN96VSE0  
Ancho 69 cm  
Disponibilidad:  
abril 2024  
Home Connect Inverter  
A+ G E



KIN96VFD0  
Ancho 56 cm  
Inverter  
A+ G D

Combis  
Alto 177 cm



KIN86ADD0  
Ancho 56 cm  
Inverter  
A+ G D



KIN86VFEO  
Ancho 56 cm  
Inverter  
A+ G E



KIV86VSE0  
Ancho 56 cm  
A+ G E

Frigoríficos  
de una puerta  
Alto 177 cm



KIR81ADD0  
Ancho 56 cm  
A+ G D

Frigoríficos  
de una puerta  
Alto 123 cm



KIR41VFEO  
Ancho 56 cm  
A+ G E

Congeladores  
de una puerta  
Alto 177 cm



GIN81ACE0  
Ancho 56 cm  
Inverter  
A+ G E

Congeladores  
de una puerta  
Alto 72 cm



GIV11AFE0  
Ancho 56 cm  
A+ G E

# Vinotecas

Serie | 6

Vinoteca libre instalación  
Ancho 60 cm, alto 186 cm



KWK36ABGA  
Inverter  
A+ G  
MasterChef

Vinoteca integrable bajo encimera  
Ancho 60 cm, alto 82 cm



KUW21AHG0  
A+ G

Vinoteca integrable bajo encimera  
Ancho 30 cm, alto 82 cm



KUW20VHF0  
A+ G F

## Combi NoFrost XXL MultiPuerta, ancho 91 cm y fondo 73 cm

[Ver resumen de gama](#)
[Ver datos técnicos](#)
[Ver modo demo](#)
**KFD96APEA**

Serie | 6

EAN: 4242005372041

Puertas acero antihuellas

Precio ref. final:

**2.999 €**

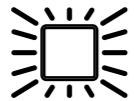

- ▶ **Home Connect: control a través de dispositivos móviles**
- ▶ **Compresor con tecnología Inverter**
- ▶ Clase de eficiencia energética\*: E
- ▶ **Dimensiones (alto x ancho x fondo): 183x91x73 cm**
- ▶ Tecnología NoFrost, Compact Condenser, condensador compacto y sin condensadores en los laterales
- ▶ **Dispensador integrado en la puerta con toma de agua:** cubitos de hielo, hielo picado y agua (opción de llenado de botella)
- ▶ **Capacidad de generación de hielo: 5 kg/24 horas**
- ▶ Sistema de conservación **VitaFresh XXL**: conserva los alimentos frescos durante más tiempo, cajones con diferentes parámetros de conservación en temperatura y humedad
- ▶ Iluminación LED lateral en el frigorífico y superior en el congelador

- ▶ **Display LED exterior, integrado en el dispensador,** con indicador de temperaturas
- ▶ Funciones especiales: Congelación "Super" y Refrigeración "Super", señal acústica y óptica de temperatura y puerta abierta, señal acústica de avería, función ECO, función vacaciones y función bloqueo
- ▶ Sistema **Metal MultiAir Flow**, óptima distribución de frío y uniformidad de temperatura
- ▶ **Bandejas de cristal divisibles con regulación de altura independiente**
- ▶ Perfiles cromados
- ▶ Tirador integrado
- ▶ Consumo de energía anual: 327 kWh
- ▶ Capacidad útil total: 574 litros
- ▶ Silencioso: 39 dB(A) re 1 pW

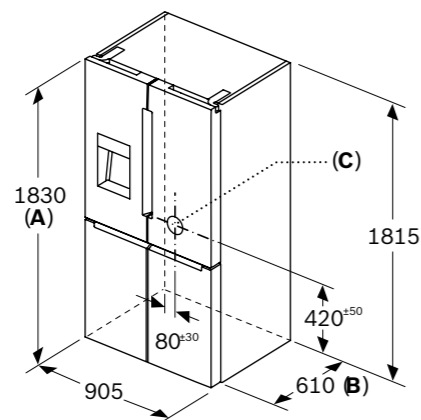
**Disponibilidad: junio 2024**

**Inverter**

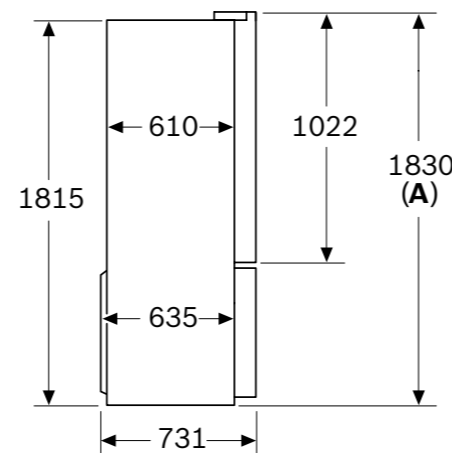
**NUEVO**

- A:** La parte frontal es ajustable desde 1830-1847 mm, con las patas de nivelación totalmente extendidas  
**B:** Añadir 25 mm para los espaciadores fijados en la parte posterior  
**C:** Posición de la conexión a la toma de agua

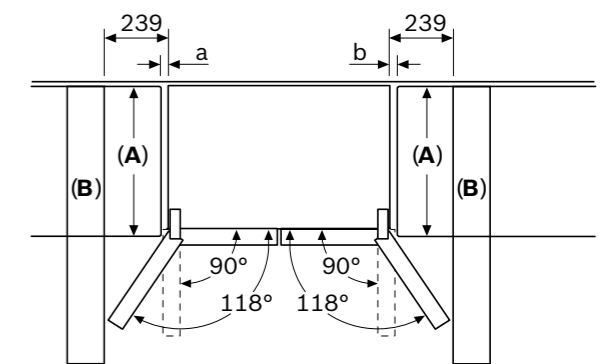
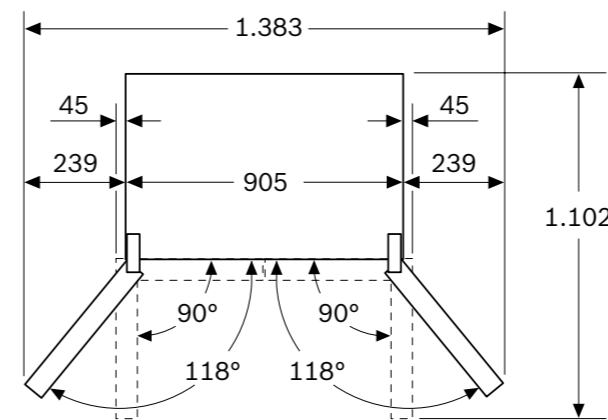

- A:** La parte frontal es ajustable desde 1830-1847 mm, con las patas de nivelación totalmente extendidas



A	a	b	A: Profundidad de encimera o de mueble
≤ 600	0	0	A: Profundidad de encimera o de mueble
600 < a ≤ 650	45	45	B: Pared
650 < a ≤ 700	60	60	Los cajones se pueden extraer y quitar con la puerta abierta en un ángulo de 90°
> 700	239	239	

Dimensiones en mm

\*Dentro del rango A (más eficiente) a G (menos eficiente).

## Combi NoFrost XXL MultiPuerta, ancho 91 cm y fondo 73 cm

[Ver resumen de gama](#)
[Ver datos técnicos](#)
[Ver modo demo](#)
**KFN96APEA**

Serie | 4

EAN: 4242005273300

Puertas acero antihuellas

Precio ref. final:

2.255 €



MasterChef



► **Home Connect: control a través de dispositivos móviles**

► **Compresor con tecnología Inverter**

► Clase de eficiencia energética\*: E

► **Dimensiones (alto x ancho x fondo): 183x91x73 cm**

► Tecnología NoFrost, Compact Condenser, condensador compacto y sin condensadores en los laterales

► Sistema de conservación **VitaFresh XXL**: conserva los alimentos frescos durante más tiempo, cajones con diferentes parámetros de conservación en temperatura y humedad

► Iluminación LED superior

► **Display LED exterior, integrado en tirador**, con indicador de temperaturas

► Funciones especiales: Congelación "Super" y Refrigeración "Super", señal acústica y óptica de temperatura y puerta abierta, señal acústica de avería, función ECO, función vacaciones y función bloqueo

► Sistema **Metal MultiAir Flow**, óptima distribución de frío y uniformidad de temperatura

► Bandejas de cristal

► Tirador integrado

► Consumo de energía anual: 333 kWh

► Capacidad útil total: 605 litros

► Muy silencioso: 38 dB(A) re 1 pW



Inverter

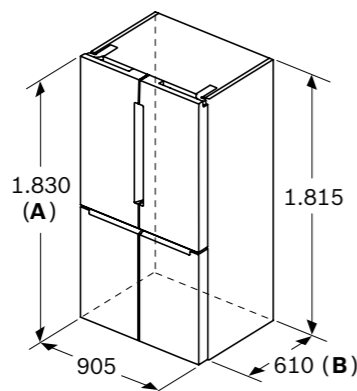

**A:** La parte frontal es ajustable desde 1.830 hasta 1.847, con las patas de nivelación totalmente extendidas

**B:** Añadir 25 para los espaciadores fijados en la parte posterior

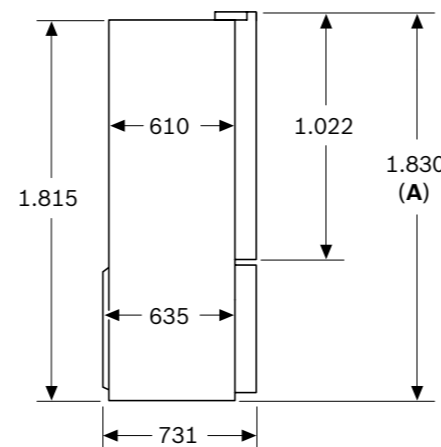

**A:** La parte frontal es ajustable desde 1.830 hasta 1.847, con las patas de nivelación totalmente extendidas

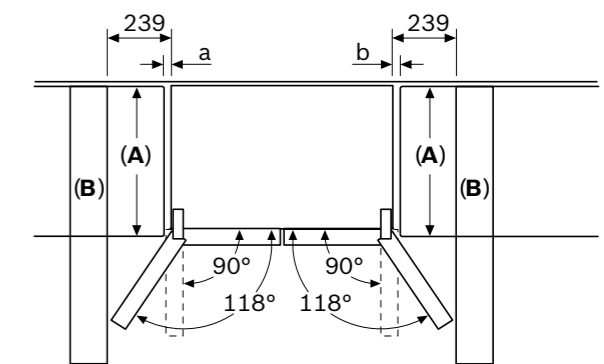
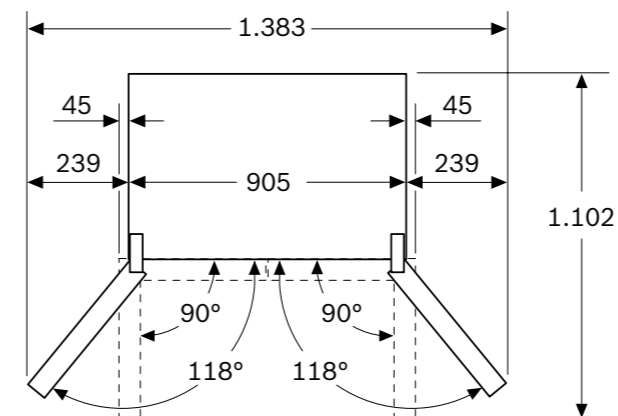

A	a	b	A: Profundidad de la unidad
≤ 600	0	0	<b>B:</b> Pared
600 < a ≤ 650	45	45	Los cajones se pueden extraer y quitar con la puerta abierta en un ángulo de 90°
650 < a ≤ 700	60	60	
> 700	239	239	

Dimensiones en mm

\*Dentro del rango A (más eficiente) a G (menos eficiente).

## Combi NoFrost XXL MultiPuerta, ancho 91 cm y fondo 73 cm

[Ver resumen de gama](#)
[Ver datos técnicos](#)
[Ver modo demo](#)
**KFN96VPEA**

Serie | 4

EAN: 4242005264568

Puertas acero antihuellas

Precio ref. final:

2.155 €



- ▶ **Compresor con tecnología Inverter**
- ▶ Clase de eficiencia energética\*: E
- ▶ **Dimensiones (alto x ancho x fondo): 183x91x73 cm**
- ▶ Tecnología NoFrost, Compact Condenser, condensador compacto y sin condensadores en los laterales
- ▶ Sistema de conservación **VitaFresh XXL**: conserva los alimentos frescos durante más tiempo, cajones con diferentes parámetros de conservación en temperatura y humedad
- ▶ Iluminación LED superior
- ▶ **Display LED exterior, integrado en tirador**, con indicador de temperaturas
- ▶ Funciones especiales: Congelación "Super" y Refrigeración "Super", señal acústica y óptica de temperatura y puerta abierta, señal acústica de avería, función ECO y función bloqueo
- ▶ Sistema MultiAir Flow, mejor distribución de frío y uniformidad de temperatura
- ▶ Bandejas de cristal
- ▶ Tirador integrado
- ▶ Consumo de energía anual: 333 kWh
- ▶ Capacidad útil total: 605 litros
- ▶ Muy silencioso: 38 dB(A) re 1 pW

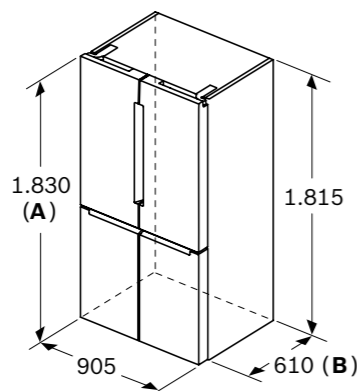

- A:** La parte frontal es ajustable desde 1.830 hasta 1.847, con las patas de nivelación totalmente extendidas
- B:** Añadir 25 para los espaciadores fijados en la parte posterior

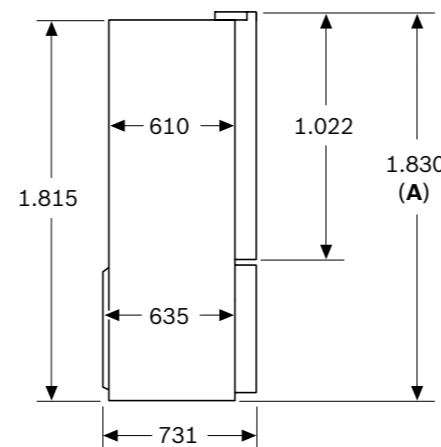

- A:** La parte frontal es ajustable desde 1.830 hasta 1.847, con las patas de nivelación totalmente extendidas

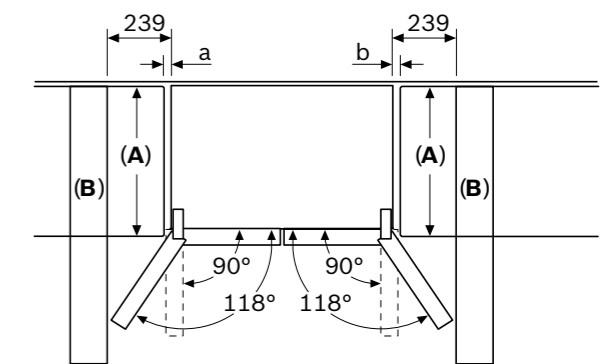
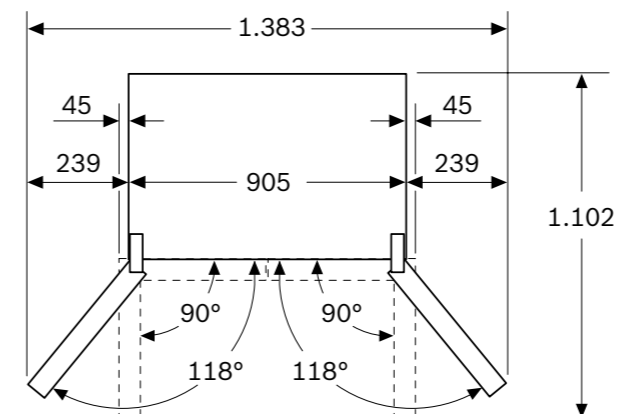

A	a	b	A: Profundidad de la unidad
≤ 600	0	0	B: Pared
600 < a ≤ 650	45	45	Los cajones se pueden extraer y quitar con la puerta abierta en un ángulo de 90°
650 < a ≤ 700	60	60	
> 700	239	239	

Dimensiones en mm

\*Dentro del rango A (más eficiente) a G (menos eficiente).

## Combi NoFrost XXL MultiPuerta, ancho 85 cm y fondo 67 cm

[Ver resumen de gama](#)
[Ver datos técnicos](#)
[Ver modo demo](#)
**KMC85LBEA**

Serie | 4

EAN: 4242005441891

Puertas acero antihuellas

Precio ref. final:

**2.585 €**



- ▶ **Compresor con tecnología Inverter**
- ▶ Clase de eficiencia energética\*: E
- ▶ **Dimensiones (alto x ancho x fondo): 190x85x67 cm**
- ▶ Tecnología NoFrost, Compact Condenser, condensador compacto y sin condensadores en los laterales
- ▶ Sistema de conservación **VitaFresh XXL**: conserva los alimentos frescos durante más tiempo, cajones con diferentes parámetros de conservación en temperatura y humedad
- ▶ Iluminación LED superior en el frigorífico
- ▶ **Display LED exterior, integrado en la puerta**, con indicador de temperaturas
- ▶ Funciones especiales: Congelación "Super" y Refrigeración "Super", señal acústica y óptica de puerta abierta
- ▶ Sistema MultiAir Flow, mejor distribución de frío y uniformidad de temperatura
- ▶ Bandejas de cristal
- ▶ Perfiles cromados
- ▶ Tirador integrado
- ▶ Consumo de energía anual: 322 kWh
- ▶ Capacidad útil total: 547 litros
- ▶ Silencioso: 38 dB(A) re 1 pW

**Disponibilidad: mayo 2024**

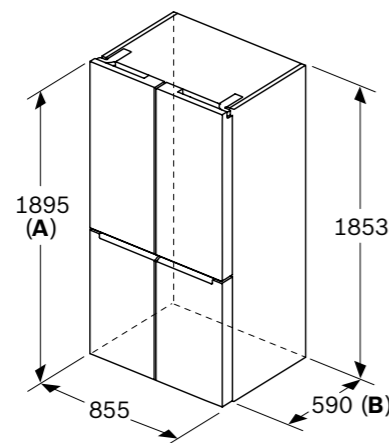
**Inverter**

**NUEVO**

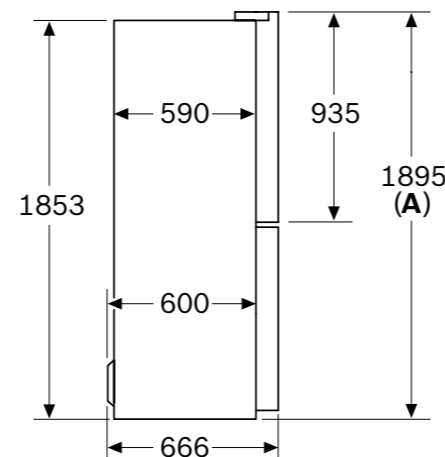
**A:** La parte frontal es ajustable desde 1895-1910 mm, con las patas de nivelación totalmente extendidas  
**B:** Añadir 10 mm para los espaciadores fijados en la parte posterior



**A:** La parte frontal es ajustable desde 1895-1910 mm, con las patas de nivelación totalmente extendidas

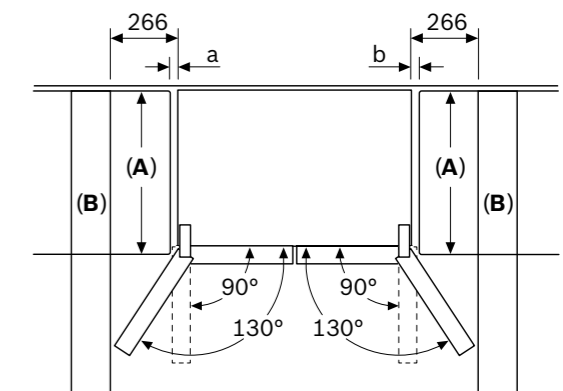
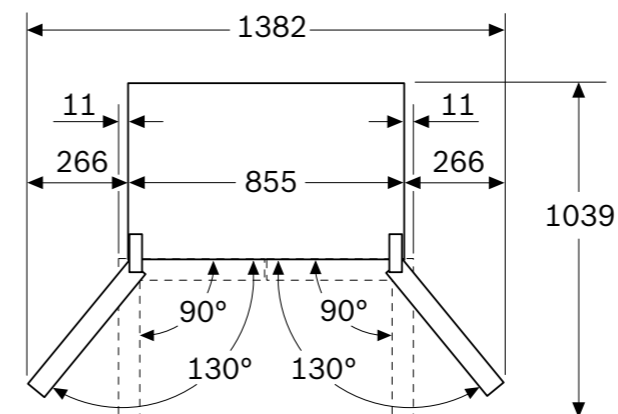

A	a	b	
≤ 600	20	20	<b>A:</b> Profundidad de encimera o de mueble
600 < A ≤ 650	36	36	<b>B:</b> Pared
650 < A ≤ 700	78	78	Los cajones se pueden extraer y quitar con la puerta abierta en un ángulo de 90°
> 700	266	266	

Dimensiones en mm

\*Dentro del rango A (más eficiente) a G (menos eficiente).



# Combi NoFrost XXL, ancho 86 cm y fondo 81 cm

[Ver resumen de gama](#)
[Ver datos técnicos](#)
[Ver modo demo](#)
**KG86AIDR**

Serie | 6

EAN: 4242005327720

Puertas acero antihuellas

Precio ref. final:

**1.799 €**

► **Compresor con tecnología Inverter**

► Clase de eficiencia energética\*: D

► **Dimensiones (alto x ancho x fondo): 186x86x81 cm**

► Tecnología NoFrost, Full Skin Condenser, condensadores en los dos laterales

► Sistema de conservación **VitaFresh**: conserva los alimentos frescos durante más tiempo, cajones con diferentes parámetros de conservación en temperatura y humedad

► Iluminación LED interior superior y lateral con efecto SoftStart

► Display LCD exterior con indicador de temperaturas

► Funciones especiales: Congelación "Super" y Refrigeración "Super", señal acústica y óptica de temperatura y puerta abierta, función ECO, función vacaciones y función bloqueo

► Bandejas de cristal EasyAccess con topes de seguridad antivuelco

► Perfiles cromados tanto de balcones como de bandejas

► Tirador exterior

► Consumo de energía anual: 246 kWh

► Capacidad útil total: 631 litros

► Silencioso: 39 dB(A) re 1 pW

► Apertura de la puerta derecha. Puerta reversible



Nombre del aparato	a	b	c	d	e	f	g	h
KG86 (tirador interior)	1860	860	810	720	870	1610	810	12
KG86, KGB86 (tirador exterior)	1860	860	810	720	910	1610	850	12

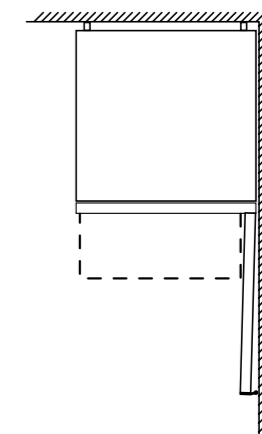
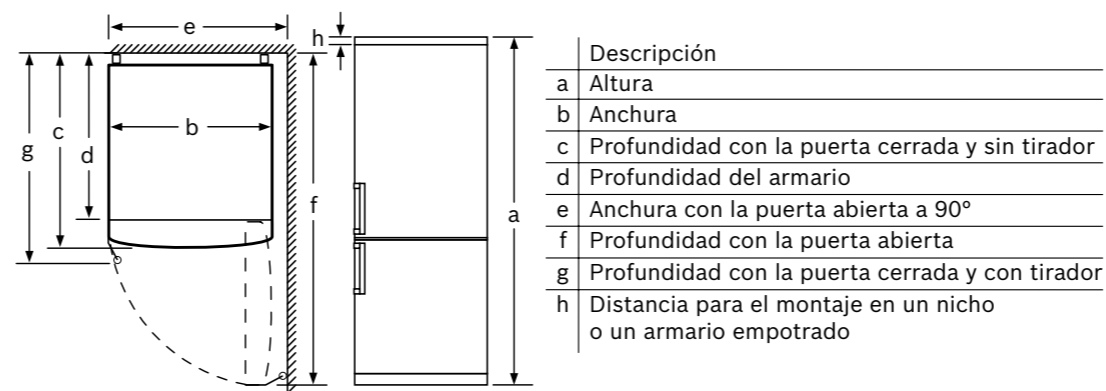

En caso de que se coloque el aparato directamente en la pared, todos los cajones pueden extraerse del todo tanto para modelos con tirador integrado como con tirador externo.

Dimensiones en mm

\*Dentro del rango A (más eficiente) a G (menos eficiente).

# Combi NoFrost XXL, ancho 86 cm y fondo 81 cm

[Ver resumen de gama](#)
[Ver datos técnicos](#)
[Ver modo demo](#)
**KGB86XIEP**

Serie | 4

EAN: 4242005327690

Puertas acero antihuellas

Precio ref. final:

1.679 €



- ▶ Clase de eficiencia energética\*: E
- ▶ **Dimensiones (alto x ancho x fondo): 186x86x81 cm**
- ▶ Tecnología NoFrost, Full Skin Condenser, condensadores en los dos laterales
- ▶ Sistema de conservación **VitaFresh**: conserva los alimentos frescos durante más tiempo, cajones con diferentes parámetros de conservación en temperatura y humedad
- ▶ Iluminación LED interior superior con efecto SoftStart
- ▶ Display LCD exterior con indicador de temperaturas
- ▶ Funciones especiales: Congelación "Super" y Refrigeración "Super", señal acústica y óptica de temperatura y puerta abierta, función ECO
- ▶ Bandejas de cristal EasyAccess con topes de seguridad antivuelco
- ▶ Tirador exterior
- ▶ Consumo de energía anual: 307 kWh
- ▶ Capacidad útil total: 631 litros
- ▶ **Capacidad de congelación: 10 kg/24 h**
- ▶ Silencioso: 40 dB(A) re 1 pW
- ▶ Apertura de la puerta derecha. Puerta reversible
- ▶ **Puerta del congelador extraíble**



Nombre del aparato	a	b	c	d	e	f	g	h
KG86 (tirador interior)	1860	860	810	720	870	1610	810	12
KG86, KGB86 (tirador exterior)	1860	860	810	720	910	1610	850	12

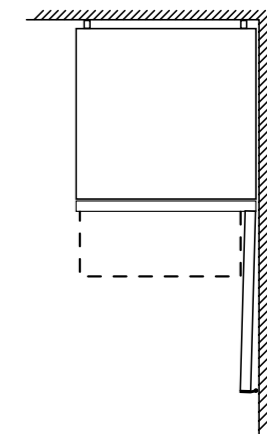
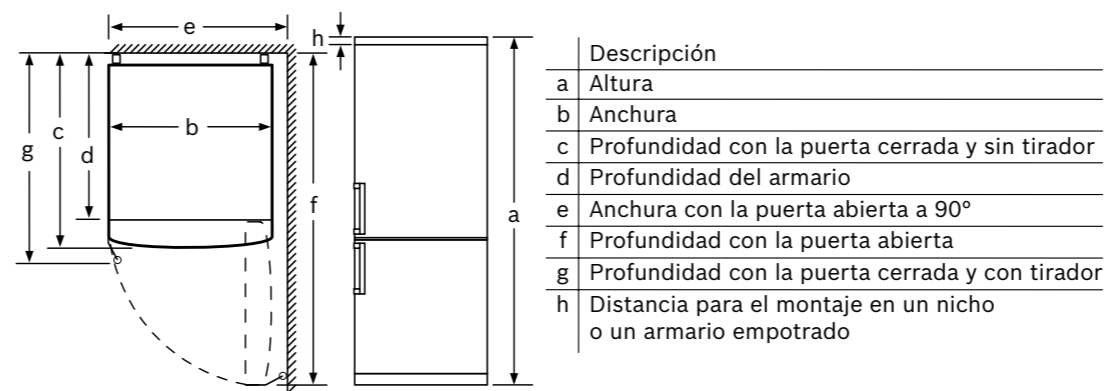

En caso de que se coloque el aparato directamente en la pared, todos los cajones pueden extraerse del todo tanto para modelos con tirador integrado como con tirador externo.

Dimensiones en mm

\*Dentro del rango A (más eficiente) a G (menos eficiente).

# Combi NoFrost XXL, ancho 86 cm y fondo 81 cm

[Ver resumen de gama](#)
[Ver datos técnicos](#)
[Ver modo demo](#)
**KG86VIEA**

Serie | 4

EAN: 4242005321056

Puertas acero antihuellas

Precio ref. final:

1.539 €



- ▶ Clase de eficiencia energética\*: E
- ▶ **Dimensiones (alto x ancho x fondo): 186x86x81 cm**
- ▶ Tecnología NoFrost, Full Skin Condenser, condensadores en los dos laterales
- ▶ Sistema de conservación **VitaFresh**: conserva los alimentos frescos durante más tiempo, cajones con diferentes parámetros de conservación en temperatura y humedad
- ▶ Iluminación LED interior superior
- ▶ Display LED interior con indicador de temperaturas
- ▶ Funciones especiales: Congelación "Super" y Refrigeración "Super", señal acústica y óptica de temperatura y puerta abierta, función ECO, función vacaciones y función bloqueo
- ▶ Bandejas de cristal EasyAccess con topes de seguridad antivuelco
- ▶ Tirador integrado
- ▶ Consumo de energía anual: 307 kWh
- ▶ Capacidad útil total: 631 litros
- ▶ Silencioso: 40 dB(A) re 1 pW
- ▶ Apertura de la puerta derecha. Puerta reversible



Nombre del aparato	a	b	c	d	e	f	g	h
KG86 (tirador interior)	1860	860	810	720	870	1610	810	12
KG86, KGB86 (tirador exterior)	1860	860	810	720	910	1610	850	12

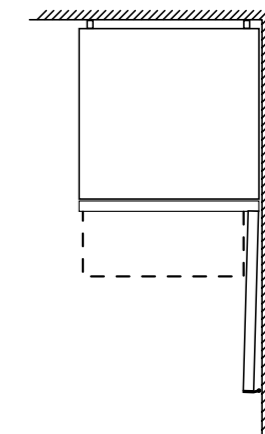
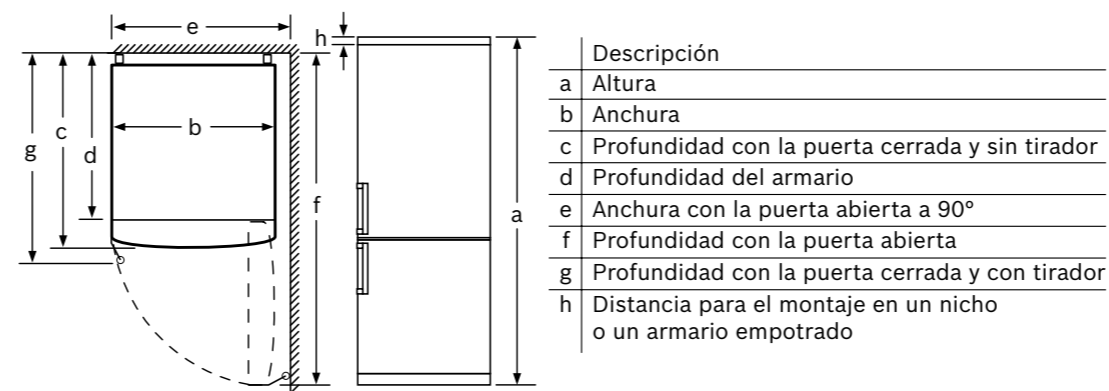

En caso de que se coloque el aparato directamente en la pared, todos los cajones pueden extraerse del todo tanto para modelos con tirador integrado como con tirador externo.

Dimensiones en mm

\*Dentro del rango A (más eficiente) a G (menos eficiente).

## Combi NoFrost XXL, ancho 70 cm

**KG49AICT**

Serie | 6

EAN: 4242005291977

Puertas acero antihuellas

Precio ref. final:

**1.595 €**

- ▶ **Home Connect: control del aparato a través de dispositivos móviles**
- ▶ **Compresor con tecnología Inverter**
- ▶ Clase de eficiencia energética\*: C
- ▶ **Dimensiones (alto x ancho x fondo): 203x70x67 cm**
- ▶ **Tecnología Twin NoFrost y Compact Condenser: dos evaporadores, condensador compacto y un condensador en el lateral derecho**
- ▶ 2 circuitos de frío totalmente independientes, 2 evaporadores, mejor sistema de distribución de frío y conservación
- ▶ Sistema de conservación **VitaFresh XXL**: conserva los alimentos frescos durante más tiempo, cajones con diferentes parámetros de conservación en temperatura y humedad
- ▶ Iluminación LED interior superior y lateral con efecto SoftStart
- ▶ Display LED exterior con indicador de temperaturas

- ▶ Funciones especiales: Congelación "Super" y Refrigeración "Super", señal acústica y óptica de avería, temperatura y puerta abierta, función ECO y función vacaciones
- ▶ Sistema **Metal MultiAir Flow**, óptima distribución de frío y uniformidad de temperatura
- ▶ **Bandejas de cristal y balcones Flex** para una mayor flexibilidad en el almacenamiento
- ▶ Perfiles cromados tanto de balcones como de bandejas
- ▶ Botellero cromado
- ▶ Tirador exterior
- ▶ Consumo de energía anual: 178 kWh
- ▶ Capacidad útil total: 440 litros
- ▶ **Muy silencioso: 35 dB(A) re 1 pW**
- ▶ Apertura de la puerta derecha. Puerta reversible
- ▶ Posibilidad de unión de dos combis juntos con accesorio de unión **KSZ39AL00**

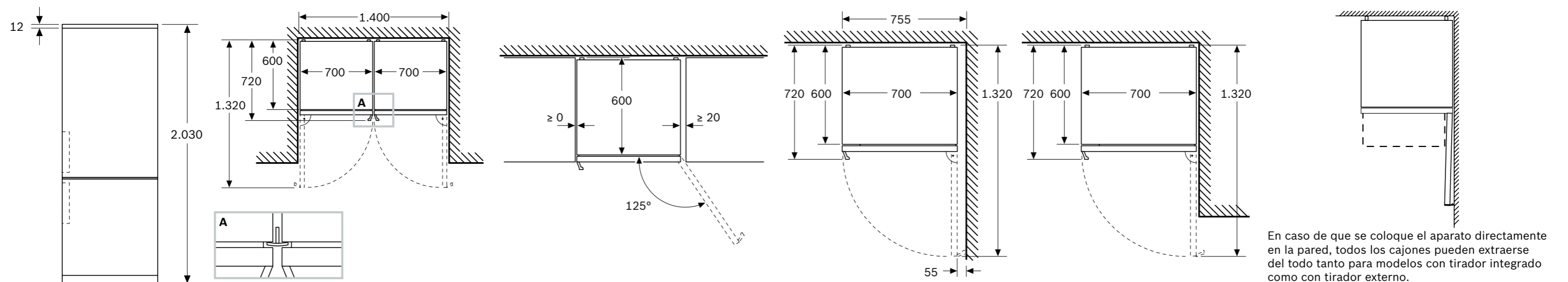

En caso de que se coloque el aparato directamente en la pared, todos los cajones pueden extraerse del todo tanto para modelos con tirador integrado como con tirador externo.

Dimensiones en mm

\*Dentro del rango A (más eficiente) a G (menos eficiente).

## Combi NoFrost XXL, ancho 70 cm

KGN49LBCF

Serie | 6

EAN: 4242005291984

Puertas cristal negro

Precio ref. final:

1.925 €



MasterChef



- ▶ **Compresor con tecnología Inverter**
- ▶ Clase de eficiencia energética\*: C
- ▶ **Dimensiones (alto x ancho x fondo): 203x70x67 cm**
- ▶ **Tecnología Twin NoFrost y Compact Condenser: dos evaporadores, condensador compacto y un condensador en el lateral derecho**
- ▶ 2 circuitos de frío totalmente independientes, 2 evaporadores, mejor sistema de distribución de frío y conservación
- ▶ Sistema de conservación **VitaFresh XXL**: conserva los alimentos frescos durante más tiempo, cajones con diferentes parámetros de conservación en temperatura y humedad
- ▶ Iluminación LED interior superior y lateral con efecto SoftStart
- ▶ Display LED interior con indicador de temperaturas
- ▶ Funciones especiales: Congelación "Super" y Refrigeración "Super", señal acústica y óptica de avería, temperatura y puerta abierta

- ▶ Sistema **Metal MultiAir Flow**, óptima distribución de frío y uniformidad de temperatura
- ▶ **Bandejas de cristal y balcones Flex** para una mayor flexibilidad en el almacenamiento
- ▶ Perfiles cromados tanto de balcones como de bandejas
- ▶ Botellero cromado
- ▶ Tirador integrado
- ▶ Consumo de energía anual: 178 kWh
- ▶ Capacidad útil total: 440 litros
- ▶ **Muy silencioso: 35 dB(A) re 1 pW**
- ▶ Apertura de la puerta derecha. Puerta reversible

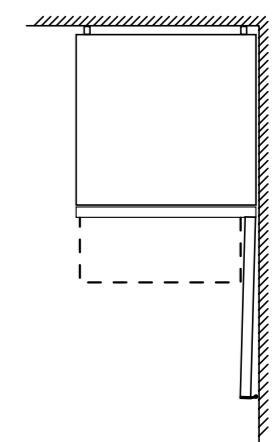
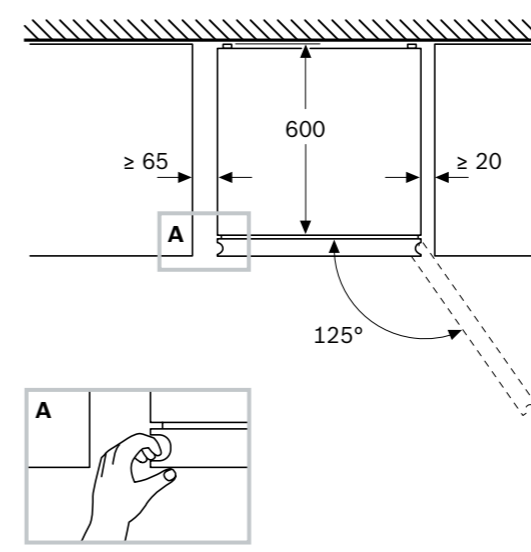
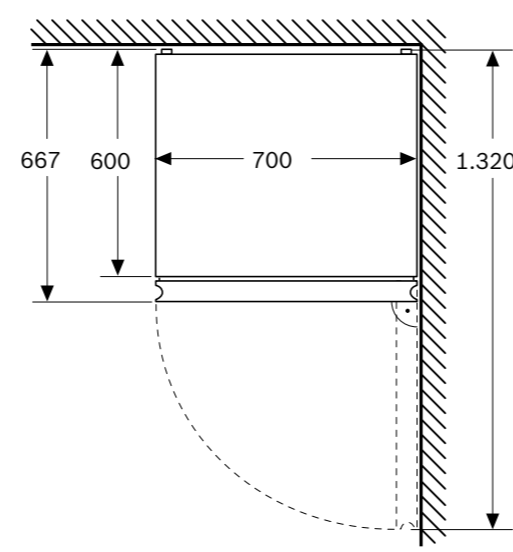
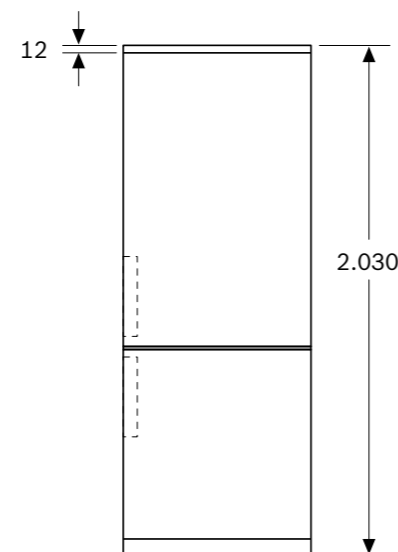

En caso de que se coloque el aparato directamente en la pared, todos los cajones pueden extraerse del todo tanto para modelos con tirador integrado como con tirador externo.

Dimensiones en mm

\*Dentro del rango A (más eficiente) a G (menos eficiente).

## Combi NoFrost XXL, ancho 70 cm

**KG490XBT**

Serie | 4

EAN: 4242005378067

Puertas BlackInox antihuellas

Precio ref. final:

**1.815 €**

► **Compresor con tecnología Inverter**

► Clase de eficiencia energética\*: B

► **Producto Sostenible:** reducción de un **33%** de la huella de carbono en el proceso de fabricación y uso de un **27%** de materiales reciclados

► **Dimensiones (alto x ancho x fondo): 203x70x67 cm**

► **Tecnología Twin NoFrost y Compact Condenser:** dos evaporadores, condensador compacto y ningún condensador en los laterales

► 2 circuitos de frío totalmente independientes, 2 evaporadores, mejor sistema de distribución de frío y conservación

► Sistema de conservación **VitaFresh XXL:** conserva los alimentos frescos durante más tiempo, cajones con diferentes parámetros de conservación en temperatura y humedad

► Iluminación LED con efecto SoftStart

► Display LED interior con indicador de temperaturas

► Funciones especiales: Congelación "Super" y Refrigeración "Super", señal acústica y óptica de avería, temperatura y puerta abierta

► Sistema MultiAir Flow, mejor distribución de frío y uniformidad de temperatura

► Botellero cromado

► Tirador exterior

► Consumo de energía anual: 178 kWh

► Capacidad útil total: 440 litros

► **Muy silencioso: 34 dB(A) re 1 pW**

► Apertura de la puerta derecha. Puerta reversible

► Posibilidad de unión de dos combis juntos con accesorio de unión **KSZ39AX00**

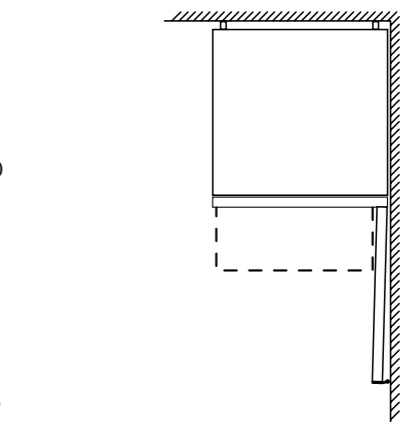
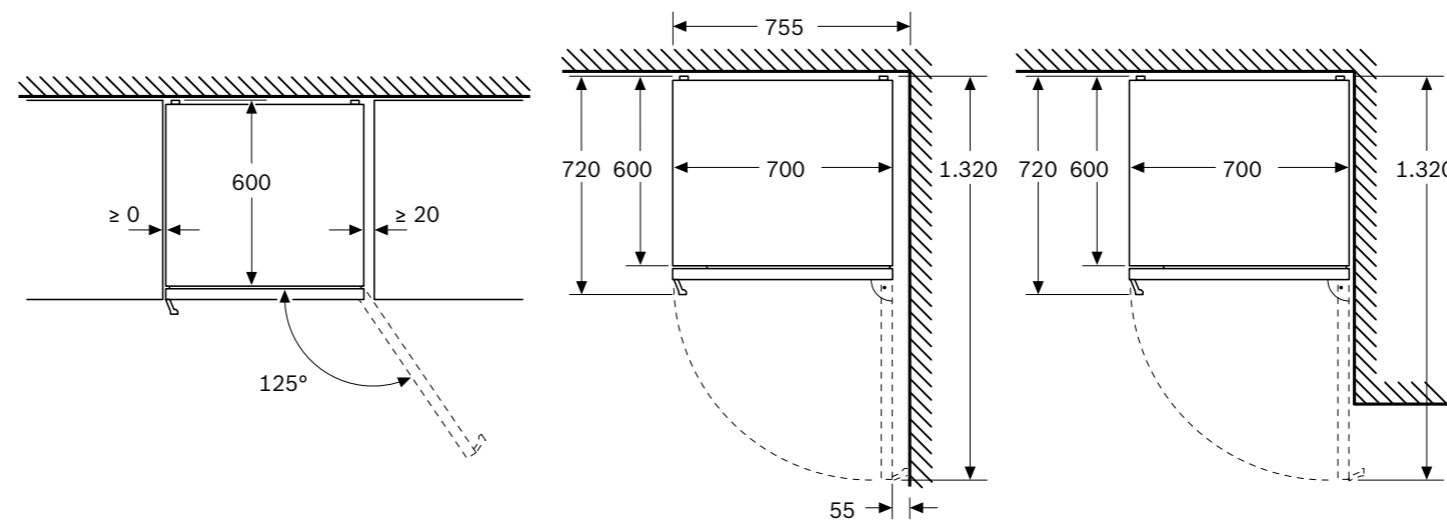
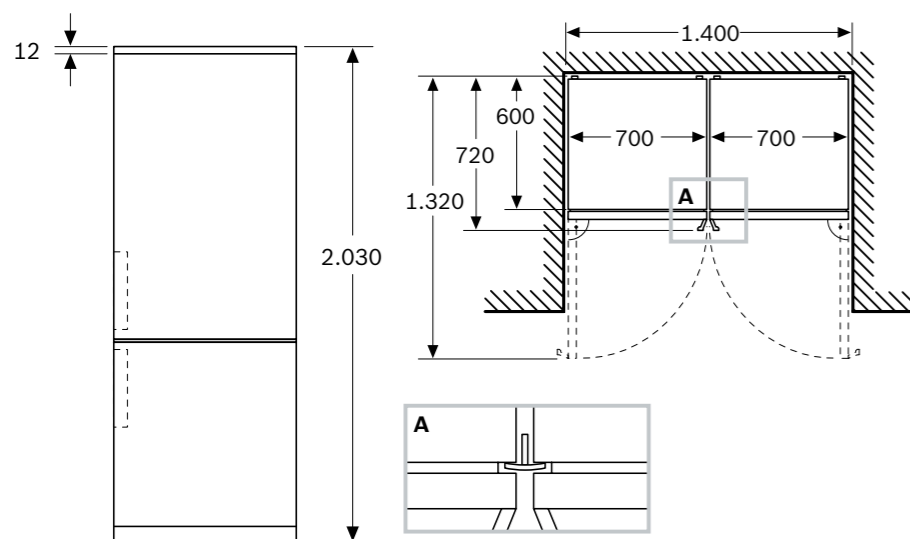

En caso de que se coloque el aparato directamente en la pared, todos los cajones pueden extraerse del todo tanto para modelos con tirador integrado como con tirador externo.

Dimensiones en mm

\*Dentro del rango A (más eficiente) a G (menos eficiente).

## Combis NoFrost XXL, ancho 70 cm

[Ver resumen de gama](#)
[Ver datos técnicos](#)
[Ver modo demo](#)

### KG N49XIDQ

EAN: 4242005414925  
Puertas acero antihuellas  
Precio ref. final:

Serie | 4



1.429 €

### KG N49XWDP

EAN: 4242005414000  
Puertas blancas  
Precio ref. final:

Serie | 4



1.319 €



- ▶ **Compresor con tecnología Inverter**
- ▶ Clase de eficiencia energética\*: D
- ▶ **Dimensiones (alto x ancho x fondo): 203x70x67 cm**
- ▶ Tecnología NoFrost, Full Skin Condenser, condensadores en los dos laterales
- ▶ Sistema de conservación **VitaFresh**: conserva los alimentos frescos durante más tiempo, cajones con diferentes parámetros de conservación en temperatura y humedad
- ▶ Iluminación LED superior con efecto SoftStart
- ▶ Display LED exterior con indicador de temperaturas
- ▶ Funciones especiales: Congelación "Super" y Refrigeración "Super", señal acústica y óptica de avería, temperatura y puerta abierta, función ECO
- ▶ Bandejas de cristal EasyAccess con topes de seguridad antivuelco
- ▶ Botellero cromado
- ▶ Tirador exterior
- ▶ Consumo de energía anual: 207 kWh
- ▶ Capacidad útil total: 438 litros
- ▶ **Silencioso: 36 dB(A) re 1 pW**
- ▶ Apertura de la puerta derecha. Puerta reversible

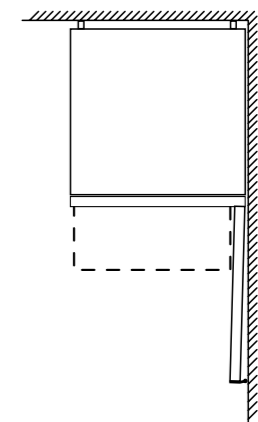
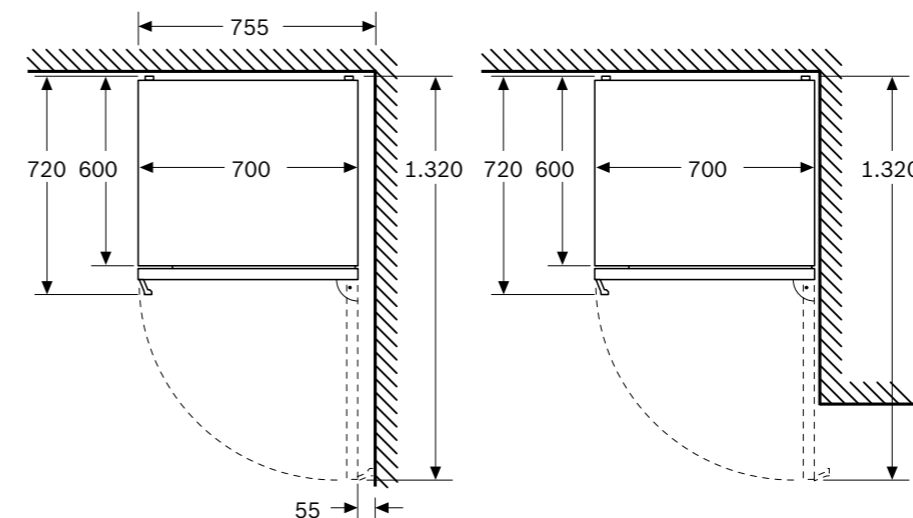
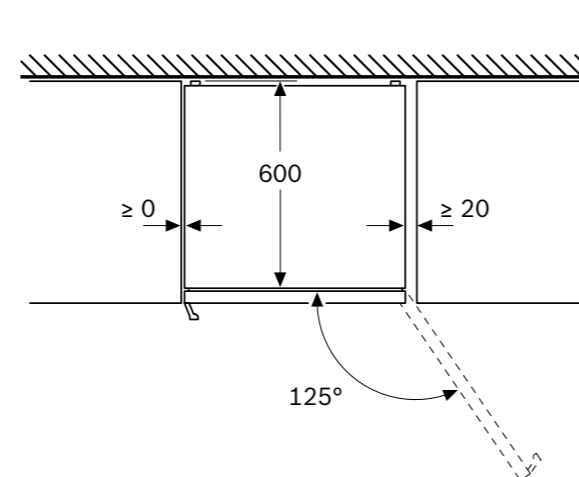
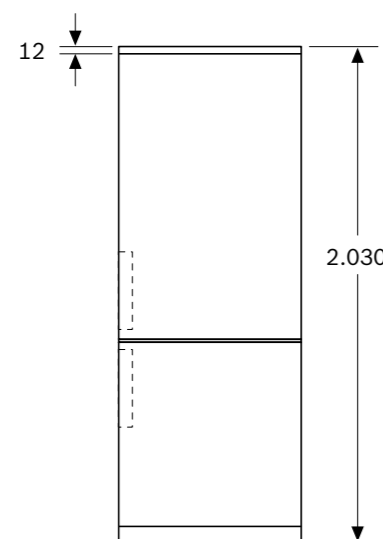

En caso de que se coloque el aparato directamente en la pared, todos los cajones pueden extraerse del todo tanto para modelos con tirador integrado como con tirador externo.

Dimensiones en mm

\*Dentro del rango A (más eficiente) a G (menos eficiente).

## Combi NoFrost XXL, ancho 70 cm y fondo 81 cm

[Ver resumen de gama](#)
[Ver datos técnicos](#)
[Ver modo demo](#)
**KG56XIDR**

Serie | 4

EAN: 4242005308286

Puertas acero antihuellas

Precio ref. final:

1.545 €



► **Compresor con tecnología Inverter**

► Clase de eficiencia energética\*: D

► **Dimensiones (alto x ancho x fondo): 193x70x81 cm**

► Tecnología NoFrost, Full Skin Condenser, condensadores en los dos laterales

► Sistema de conservación **VitaFresh**: conserva los alimentos frescos durante más tiempo, cajones con diferentes parámetros de conservación en temperatura y humedad

► Iluminación LED interior superior con efecto SoftStart

► Display LED exterior con indicador de temperaturas

► Funciones especiales: Congelación "Super" y Refrigeración "Super", señal acústica y óptica de avería, temperatura y puerta abierta, función ECO

► Bandejas de cristal EasyAccess con topes de seguridad antivuelco

► Perfiles cromados en bandejas y cajones

► Botellero cromado

► Cajón BigBox de gran capacidad

► Tirador exterior

► Consumo de energía anual: 210 kWh

► Capacidad útil total: 508 litros

► Silencioso: 39 dB(A) re 1 pW

► Apertura de la puerta derecha. Puerta reversible



Nombre del aparato	a	b	c	d	e	f	g	h
KG56 (Tirador interior)	1.930	700	800	720	700	1.450	800	12
KG56 (Tirador exterior)	1.930	700	800	720	740	1.450	840	12

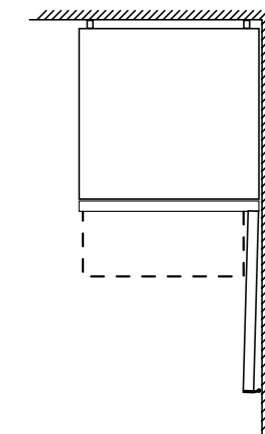
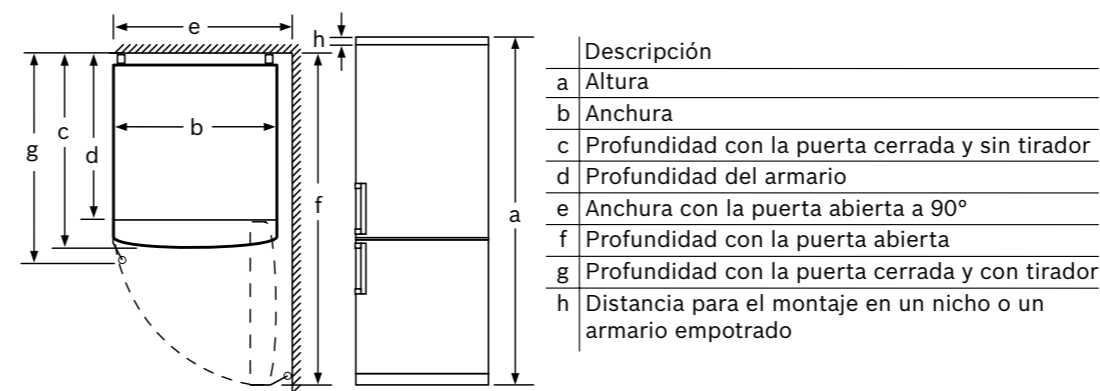

En caso de que se coloque el aparato directamente en la pared, todos los cajones pueden extraerse del todo tanto para modelos con tirador integrado como con tirador externo.

Dimensiones en mm

\*Dentro del rango A (más eficiente) a G (menos eficiente).



## Combi NoFrost XXL, ancho 70 cm y fondo 81 cm

[Ver resumen de gama](#)
[Ver datos técnicos](#)
[Ver modo demo](#)
**KG N56XWEA**

Serie | 4

EAN: 4242005317257

Puertas blancas

Precio ref. final:

**1.395 €**

► **Compresor con tecnología Inverter**

► Clase de eficiencia energética\*: E

► **Dimensiones (alto x ancho x fondo): 193x70x81 cm**

► Tecnología NoFrost, Full Skin Condenser, condensadores en los dos laterales

► Sistema de conservación **VitaFresh**: conserva los alimentos frescos durante más tiempo, cajones con diferentes parámetros de conservación en temperatura y humedad

► Iluminación LED interior superior con efecto SoftStart

► Display LED exterior con indicador de temperaturas

► Funciones especiales: Congelación "Super" y Refrigeración "Super", señal acústica y óptica de avería, temperatura y puerta abierta, función ECO

► Bandejas de cristal EasyAccess con topes de seguridad antivuelco

► Perfiles cromados en bandejas y cajones

► Botellero cromado

► Cajón BigBox de gran capacidad

► Tirador integrado

► Consumo de energía anual: 262 kWh

► Capacidad útil total: 508 litros

► Silencioso: 40 dB(A) re 1 pW

► Apertura de la puerta derecha. Puerta reversible



Nombre del aparato	a	b	c	d	e	f	g	h
KG N56 (Tirador interior)	1.930	700	800	720	700	1.450	800	12
KG N56 (Tirador exterior)	1.930	700	800	720	740	1.450	840	12

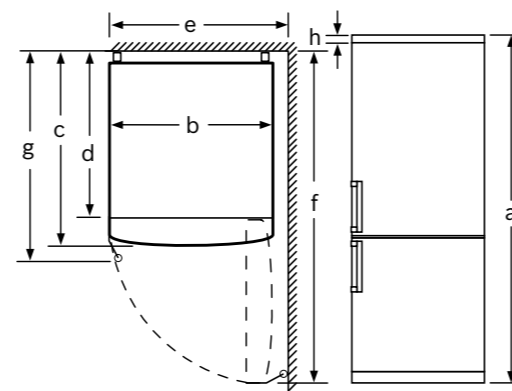

Descripción
a Altura
b Anchura
c Profundidad con la puerta cerrada y sin tirador
d Profundidad del armario
e Anchura con la puerta abierta a 90°
f Profundidad con la puerta abierta
g Profundidad con la puerta cerrada y con tirador
h Distancia para el montaje en un nicho o un armario empotrado

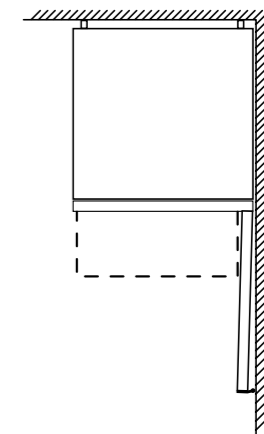

En caso de que se coloque el aparato directamente en la pared, todos los cajones pueden extraerse del todo tanto para modelos con tirador integrado como con tirador externo.

Dimensiones en mm

\*Dentro del rango A (más eficiente) a G (menos eficiente).

## Combi NoFrost, ancho 60 cm

[Ver resumen de gama](#)
[Ver datos técnicos](#)
[Ver modo demo](#)
**KG39AIAT**

Serie | 6

EAN: 4242005325443

Puertas acero antihuellas

Precio ref. final:

**1.979 €**

► **Compresor con tecnología Inverter**

► Clase de eficiencia energética\*: A

► **Dimensiones (alto x ancho x fondo): 203x60x67 cm**

► **Tecnología Twin NoFrost y Compact Condenser: dos evaporadores, condensador compacto y ningún condensador en los laterales**

► 2 circuitos de frío totalmente independientes, 2 evaporadores, mejor sistema de distribución de frío y conservación

► Sistema de conservación **VitaFresh XXL**: conserva los alimentos frescos durante más tiempo, cajones con diferentes parámetros de conservación en temperatura y humedad

► Iluminación LED, superior y lateral, con efecto SoftStart

► Display LED interior con indicador de temperaturas

► Funciones especiales: Congelación "Super" y Refrigeración "Super", señal acústica y óptica de avería, temperatura y puerta abierta, función ECO

► Sistema **Metal MultiAir Flow**, óptima distribución de frío y uniformidad de temperatura

► **Bandejas de cristal y balcones Flex** para una mayor flexibilidad en el almacenamiento

► Perfiles cromados tanto de balcones como de bandejas

► Botellero cromado

► Tirador exterior

► Consumo de energía anual: 104 kWh

► Capacidad útil total: 363 litros

► **Muy silencioso: 29 dB(A) re 1 pW**

► Apertura de la puerta derecha. Puerta reversible

► Posibilidad de unión de dos combis juntos con accesorio de unión **KSZ39AL00**

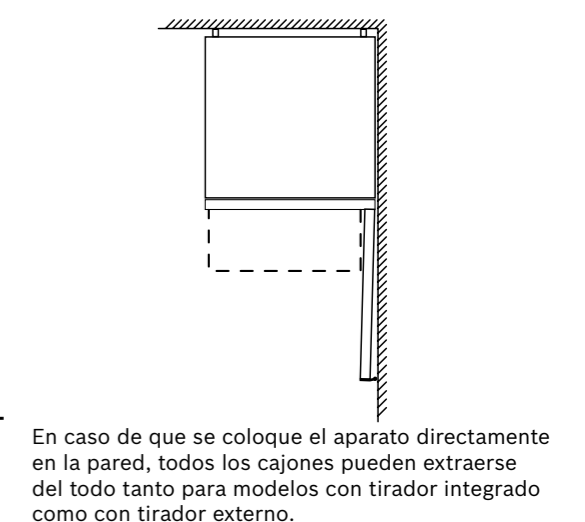
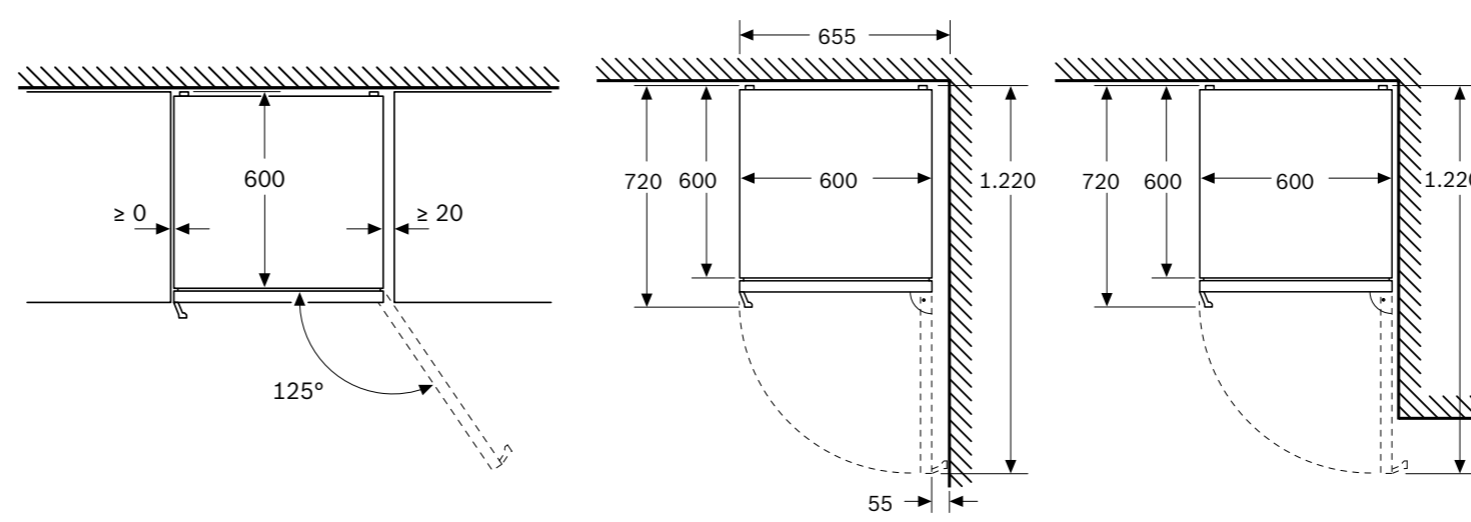
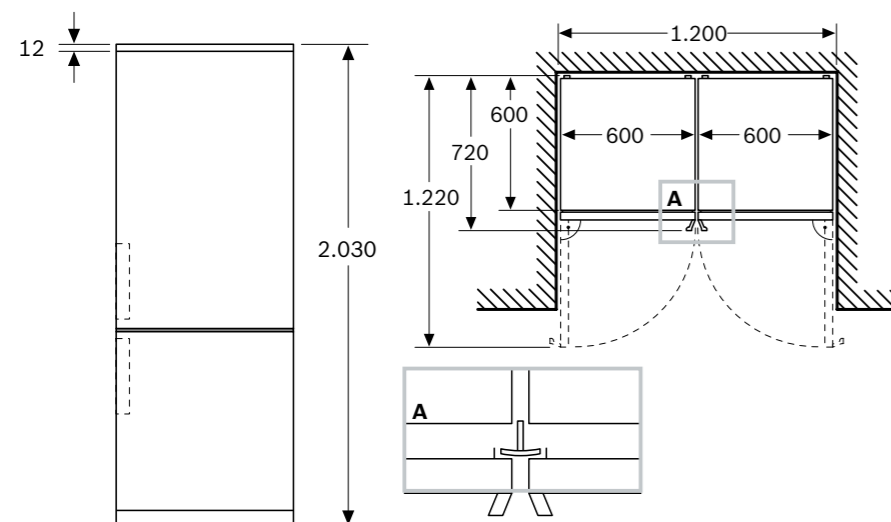

En caso de que se coloque el aparato directamente en la pared, todos los cajones pueden extraerse del todo tanto para modelos con tirador integrado como con tirador externo.

Dimensiones en mm

\*Dentro del rango A (más eficiente) a G (menos eficiente).

## Combi NoFrost, ancho 60 cm

**KG39AIBT**

Serie | 6

EAN: 4242005253326

Puertas acero antihuellas

Precio ref. final:

**1.615 €**

- ▶ **Compresor con tecnología Inverter**
- ▶ Clase de eficiencia energética\*: B
- ▶ **Dimensiones (alto x ancho x fondo): 203x60x67 cm**
- ▶ **Tecnología Twin NoFrost y Compact Condenser: dos evaporadores, condensador compacto y ningún condensador en los laterales**
- ▶ 2 circuitos de frío totalmente independientes, 2 evaporadores, mejor sistema de distribución de frío y conservación
- ▶ Sistema de conservación **VitaFresh XXL**: conserva los alimentos frescos durante más tiempo, cajones con diferentes parámetros de conservación en temperatura y humedad
- ▶ Iluminación LED, superior y lateral, con efecto SoftStart
- ▶ Display LED exterior con indicador de temperaturas
- ▶ Funciones especiales: Congelación "Super" y Refrigeración "Super", señal acústica y óptica de avería, temperatura y puerta abierta, función ECO
- ▶ Sistema **Metal MultiAir Flow**, óptima distribución de frío y uniformidad de temperatura
- ▶ **Bandejas de cristal y balcones Flex** para una mayor flexibilidad en el almacenamiento
- ▶ Perfiles cromados tanto de balcones como de bandejas
- ▶ Botellero cromado
- ▶ Tirador exterior
- ▶ Consumo de energía anual: 129 kWh
- ▶ Capacidad útil total: 363 litros
- ▶ **Muy silencioso: 33 dB(A) re 1 pW**
- ▶ Apertura de la puerta derecha. Puerta reversible
- ▶ Posibilidad de unión de dos combis juntos con accesorio de unión **KSZ39AL00**

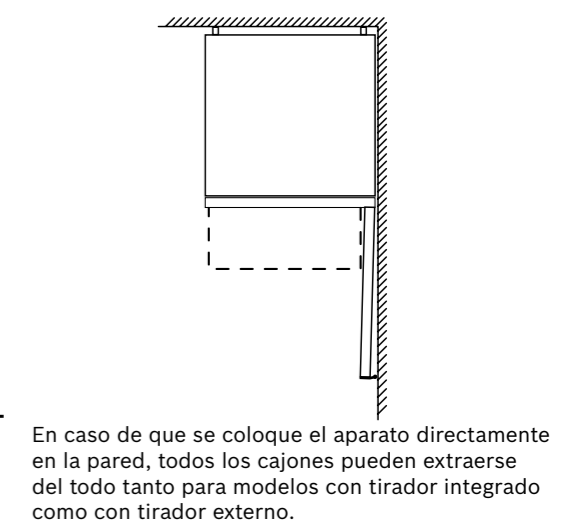
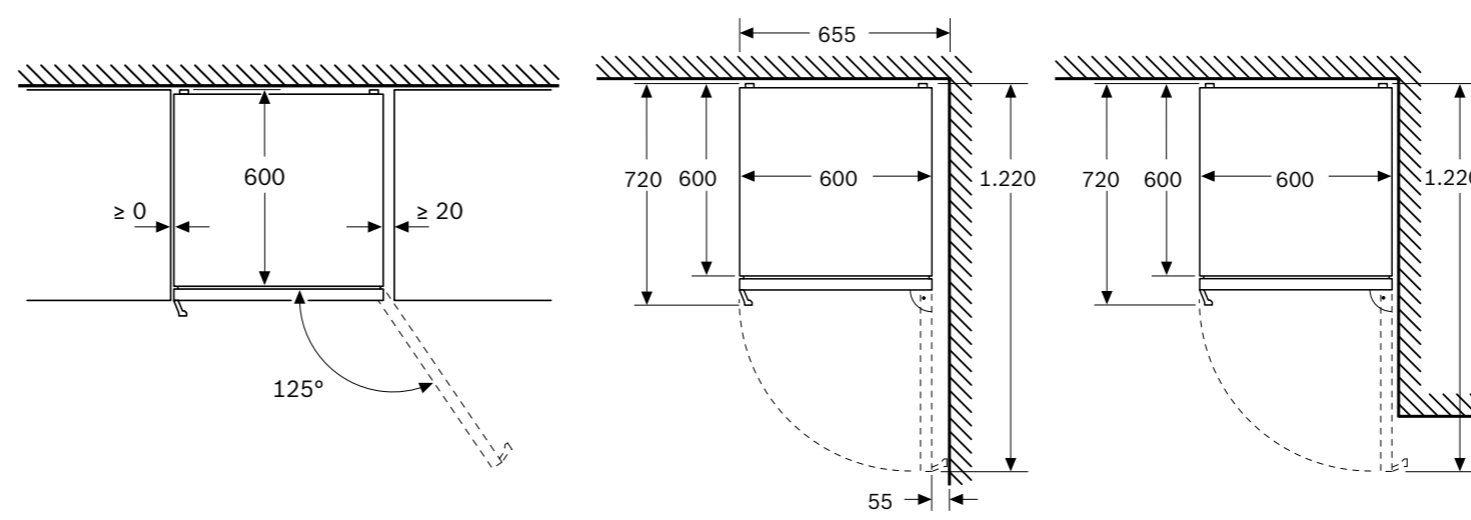
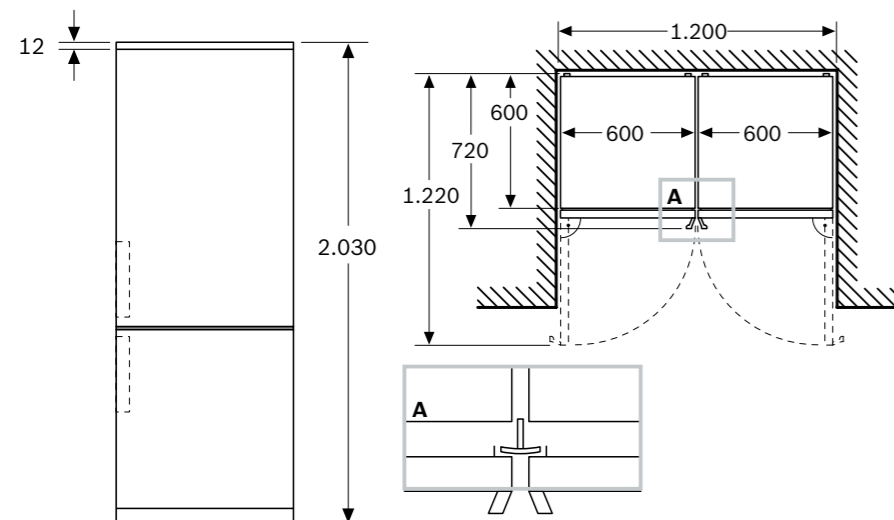

En caso de que se coloque el aparato directamente en la pared, todos los cajones pueden extraerse del todo tanto para modelos con tirador integrado como con tirador externo.

Dimensiones en mm

\*Dentro del rango A (más eficiente) a G (menos eficiente).

## Combi NoFrost, ancho 60 cm

KGN39LBCF

Serie | 6

EAN: 4242005274161

Puertas cristal negro

Precio ref. final:

1.659 €

► **Compresor con tecnología Inverter**

► Clase de eficiencia energética\*: C

► **Dimensiones (alto x ancho x fondo): 203x60x67 cm**► **Tecnología Twin NoFrost y Compact Condenser: dos evaporadores, condensador compacto y un condensador en el lateral derecho**

► 2 circuitos de frío totalmente independientes, 2 evaporadores, mejor sistema de distribución de frío y conservación

► Sistema de conservación **VitaFresh XXL**: conserva los alimentos frescos durante más tiempo, cajones con diferentes parámetros de conservación en temperatura y humedad

► Iluminación LED, superior y lateral, con efecto SoftStart

► Display LED interior con indicador de temperaturas

► Funciones especiales: Congelación "Super" y Refrigeración "Super", señal acústica y óptica de avería, temperatura y puerta abierta, función ECO

► Sistema **Metal MultiAir Flow**, óptima distribución de frío y uniformidad de temperatura► **Bandejas de cristal y balcones Flex** para una mayor flexibilidad en el almacenamiento

► Perfiles cromados tanto de balcones como de bandejas

► Botellero cromado

► Tirador integrado

► Consumo de energía anual: 162 kWh

► Capacidad útil total: 363 litros

► **Muy silencioso: 35 dB(A) re 1 pW**

► Apertura de la puerta derecha. Puerta reversible

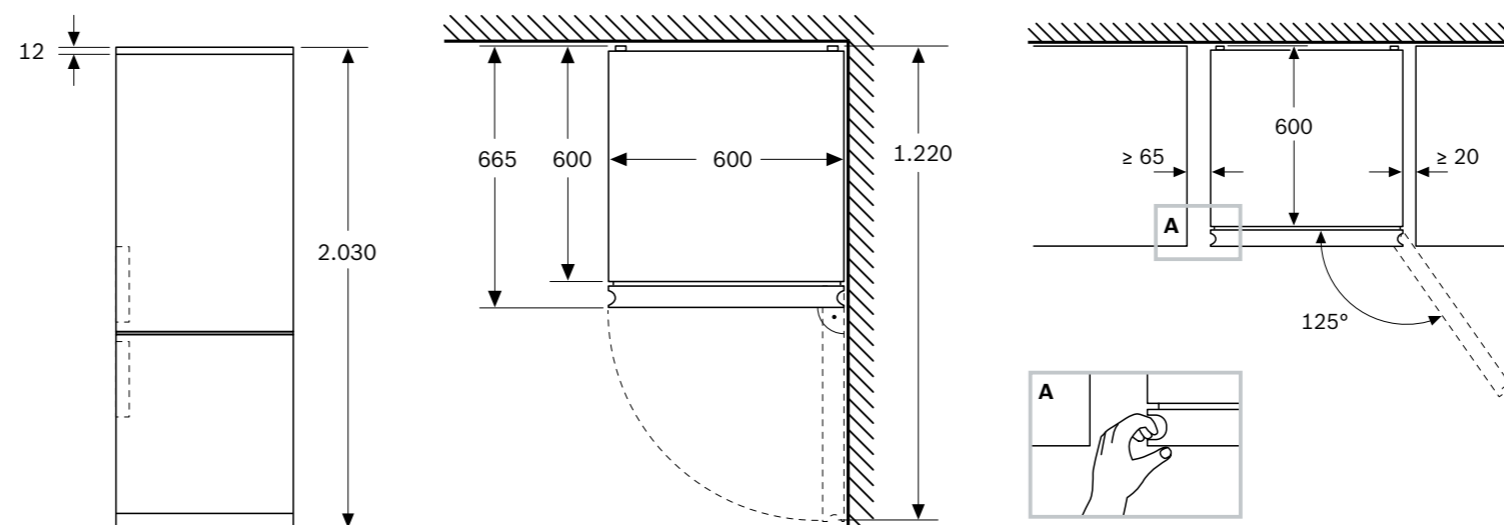

En caso de que se coloque el aparato directamente en la pared, todos los cajones pueden extraerse del todo tanto para modelos con tirador integrado como con tirador externo.

Dimensiones en mm

\*Dentro del rango A (más eficiente) a G (menos eficiente).

## Combi NoFrost, ancho 60 cm

[Ver resumen de gama](#)
[Ver datos técnicos](#)
[Ver modo demo](#)
**KGN39AICT**

Serie | 6

EAN: 4242005274154

Puertas acero antihuellas

Precio ref. final:

**1.495 €**

- ▶ **Home Connect: control a través de dispositivos móviles**
- ▶ **Compresor con tecnología Inverter**
- ▶ Clase de eficiencia energética\*: C
- ▶ **Dimensiones (alto x ancho x fondo): 203x60x67 cm**
- ▶ **Tecnología Twin NoFrost y Compact Condenser: dos evaporadores, condensador compacto y un condensador en el lateral derecho**
- ▶ 2 circuitos de frío totalmente independientes, 2 evaporadores, mejor sistema de distribución de frío y conservación
- ▶ Sistema de conservación **VitaFresh XXL**: conserva los alimentos frescos durante más tiempo, cajones con diferentes parámetros de conservación en temperatura y humedad
- ▶ Iluminación LED, superior y lateral, con efecto SoftStart
- ▶ Display LED exterior con indicador de temperaturas
- ▶ Funciones especiales: Congelación "Super" y Refrigeración "Super", señal acústica y óptica de avería, temperatura y puerta abierta, función ECO
- ▶ Sistema **Metal MultiAir Flow**, óptima distribución de frío y uniformidad de temperatura
- ▶ **Bandejas de cristal y balcones Flex** para una mayor flexibilidad en el almacenamiento
- ▶ Perfiles cromados tanto de balcones como de bandejas
- ▶ Botellero cromado
- ▶ Tirador exterior
- ▶ Consumo de energía anual: 162 kWh
- ▶ Capacidad útil total: 363 litros
- ▶ **Muy silencioso: 35 dB(A) re 1 pW**
- ▶ Apertura de la puerta derecha. Puerta reversible
- ▶ Posibilidad de unión de dos combis juntos con accesorio de unión **KSZ39AL00**

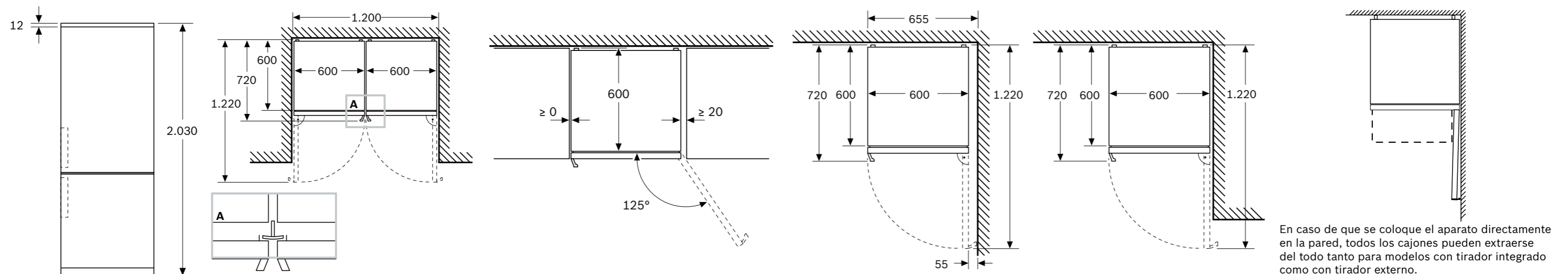

Dimensiones en mm

\*Dentro del rango A (más eficiente) a G (menos eficiente).

## Combi NoFrost, ancho 60 cm

[Ver resumen de gama](#)
[Ver datos técnicos](#)
[Ver modo demo](#)
**KGN39AWCT**

Serie | 6

EAN: 4242005253333

Puertas blancas

Precio ref. final:

**1.385 €**

► **Compresor con tecnología Inverter**

► Clase de eficiencia energética\*: C

► **Dimensiones (alto x ancho x fondo): 203x60x67 cm**

► **Tecnología Twin NoFrost y Compact Condenser: dos evaporadores, condensador compacto y un condensador en el lateral derecho**

► 2 circuitos de frío totalmente independientes, 2 evaporadores, mejor sistema de distribución de frío y conservación

► Sistema de conservación **VitaFresh XXL**: conserva los alimentos frescos durante más tiempo, cajones con diferentes parámetros de conservación en temperatura y humedad

► Iluminación LED, superior y lateral, con efecto SoftStart

► Display LED exterior con indicador de temperaturas

► Funciones especiales: Congelación "Super" y Refrigeración "Super", señal acústica y óptica de avería, temperatura y puerta abierta, función ECO

► Sistema **Metal MultiAir Flow**, óptima distribución de frío y uniformidad de temperatura

► **Bandejas de cristal y balcones Flex** para una mayor flexibilidad en el almacenamiento

► Perfiles cromados tanto de balcones como de bandejas

► Botellero cromado

► Tirador exterior

► Consumo de energía anual: 162 kWh

► Capacidad útil total: 363 litros

► **Muy silencioso: 35 dB(A) re 1 pW**

► Apertura de la puerta derecha. Puerta reversible

► Posibilidad de unión de dos combis juntos con accesorio de unión **KSZ39AW00**

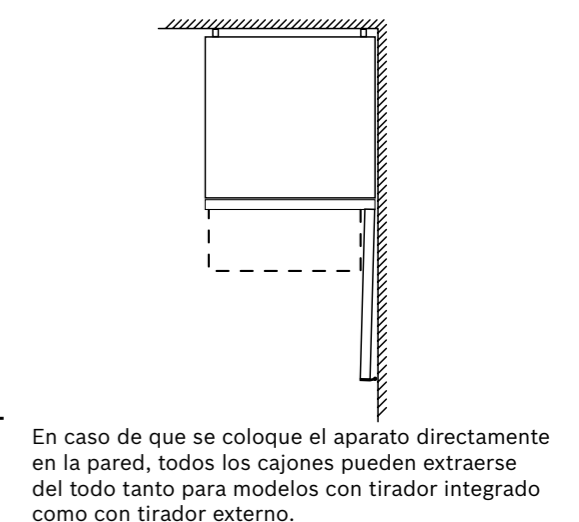
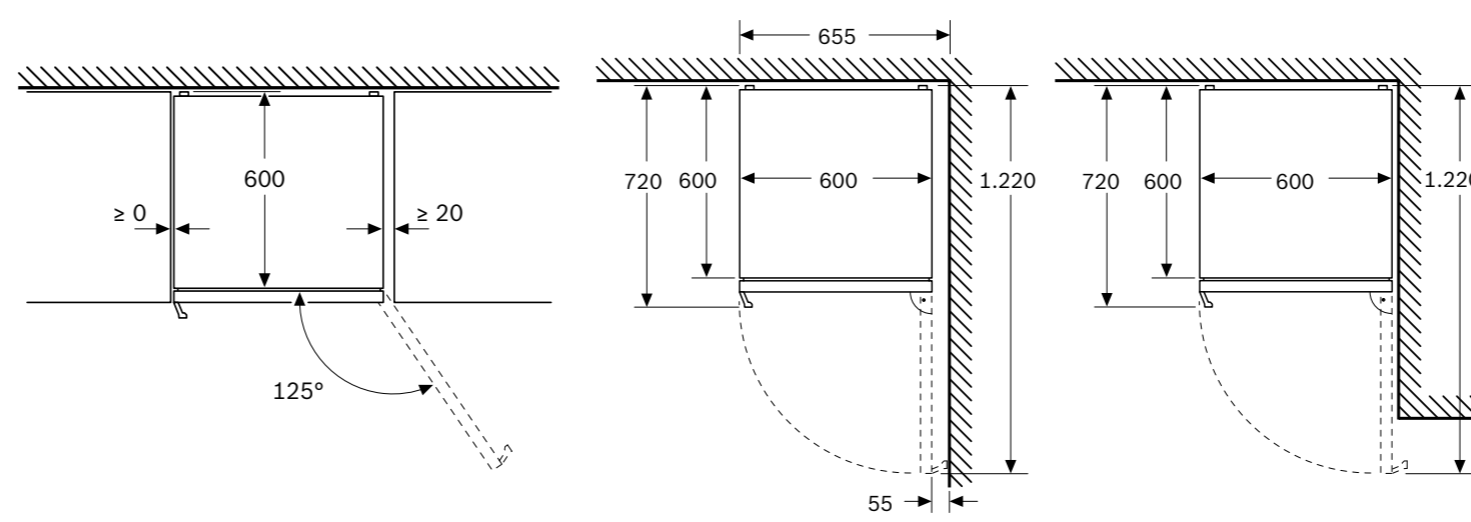
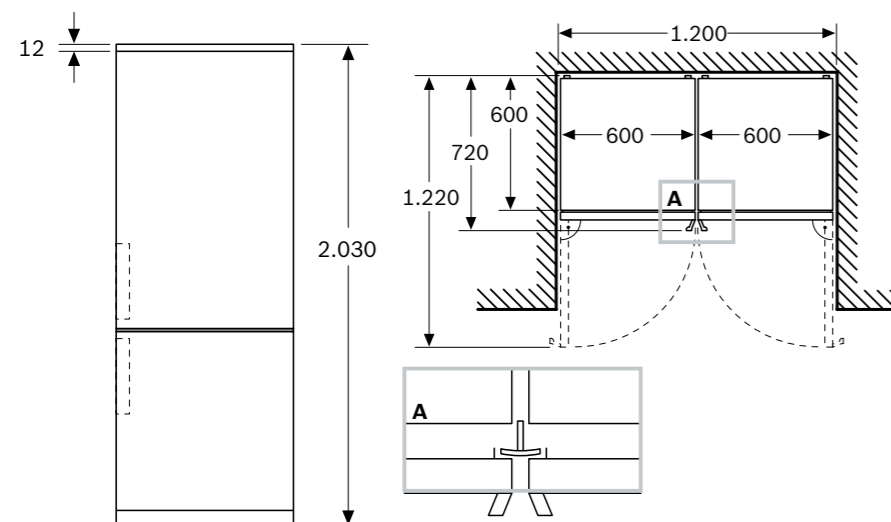

En caso de que se coloque el aparato directamente en la pared, todos los cajones pueden extraerse del todo tanto para modelos con tirador integrado como con tirador externo.

Dimensiones en mm

\*Dentro del rango A (más eficiente) a G (menos eficiente).

## Combi NoFrost, ancho 60 cm

**KGN392LAF**

Serie | 4

EAN: 4242005425587

Puertas acero mate antihuellas

Precio ref. final:

**1.759 €**

- ▶ **Compresor con tecnología Inverter**
- ▶ **Clase de eficiencia energética: A**
- ▶ **Dimensiones (alto x ancho x fondo): 203x60x67 cm**
- ▶ **Tecnología Twin NoFrost y Compact Condenser: dos evaporadores, condensador compacto y ningún condensador en los laterales**
- ▶ 2 circuitos de frío totalmente independientes, 2 evaporadores, mejor sistema de distribución de frío y conservación
- ▶ Sistema de conservación **VitaFresh XXL**: conserva los alimentos frescos durante más tiempo, cajones con diferentes parámetros de conservación en temperatura y humedad
- ▶ Iluminación LED superior con efecto SoftStart
- ▶ Display LED interior con indicador de temperaturas
- ▶ Funciones especiales: Congelación "Super" y Refrigeración "Super", señal acústica y óptica de avería, temperatura y puerta abierta, función ECO
- ▶ Sistema MultiAir Flow, mejor distribución de frío y uniformidad de temperatura
- ▶ Botellero cromado
- ▶ Tirador integrado
- ▶ Consumo de energía anual: 104 kWh
- ▶ Capacidad útil total: 363 litros
- ▶ **Muy silencioso: 29 dB(A) re 1 pW**
- ▶ Apertura de la puerta derecha. Puerta reversible

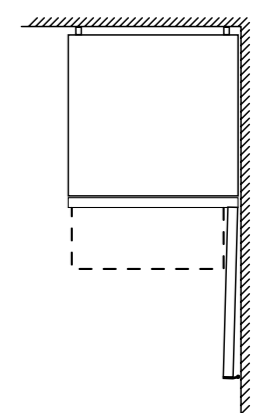
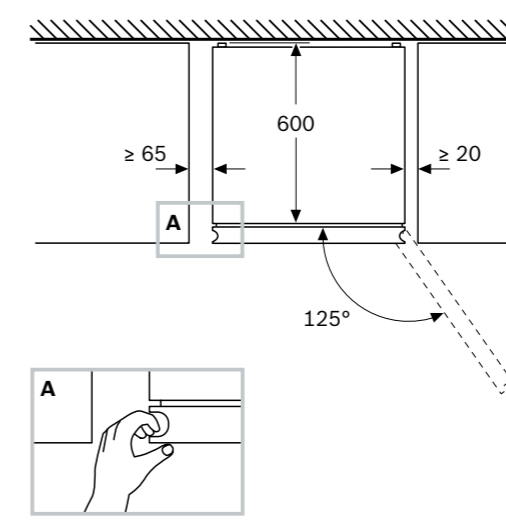
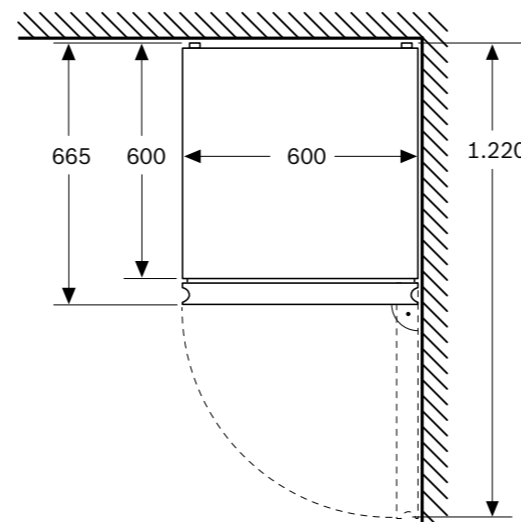
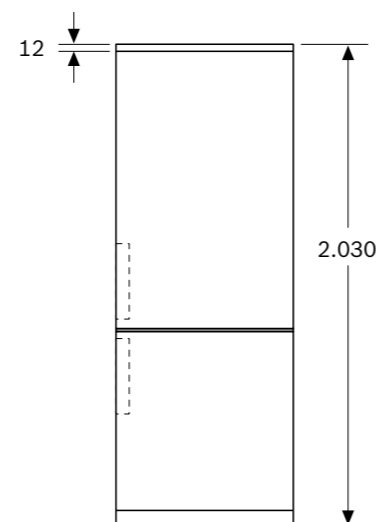

En caso de que se coloque el aparato directamente en la pared, todos los cajones pueden extraerse del todo tanto para modelos con tirador integrado como con tirador externo.

Dimensiones en mm

\*Dentro del rango A (más eficiente) a G (menos eficiente).

## Combi NoFrost, ancho 60 cm

**KG390XBT**

Serie | 4

EAN: 4242005378371

Puertas BlackInox antihuellas

Precio ref. final:

**1.649 €**

- ▶ **Compresor con tecnología Inverter**
- ▶ **Clase de eficiencia energética: B**
- ▶ **Producto Sostenible:** reducción de un 33% de la huella de carbono en el proceso de fabricación
- ▶ **Dimensiones (alto x ancho x fondo): 203x60x67 cm**
- ▶ **Tecnología Twin NoFrost y Compact Condenser:** dos evaporadores, condensador compacto y ningún condensador en los laterales
- ▶ 2 circuitos de frío totalmente independientes, 2 evaporadores, mejor sistema de distribución de frío y conservación
- ▶ Sistema de conservación **VitaFresh XXL:** conserva los alimentos frescos durante más tiempo, cajones con diferentes parámetros de conservación en temperatura y humedad
- ▶ Iluminación LED con efecto SoftStart
- ▶ Display LED interior con indicador de temperaturas
- ▶ Funciones especiales: Congelación "Super" y Refrigeración "Super", señal acústica y óptica de avería, temperatura y puerta abierta, función ECO
- ▶ Sistema MultiAir Flow, mejor distribución de frío y uniformidad de temperatura
- ▶ Botellero cromado
- ▶ Tirador exterior
- ▶ Consumo de energía anual: 129 kWh
- ▶ Capacidad útil total: 363 litros
- ▶ **Muy silencioso: 33 dB(A) re 1 pW**
- ▶ Apertura de la puerta derecha. Puerta reversible
- ▶ Posibilidad de unión de dos combis juntos con accesorio de unión **KSZ39AX00**

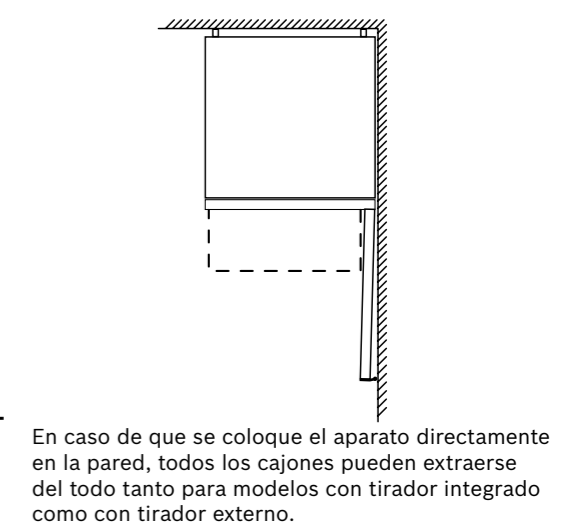
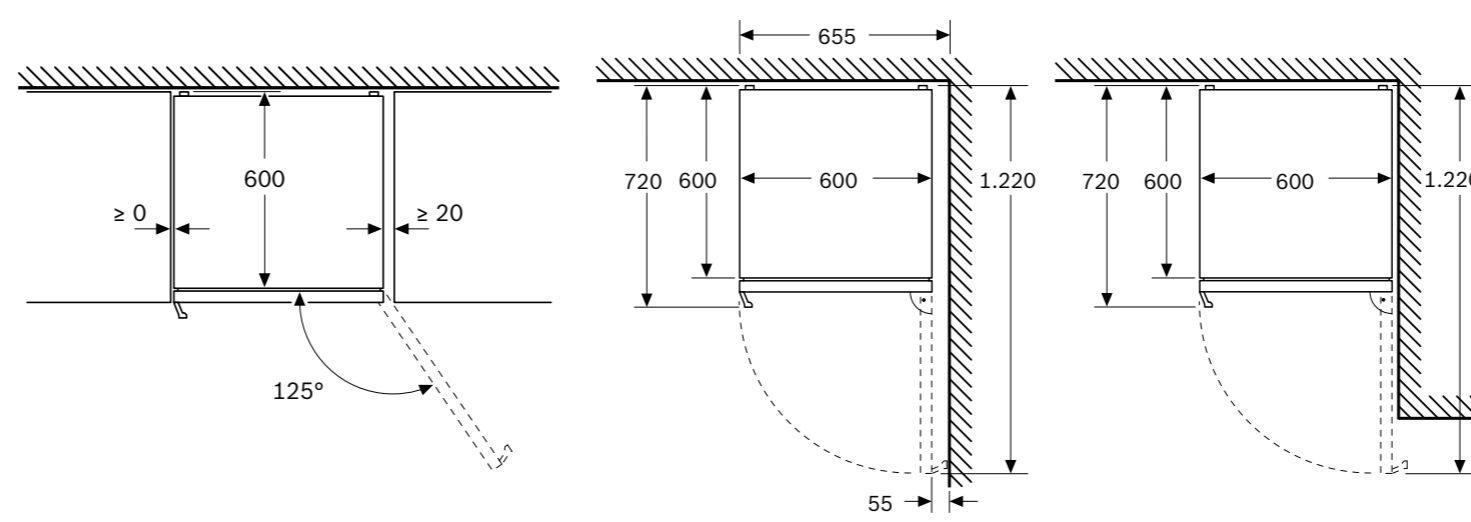
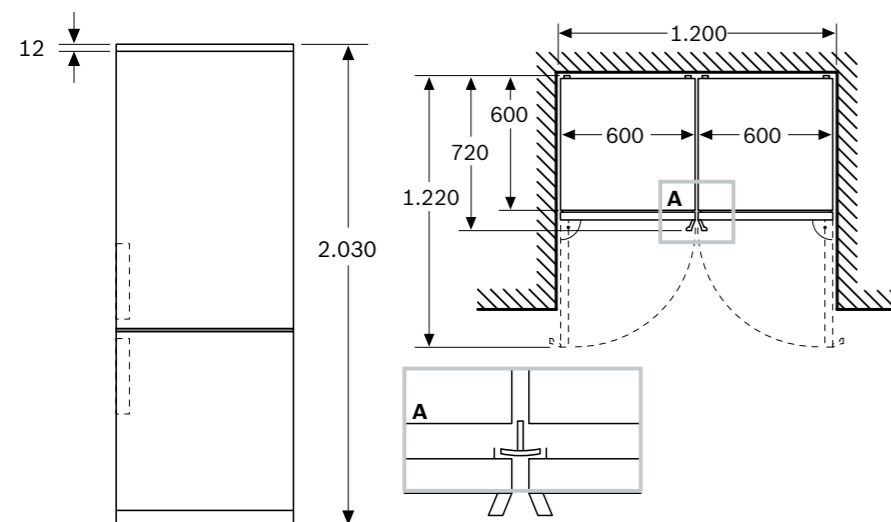

Dimensiones en mm

\*Dentro del rango A (más eficiente) a G (menos eficiente).



## Combi NoFrost, ancho 60 cm

[Ver resumen de gama](#)[Ver datos técnicos](#)[Ver modo demo](#)**KG39VXBT**

EAN: 4242005334292

Puertas BlackInox antihuellas

Precio ref. final:

Serie | 4

**1.515 €****KG39VIBT**

EAN: 4242005292066

Puertas acero antihuellas

Precio ref. final:

Serie | 4

**1.439 €**

- ▶ **Compresor con tecnología Inverter**
- ▶ Clase de eficiencia energética\*: B
- ▶ **Dimensiones (alto x ancho x fondo): 203x60x67 cm**
- ▶ **Tecnología Twin NoFrost y Compact Condenser: dos evaporadores, condensador compacto y ningún condensador en los laterales**
- ▶ 2 circuitos de frío totalmente independientes, 2 evaporadores, mejor sistema de distribución de frío y conservación
- ▶ Sistema de conservación **VitaFresh XXL**: conserva los alimentos frescos durante más tiempo, cajones con diferentes parámetros de conservación en temperatura y humedad
- ▶ Iluminación LED con efecto SoftStart
- ▶ Display LED interior con indicador de temperaturas
- ▶ Funciones especiales: Congelación "Super" y Refrigeración "Super", señal acústica y óptica de avería, temperatura y puerta abierta, función ECO
- ▶ Sistema MultiAir Flow, mejor distribución de frío y uniformidad de temperatura
- ▶ Botellero cromado
- ▶ Tirador exterior
- ▶ Consumo de energía anual: 129 kWh
- ▶ Capacidad útil total: 363 litros
- ▶ **Muy silencioso: 33 dB(A) re 1 pW**
- ▶ Apertura de la puerta derecha. Puerta reversible
- ▶ Posibilidad de unión de dos combis juntos con accesorio de unión **KSZ39AX00** (para KGN39VXBT) o **KSZ39AL00** (para KGN39VIBT)

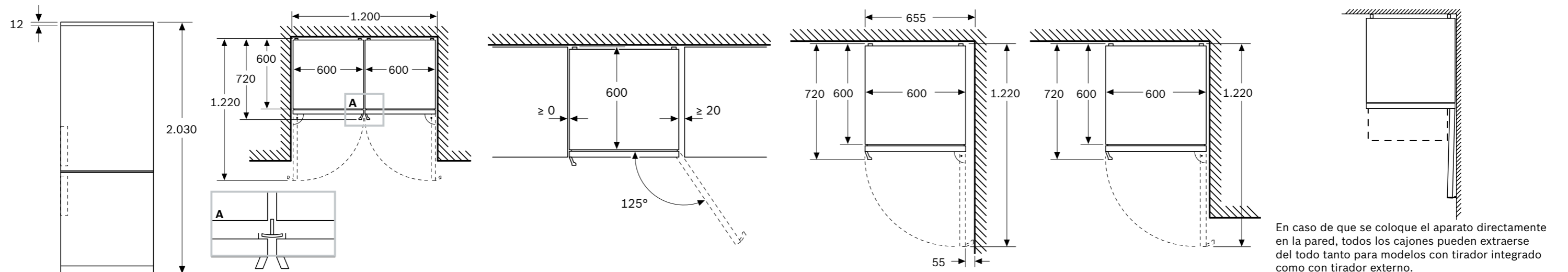

En caso de que se coloque el aparato directamente en la pared, todos los cajones pueden extraerse del todo tanto para modelos con tirador integrado como con tirador externo.

Dimensiones en mm

\*Dentro del rango A (más eficiente) a G (menos eficiente).

## Combi NoFrost, ancho 60 cm

[Ver resumen de gama](#)
[Ver datos técnicos](#)
[Ver modo demo](#)
**KGN39VXCT**

Serie | 4

EAN: 4242005334162

Puertas BlackInox antihuellas

Precio ref. final:

**1.319 €**

- ▶ **Compresor con tecnología Inverter**
- ▶ Clase de eficiencia energética\*: C
- ▶ **Dimensiones (alto x ancho x fondo): 203x60x67 cm**
- ▶ **Tecnología Twin NoFrost y Compact Condenser: dos evaporadores, condensador compacto y un condensador en el lateral derecho**
- ▶ 2 circuitos de frío totalmente independientes, 2 evaporadores, mejor sistema de distribución de frío y conservación
- ▶ Sistema de conservación **VitaFresh XXL**: conserva los alimentos frescos durante más tiempo, cajones con diferentes parámetros de conservación en temperatura y humedad
- ▶ Iluminación LED con efecto SoftStart
- ▶ Display LED interior con indicador de temperaturas
- ▶ Funciones especiales: Congelación "Super" y Refrigeración "Super", señal acústica y óptica de avería, temperatura y puerta abierta, función ECO
- ▶ Sistema MultiAir Flow, mejor distribución de frío y uniformidad de temperatura
- ▶ Botellero cromado
- ▶ Tirador exterior
- ▶ Consumo de energía anual: 162 kWh
- ▶ Capacidad útil total: 363 litros
- ▶ **Muy silencioso: 35 dB(A) re 1 pW**
- ▶ Apertura de la puerta derecha. Puerta reversible
- ▶ Posibilidad de unión de dos combis juntos con accesorio de unión **KSZ39AX00**

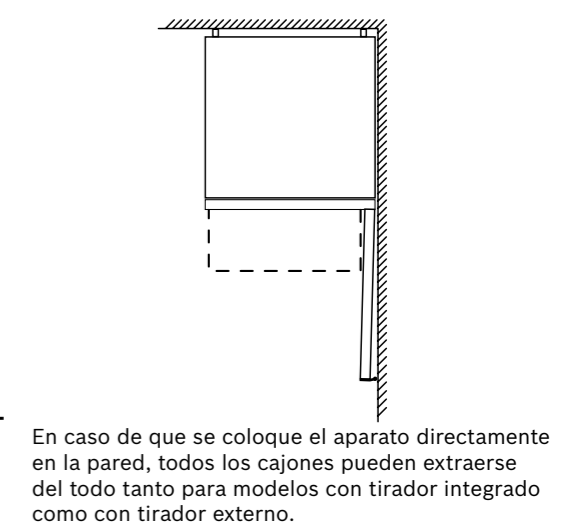
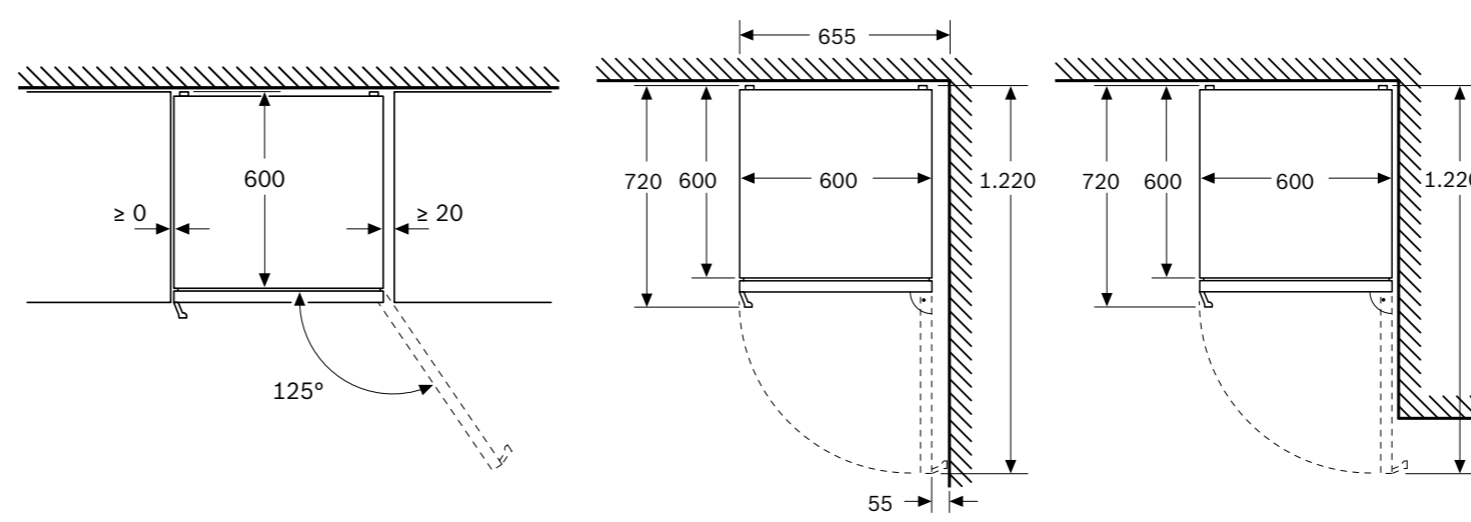
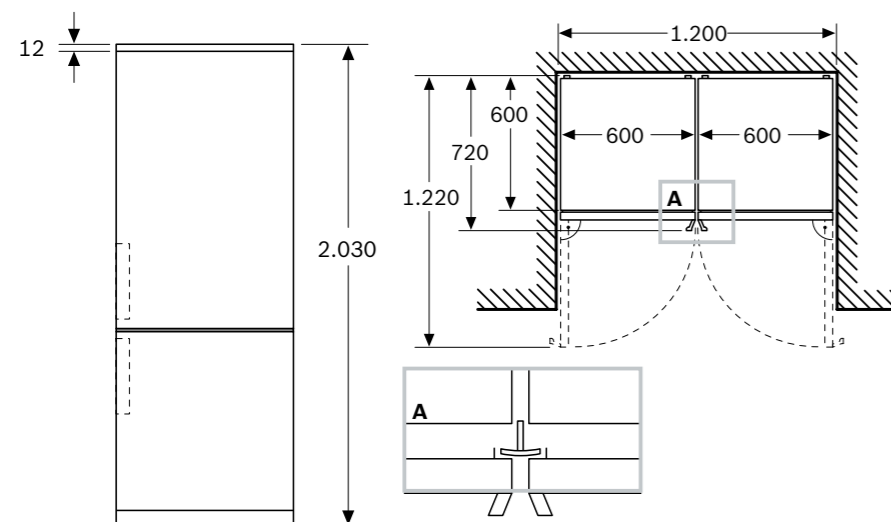

Dimensiones en mm

\*Dentro del rango A (más eficiente) a G (menos eficiente).

## Combis NoFrost, ancho 60 cm

[Ver resumen de gama](#)
[Ver datos técnicos](#)
[Ver modo demo](#)

### KG397ICT

EAN: 4242005274130  
Puertas acero antihuellas  
Precio ref. final:

Serie | 4



1.379 €

### KG397WCT

EAN: 4242005274215  
Puertas blancas  
Precio ref. final:

Serie | 4



1.309 €

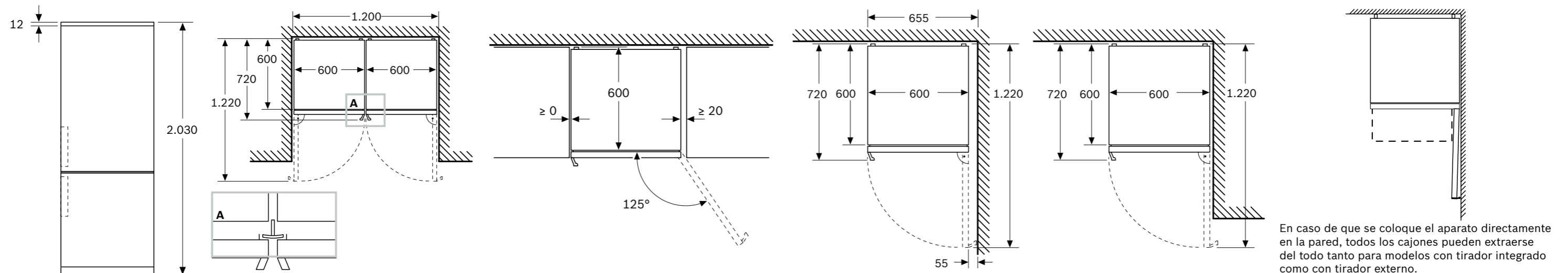

Dimensiones en mm

\*Dentro del rango A (más eficiente) a G (menos eficiente).

- ▶ **Compresor con tecnología Inverter**
- ▶ Clase de eficiencia energética\*: C
- ▶ **Dimensiones (alto x ancho x fondo): 203x60x67 cm**
- ▶ **Tecnología Twin NoFrost y Compact Condenser: dos evaporadores, condensador compacto y un condensador en el lateral derecho**
- ▶ 2 circuitos de frío totalmente independientes, 2 evaporadores, mejor sistema de distribución de frío y conservación
- ▶ Sistema de conservación **VitaFresh XXL**: conserva los alimentos frescos durante más tiempo, cajones con diferentes parámetros de conservación en temperatura y humedad
- ▶ Iluminación LED con efecto SoftStart
- ▶ Display LED exterior con indicador de temperaturas
- ▶ Funciones especiales: Congelación "Super" y Refrigeración "Super", señal acústica y óptica de avería, temperatura y puerta abierta, función ECO
- ▶ Sistema MultiAir Flow mejor distribución de frío y uniformidad de temperatura
- ▶ Botellero cromado
- ▶ Tirador exterior
- ▶ Consumo de energía anual: 162 kWh
- ▶ Capacidad útil total: 363 litros
- ▶ **Muy silencioso: 35 dB(A) re 1 pW**
- ▶ Apertura de la puerta derecha. Puerta reversible
- ▶ Posibilidad de unión de dos combis juntos con accesorio de unión **KSZ39AL00** (para KGN397ICT) o **KSZ39AW00** (para KGN397WCT)

## Combis NoFrost, ancho 60 cm

[Ver resumen de gama](#)
[Ver datos técnicos](#)
[Ver modo demo](#)

### KG39XIDP

EAN: 4242005195985  
Puertas acero antihuellas  
Precio ref. final:

Serie | 4



1.275 €

### KG39XWDP

EAN: 4242005195978  
Puertas blancas  
Precio ref. final:

Serie | 4



1.205 €



- ▶ **Compresor con tecnología Inverter**
- ▶ Clase de eficiencia energética\*: D
- ▶ **Dimensiones (alto x ancho x fondo): 203x60x66 cm**
- ▶ Tecnología NoFrost, Full Skin Condenser, condensadores en los dos laterales
- ▶ Sistema de conservación **VitaFresh**: conserva los alimentos frescos durante más tiempo, cajones con diferentes parámetros de conservación en temperatura y humedad
- ▶ Iluminación LED interior superior con efecto SoftStart
- ▶ Display LED exterior con indicador de temperaturas
- ▶ Funciones especiales: Congelación "Super" y Refrigeración "Super", señal acústica y óptica de avería, temperatura y puerta abierta, función ECO
- ▶ Bandejas de cristal EasyAccess con topes de seguridad antivuelco
- ▶ Botellero cromado
- ▶ Tirador exterior
- ▶ Consumo de energía anual: 191 kWh
- ▶ Capacidad útil total: 368 litros
- ▶ **Muy silencioso: 36 dB(A) re 1 pW**
- ▶ Apertura de la puerta derecha. Puerta reversible



Nombre del aparato	a	b	c	d	e	f	g
KG39 (tirador interior)	2.030	600	660	590	600	1.210	660
KG39 (tirador exterior)	2.030	600	660	590	640	1.210	700

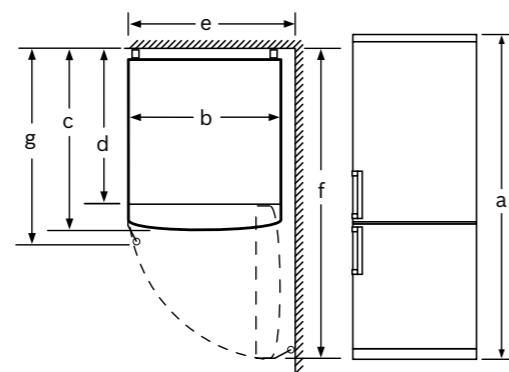

Datos técnicos	
a	Altura
b	Ancho
c	Profundidad con la puerta cerrada y sin tirador
d	Profundidad del armario
e	Ancho con una puerta abierta 90°
f	Profundidad con la puerta abierta
g	Profundidad con la puerta cerrada y con tirador

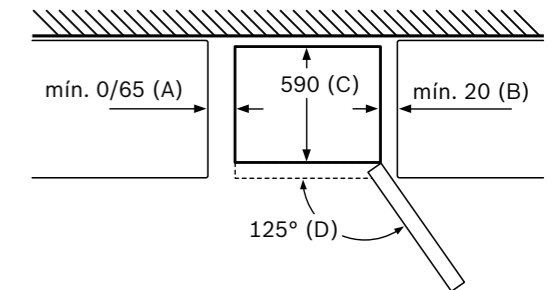
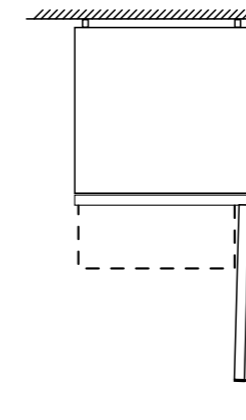

Nombre del aparato	A	B	C	D
KG39, 36, 39, 49	0/65	20	590	125

Dimensión A:  
En modelos con tirador vertical integrado, se requiere una distancia mínima de 65 mm para una apertura sencilla.

En caso de que se coloque el aparato directamente en la pared, todos los cajones pueden extraerse del todo tanto para modelos con tirador integrado como con tirador externo.

Dimensiones en mm

\*Dentro del rango A (más eficiente) a G (menos eficiente).

## Combis NoFrost, ancho 60 cm

[Ver resumen de gama](#)
[Ver datos técnicos](#)
[Ver modo demo](#)

### KG39VIDA

Serie | 4

EAN: 4242005185092  
Puertas acero antihuellas  
Precio ref. final:

1.159 €

### KG39VWDA

Serie | 4

EAN: 4242005195992  
Puertas blancas  
Precio ref. final:

1.055 €



- ▶ **Compresor con tecnología Inverter**
- ▶ Clase de eficiencia energética\*: D
- ▶ **Dimensiones (alto x ancho x fondo): 203x60x66 cm**
- ▶ Tecnología NoFrost, Full Skin Condenser, condensadores en los dos laterales
- ▶ Sistema de conservación **VitaFresh**: conserva los alimentos frescos durante más tiempo, cajones con diferentes parámetros de conservación en temperatura y humedad
- ▶ Iluminación LED interior superior con efecto SoftStart
- ▶ Display LED interior con indicador de temperaturas
- ▶ Funciones especiales: Congelación "Super" y Refrigeración "Super", señal acústica y óptica de avería, temperatura y puerta abierta, función ECO
- ▶ Bandejas de cristal EasyAccess con topes de seguridad antivuelco
- ▶ Botellero cromado
- ▶ Tirador integrado
- ▶ Consumo de energía anual: 191 kWh
- ▶ Capacidad útil total: 368 litros
- ▶ **Muy silencioso: 36 dB(A) re 1 pW**
- ▶ Apertura de la puerta derecha. Puerta reversible



Nombre del aparato	a	b	c	d	e	f	g
KG39 (tirador interior)	2.030	600	660	590	600	1.210	660
KG39 (tirador exterior)	2.030	600	660	590	640	1.210	700

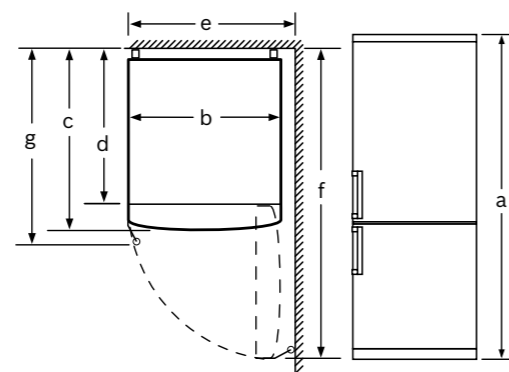

Datos técnicos	
a	Altura
b	Ancho
c	Profundidad con la puerta cerrada y sin tirador
d	Profundidad del armario
e	Ancho con una puerta abierta 90°
f	Profundidad con la puerta abierta
g	Profundidad con la puerta cerrada y con tirador

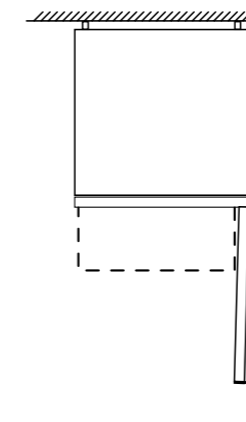

En caso de que se coloque el aparato directamente en la pared, todos los cajones pueden extraerse del todo tanto para modelos con tirador integrado como con tirador externo.

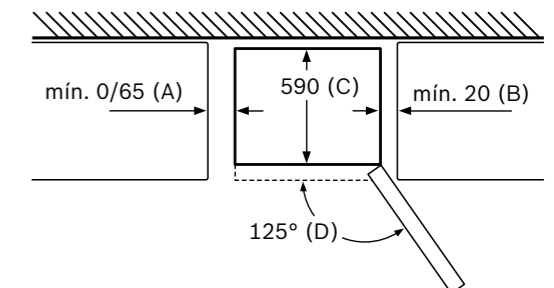

Nombre del aparato	A	B	C	D
KG39, 36, 39, 49	0/65	20	590	125

Dimensión A:  
En modelos con tirador vertical integrado, se requiere una distancia mínima de 65 mm para una apertura sencilla.

Dimensiones en mm

\*Dentro del rango A (más eficiente) a G (menos eficiente).

## Combis NoFrost, ancho 60 cm

[Ver resumen de gama](#)
[Ver datos técnicos](#)
[Ver modo demo](#)

### KG39VIEA

Serie | 4

EAN: 4242005192021

Puertas acero antihuellas

Precio ref. final:

1.035 €

### KG39VWEA

Serie | 4

EAN: 4242005168378

Puertas blancas

Precio ref. final:

909 €



#### ► Compressor con tecnología Inverter

► Clase de eficiencia energética\*: E

► **Dimensiones (alto x ancho x fondo): 203x60x66 cm**

► Tecnología NoFrost, Full Skin Condenser, condensadores en los dos laterales

► Sistema de conservación **VitaFresh**: conserva los alimentos frescos durante más tiempo, cajones con diferentes parámetros de conservación en temperatura y humedad

► Iluminación LED interior superior con efecto SoftStart

► Display LED interior con indicador de temperaturas

► Funciones especiales: Congelación "Super" y Refrigeración "Super", señal acústica y óptica de avería, temperatura y puerta abierta, función ECO

► Bandejas de cristal EasyAccess con topes de seguridad antivuelco

► Botellero cromado

► Tirador integrado

► Consumo de energía anual: 238 kWh

► Capacidad útil total: 368 litros

► Silencioso: 39 dB(A) re 1 pW

► Apertura de la puerta derecha. Puerta reversible



Nombre del aparato	a	b	c	d	e	f	g
KG39 (tirador interior)	2.030	600	660	590	600	1.210	660
KG39 (tirador exterior)	2.030	600	660	590	640	1.210	700

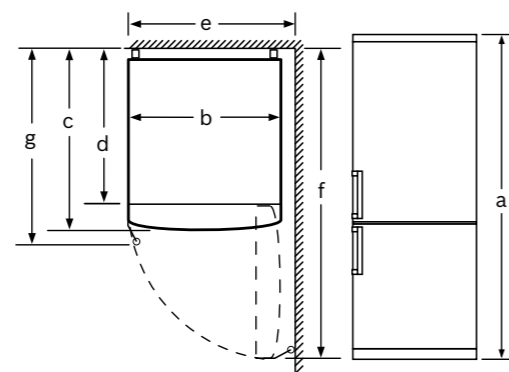

Datos técnicos	
a	Altura
b	Ancho
c	Profundidad con la puerta cerrada y sin tirador
d	Profundidad del armario
e	Ancho con una puerta abierta 90°
f	Profundidad con la puerta abierta
g	Profundidad con la puerta cerrada y con tirador

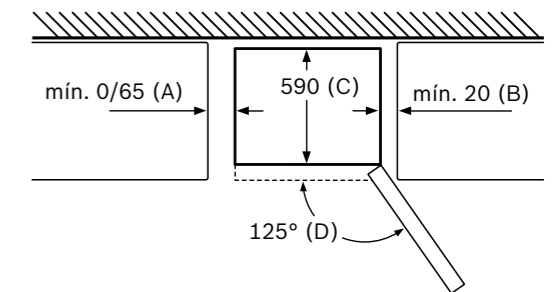
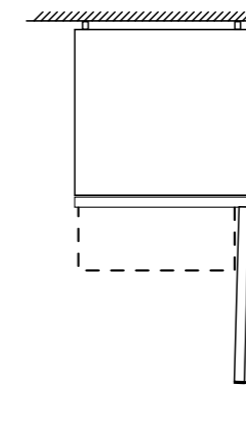

Nombre del aparato	A	B	C	D
KG39, 36, 39, 49	0/65	20	590	125

Dimensión A:  
En modelos con tirador vertical integrado, se requiere una distancia mínima de 65 mm para una apertura sencilla.

En caso de que se coloque el aparato directamente en la pared, todos los cajones pueden extraerse del todo tanto para modelos con tirador integrado como con tirador externo.

Dimensiones en mm

\*Dentro del rango A (más eficiente) a G (menos eficiente).

## Combi NoFrost, ancho 60 cm

**KG36VIBT**

Serie | 6

EAN: 4242005433926

Puertas acero antihuellas

Precio ref. final:

**1.365 €**

- ▶ **Compresor con tecnología Inverter**
- ▶ Clase de eficiencia energética\*: B
- ▶ **Dimensiones (alto x ancho x fondo): 186x60x67 cm**
- ▶ **Tecnología Twin NoFrost y Compact Condenser: dos evaporadores, condensador compacto y ningún condensador en los laterales**
- ▶ 2 circuitos de frío totalmente independientes, 2 evaporadores, mejor sistema de distribución de frío y conservación
- ▶ Sistema de conservación **VitaFresh XXL**: conserva los alimentos frescos durante más tiempo, cajones con diferentes parámetros de conservación en temperatura y humedad
- ▶ Iluminación LED superior con efecto SoftStart
- ▶ Display LED interior con indicador de temperaturas
- ▶ Funciones especiales: Congelación "Super" y Refrigeración "Super", señal acústica y óptica de avería, temperatura y puerta abierta

- ▶ Sistema MultiAir Flow, mejor distribución de frío y uniformidad de temperatura
- ▶ Bandejas de cristal EasyAccess con topes de seguridad antivuelco
- ▶ Perfiles cromados tanto de balcones como de bandejas
- ▶ Botellero cromado
- ▶ Tirador exterior
- ▶ Consumo de energía anual: 199 kWh
- ▶ Capacidad útil total: 321 litros
- ▶ **Muy silencioso: 33 dB(A) re 1 pW**
- ▶ Apertura de la puerta derecha. Puerta reversible
- ▶ Posibilidad de unión de dos combis juntos con accesorio de unión **KSZ39AL00**

**Inverter**

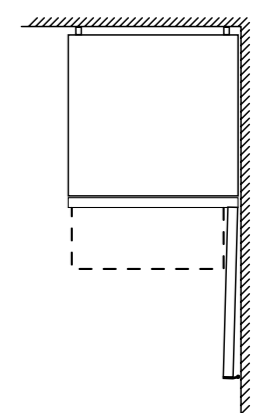
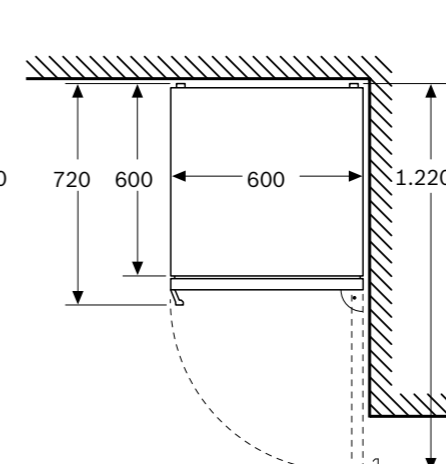
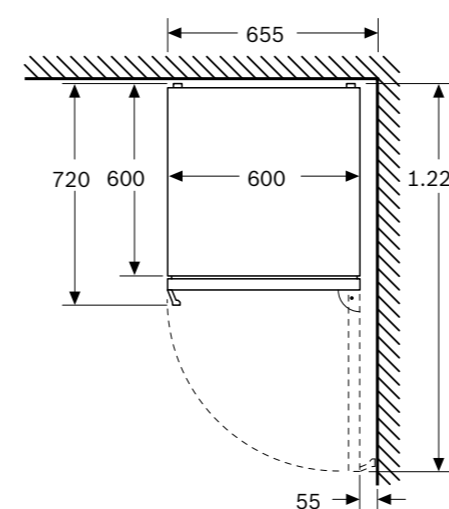
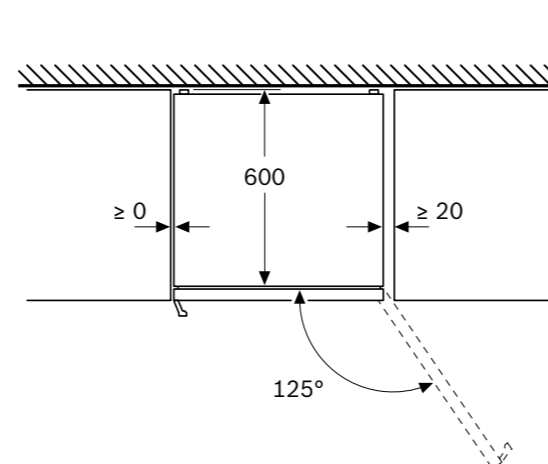
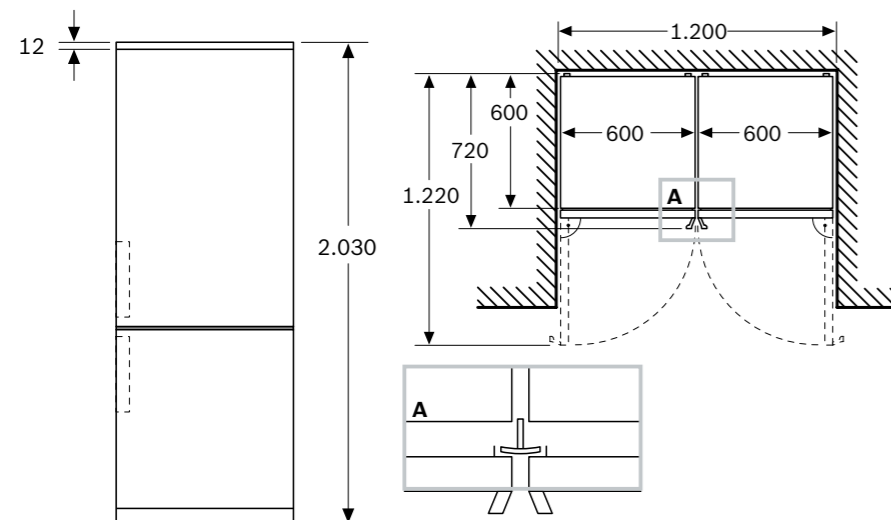
**NUEVO**

En caso de que se coloque el aparato directamente en la pared, todos los cajones pueden extraerse del todo tanto para modelos con tirador integrado como con tirador externo.

Dimensiones en mm

\*Dentro del rango A (más eficiente) a G (menos eficiente).

## Combis NoFrost, ancho 60 cm

[Ver resumen de gama](#)[Ver datos técnicos](#)[Ver modo demo](#)**KG366ICF**

EAN: 4242005346202  
Puertas acero antihuellas  
Precio ref. final:

Serie | 4

**1.215 €****KG366WCF**

EAN: 4242005346196  
Puertas blancas  
Precio ref. final:

Serie | 4

**1.129 €**► **Compresor con tecnología Inverter**

► Clase de eficiencia energética\*: C

► **Dimensiones (alto x ancho x fondo): 186x60x66 cm**

► Tecnología NoFrost, Full Skin Condenser, condensadores en los dos laterales

► Sistema de conservación **VitaFresh**: conserva los alimentos frescos durante más tiempo, cajones con diferentes parámetros de conservación en temperatura y humedad

► Iluminación LED superior con efecto SoftStart

► Display LED interior con indicador de temperaturas

► Funciones especiales: Congelación "Super" y Refrigeración "Super", señal acústica y óptica de avería, temperatura y puerta abierta, función ECO

► Bandejas de cristal EasyAccess con topes de seguridad antivuelco

► Botellero cromado

► Tirador integrado

► Consumo de energía anual: 153 kWh

► Capacidad útil total: 326 litros

► **Muy silencioso: 36 dB(A) re 1 pW**

► Apertura de la puerta derecha. Puerta reversible



Nombre del aparato	a	b	c	d	e	f	g
KG36 (tirador interior)	1.860	600	660	590	600	1.210	660
KG36 (tirador exterior)	1.860	600	660	590	640	1.210	700

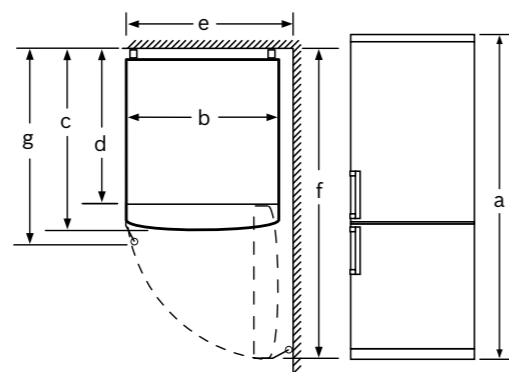

Datos técnicos	
a	Altura
b	Ancho
c	Profundidad con la puerta cerrada y sin tirador
d	Profundidad del armario
e	Ancho con una puerta abierta 90°
f	Profundidad con la puerta abierta
g	Profundidad con la puerta cerrada y con tirador

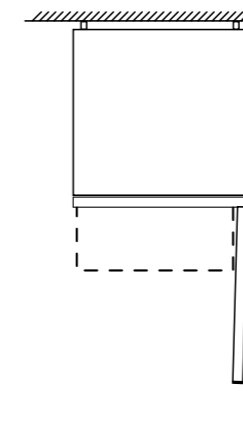

En caso de que se coloque el aparato directamente en la pared, todos los cajones pueden extraerse del todo tanto para modelos con tirador integrado como con tirador externo.

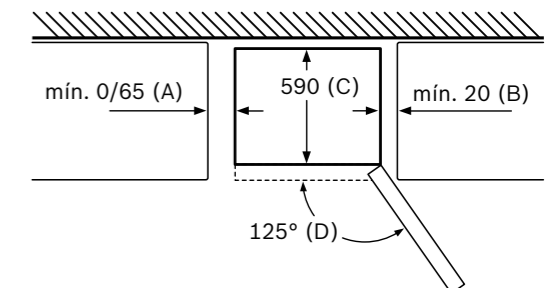

Nombre del aparato	A	B	C	D
KG33, 36, 39, 49	0/65	20	590	125

Dimensión A:  
En modelos con tirador vertical integrado, se requiere una distancia mínima de 65 mm para una apertura sencilla.

Dimensiones en mm

\*Dentro del rango A (más eficiente) a G (menos eficiente).



## Combis NoFrost, ancho 60 cm

[Ver resumen de gama](#)
[Ver datos técnicos](#)
[Ver modo demo](#)

### KG36XIDP

Serie | 4

EAN: 4242005195442  
Puertas acero antihuellas  
Precio ref. final:

1.205 €

### KG36XWDP

Serie | 4

EAN: 4242005195435  
Puertas blancas  
Precio ref. final:

1.105 €



#### ► Compressor con tecnología Inverter

► Clase de eficiencia energética\*: D

► **Dimensiones (alto x ancho x fondo): 186x60x66 cm**

► Tecnología NoFrost, Full Skin Condenser, condensadores en los dos laterales

► Sistema de conservación **VitaFresh**: conserva los alimentos frescos durante más tiempo, cajones con diferentes parámetros de conservación en temperatura y humedad

► Iluminación LED interior superior con efecto SoftStart

► Display LED exterior con indicador de temperaturas

► Funciones especiales: Congelación "Super" y Refrigeración "Super", señal acústica y óptica de avería, temperatura y puerta abierta, función ECO

► Bandejas de cristal EasyAccess con topes de seguridad antivuelco

► Botellero cromado

► Tirador exterior

► Consumo de energía anual: 191 kWh

► Capacidad útil total: 326 litros

► **Muy silencioso: 36 dB(A) re 1 pW**

► Apertura de la puerta derecha. Puerta reversible



Nombre del aparato	a	b	c	d	e	f	g
KG36 (tirador interior)	1.860	600	660	590	600	1.210	660
KG36 (tirador exterior)	1.860	600	660	590	640	1.210	700

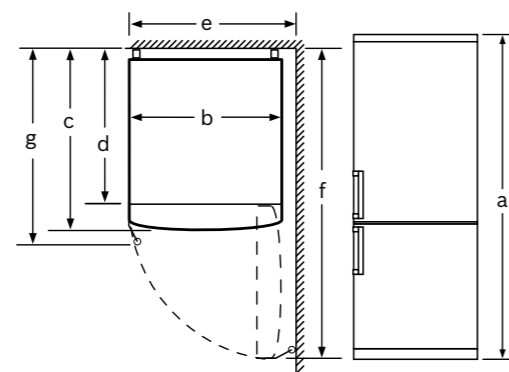

Datos técnicos	
a	Altura
b	Ancho
c	Profundidad con la puerta cerrada y sin tirador
d	Profundidad del armario
e	Ancho con una puerta abierta 90°
f	Profundidad con la puerta abierta
g	Profundidad con la puerta cerrada y con tirador

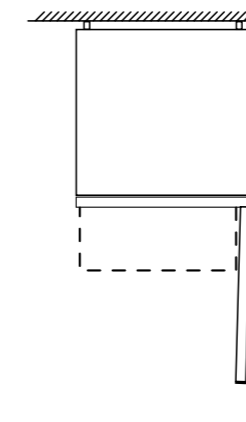

En caso de que se coloque el aparato directamente en la pared, todos los cajones pueden extraerse del todo tanto para modelos con tirador integrado como con tirador externo.

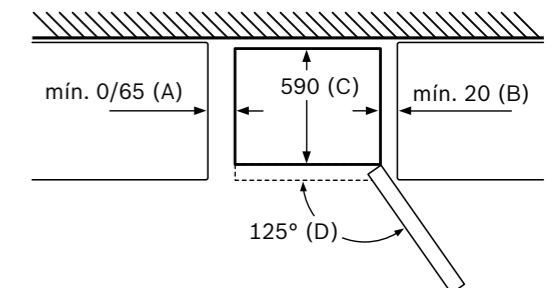

Nombre del aparato	A	B	C	D
KG33, 36, 39, 49	0/65	20	590	125

Dimensión A:  
En modelos con tirador vertical integrado, se requiere una distancia mínima de 65 mm para una apertura sencilla.

Dimensiones en mm

\*Dentro del rango A (más eficiente) a G (menos eficiente).

## Combis NoFrost, ancho 60 cm

[Ver resumen de gama](#)
[Ver datos técnicos](#)
[Ver modo demo](#)

### KG N36VIDA

EAN: 4242005140404  
Puertas acero antihuellas  
Precio ref. final:

Serie | 4



1.075 €

### KG N36VWDA

EAN: 4242005207497  
Puertas blancas  
Precio ref. final:

Serie | 4



979 €



#### ► Compressor con tecnología Inverter

► Clase de eficiencia energética\*: D

► **Dimensiones (alto x ancho x fondo): 186x60x66 cm**

► Tecnología NoFrost, Full Skin Condenser, condensadores en los dos laterales

► Sistema de conservación **VitaFresh**: conserva los alimentos frescos durante más tiempo, cajones con diferentes parámetros de conservación en temperatura y humedad

► Iluminación LED interior superior con efecto SoftStart

► Display LED interior con indicador de temperaturas

► Funciones especiales: Congelación "Super" y Refrigeración "Super", señal acústica y óptica de avería, temperatura y puerta abierta, función ECO

► Bandejas de cristal EasyAccess con topes de seguridad antivuelco

► Botellero cromado

► Tirador integrado

► Consumo de energía anual: 191 kWh

► Capacidad útil total: 326 litros

► **Muy silencioso: 36 dB(A) re 1 pW**

► Apertura de la puerta derecha. Puerta reversible



Nombre del aparato	a	b	c	d	e	f	g
KG N36 (tirador interior)	1.860	600	660	590	600	1.210	660
KG N36 (tirador exterior)	1.860	600	660	590	640	1.210	700

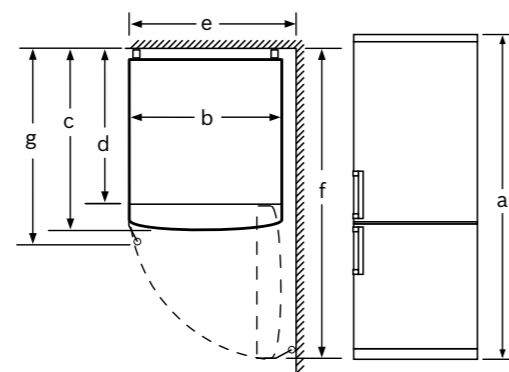

Datos técnicos	
a	Altura
b	Ancho
c	Profundidad con la puerta cerrada y sin tirador
d	Profundidad del armario
e	Ancho con una puerta abierta 90°
f	Profundidad con la puerta abierta
g	Profundidad con la puerta cerrada y con tirador

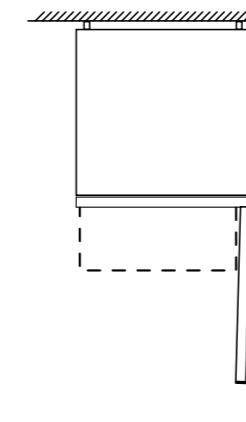

En caso de que se coloque el aparato directamente en la pared, todos los cajones pueden extraerse del todo tanto para modelos con tirador integrado como con tirador externo.

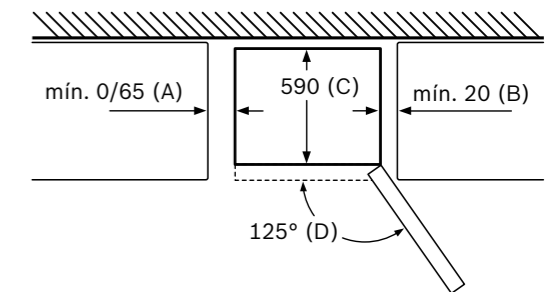

Nombre del aparato	A	B	C	D
KG N33, 36, 39, 49	0/65	20	590	125

Dimensión A:  
En modelos con tirador vertical integrado, se requiere una distancia mínima de 65 mm para una apertura sencilla.

Dimensiones en mm

\*Dentro del rango A (más eficiente) a G (menos eficiente).

## Combis NoFrost, ancho 60 cm

[Ver resumen de gama](#)
[Ver datos técnicos](#)
[Ver modo demo](#)

### KG N36VIEA

Serie | 4

EAN: 4242005196029  
Puertas acero antihuellas  
Precio ref. final:

955 €

### KG N36VWEA

Serie | 4

EAN: 4242005196036  
Puertas blancas  
Precio ref. final:

855 €



#### ► Compressor con tecnología Inverter

► Clase de eficiencia energética\*: E

► **Dimensiones (alto x ancho x fondo): 186x60x66 cm**

► Tecnología NoFrost, Full Skin Condenser, condensadores en los dos laterales

► Sistema de conservación **VitaFresh**: conserva los alimentos frescos durante más tiempo, cajones con diferentes parámetros de conservación en temperatura y humedad

► Iluminación LED interior superior con efecto SoftStart

► Display LED interior con indicador de temperaturas

► Funciones especiales: Congelación "Super" y Refrigeración "Super", señal acústica y óptica de avería, temperatura y puerta abierta, función ECO

► Bandejas de cristal EasyAccess con topes de seguridad antivuelco

► Botellero cromado

► Tirador integrado

► Consumo de energía anual: 238 kWh

► Capacidad útil total: 326 litros

► Silencioso: 39 dB(A) re 1 pW

► Apertura de la puerta derecha. Puerta reversible



Nombre del aparato	a	b	c	d	e	f	g
KG N36 (tirador interior)	1.860	600	660	590	600	1.210	660
KG N36 (tirador exterior)	1.860	600	660	590	640	1.210	700

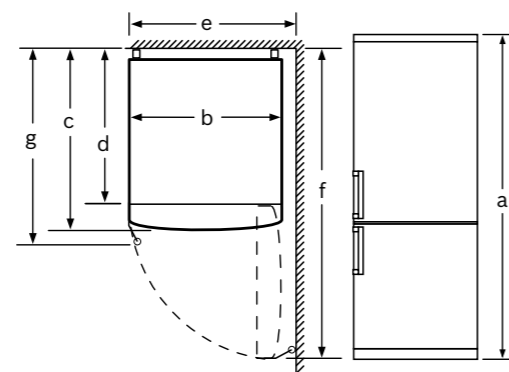

Datos técnicos	
a	Altura
b	Ancho
c	Profundidad con la puerta cerrada y sin tirador
d	Profundidad del armario
e	Ancho con una puerta abierta 90°
f	Profundidad con la puerta abierta
g	Profundidad con la puerta cerrada y con tirador

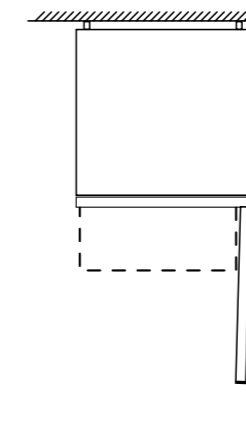

En caso de que se coloque el aparato directamente en la pared, todos los cajones pueden extraerse del todo tanto para modelos con tirador integrado como con tirador externo.

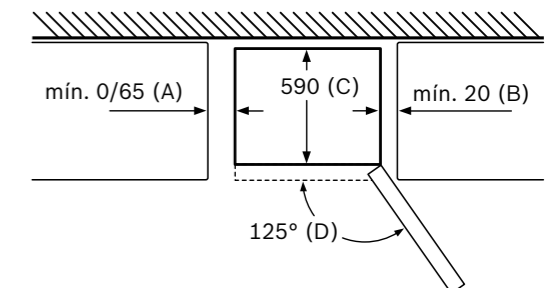

Nombre del aparato	A	B	C	D
KG N33, 36, 39, 49	0/65	20	590	125

Dimensión A:  
En modelos con tirador vertical integrado, se requiere una distancia mínima de 65 mm para una apertura sencilla.

Dimensiones en mm

\*Dentro del rango A (más eficiente) a G (menos eficiente).

## Combis NoFrost, ancho 60 cm

[Ver resumen de gama](#)
[Ver datos técnicos](#)
[Ver modo demo](#)
**KG36NWEA**

Serie | 2

EAN: 4242005196708

Puertas blancas

Precio ref. final:

**745 €**



- ▶ Clase de eficiencia energética\*: E
- ▶ **Dimensiones (alto x ancho x fondo): 186x60x66 cm**
- ▶ Tecnología NoFrost, Full Skin Condenser, condensadores en los dos laterales
- ▶ Cajón para frutas y verduras
- ▶ Iluminación LED interior superior con efecto SoftStart
- ▶ Display LED interior con indicador de temperatura
- ▶ Funciones especiales: Congelación "Super", señal acústica y óptica de avería, temperatura y puerta abierta, función ECO
- ▶ Sistema MultiAir Flow, mejor distribución de frío y uniformidad de temperatura
- ▶ Tirador integrado
- ▶ Consumo de energía anual: 239 kWh
- ▶ Capacidad útil total: 305 litros
- ▶ Silencioso: 42 dB(A) re 1 pW
- ▶ Apertura de la puerta derecha. Puerta reversible

**Disponibilidad: abril 2024**

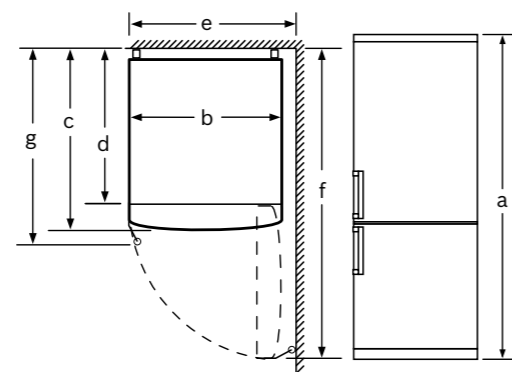

Nombre del aparato	a	b	c	d	e	f	g
KG36 (tirador interior)	1.860	600	660	590	600	1.210	660
KG36 (tirador exterior)	1.860	600	660	590	640	1.210	700

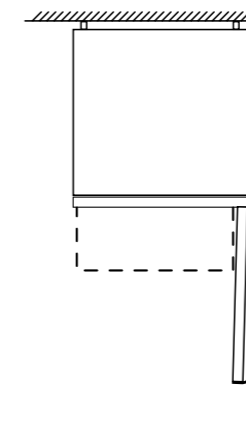

Datos técnicos	
a	Altura
b	Ancho
c	Profundidad con la puerta cerrada y sin tirador
d	Profundidad del armario
e	Ancho con una puerta abierta 90°
f	Profundidad con la puerta abierta
g	Profundidad con la puerta cerrada y con tirador

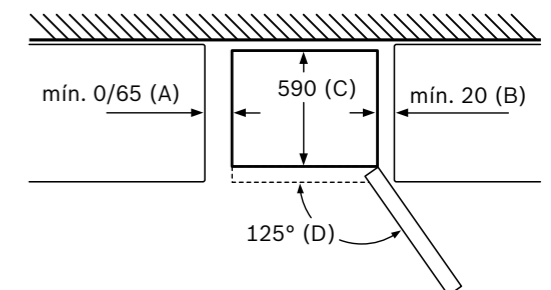

En caso de que se coloque el aparato directamente en la pared, todos los cajones pueden extraerse del todo tanto para modelos con tirador integrado como con tirador externo.



Nombre del aparato	A	B	C	D
KG33, 36, 39, 49	0/65	20	590	125

Dimensión A:  
En modelos con tirador vertical integrado, se requiere una distancia mínima de 65 mm para una apertura sencilla.

Dimensiones en mm

\*Dentro del rango A (más eficiente) a G (menos eficiente).

## Combi NoFrost, ancho 60 cm

KGN33NLEB

Serie | 2

EAN: 4242005196494

Puertas acero mate antihuellas

Precio ref. final:

759 €



- ▶ Clase de eficiencia energética\*: E
- ▶ **Dimensiones (alto x ancho x fondo): 176x60x66 cm**
- ▶ Tecnología NoFrost, Full Skin Condenser, condensadores en los dos laterales
- ▶ Cajón para frutas y verduras
- ▶ Iluminación LED interior superior con efecto SoftStart
- ▶ Display LED interior con indicador de temperatura
- ▶ Funciones especiales: Congelación "Super", señal acústica y óptica de avería, temperatura y puerta abierta, función ECO
- ▶ Sistema MultiAir Flow, mejor distribución de frío y uniformidad de temperatura
- ▶ Tirador integrado
- ▶ Consumo de energía anual: 237 kWh
- ▶ Capacidad útil total: 282 litros
- ▶ Silencioso: 42 dB(A) re 1 pW
- ▶ Apertura de la puerta derecha. Puerta reversible

**Disponibilidad: abril 2024****NUEVO**

Nombre del aparato	a	b	c	d	e	f
KGN33 (tirador interior)	1760	600	660	590	600	1210

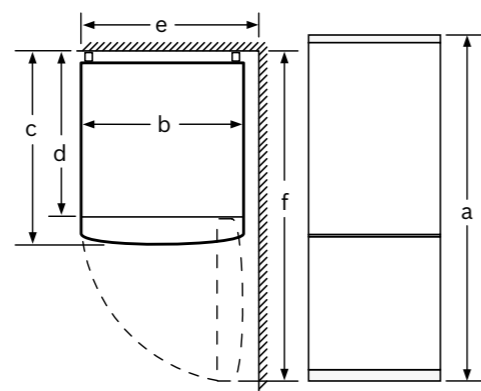

Descripción
a   Altura
b   Ancho
c   Profundidad con la puerta cerrada y sin tirador
d   Profundidad del armario
e   Ancho con la puerta abierta 90°
f   Profundidad con la puerta abierta

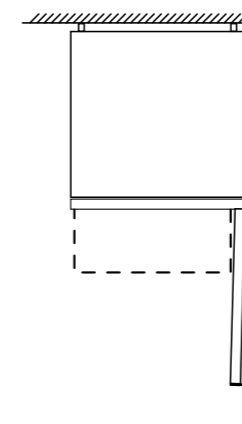

En caso de que se coloque el aparato directamente en la pared, todos los cajones pueden extraerse del todo tanto para modelos con tirador integrado como con tirador externo.

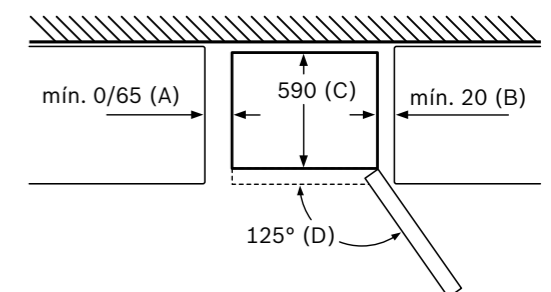

Nombre del aparato	A	B	C	D
KGN33, 36, 39, 49	0/65	20	590	125

Dimensión A:  
En modelos con tirador vertical integrado, se requiere una distancia mínima de 65 mm para una apertura sencilla.

Dimensiones en mm

\*Dentro del rango A (más eficiente) a G (menos eficiente).

## Combis NoFrost, ancho 60 cm

[Ver resumen de gama](#)
[Ver datos técnicos](#)
[Ver modo demo](#)
**KGN33NWEB**

Serie | 2

EAN: 4242005196517

Puertas blancas

Precio ref. final:

**699 €**



- ▶ Clase de eficiencia energética\*: E
- ▶ **Dimensiones (alto x ancho x fondo): 176x60x66 cm**
- ▶ Tecnología NoFrost, Full Skin Condenser, condensadores en los dos laterales
- ▶ Cajón para frutas y verduras
- ▶ Iluminación LED interior superior con efecto SoftStart
- ▶ Display LED interior con indicador de temperatura
- ▶ Funciones especiales: Congelación "Super", señal acústica y óptica de avería, temperatura y puerta abierta
- ▶ Sistema MultiAir Flow, mejor distribución de frío y uniformidad de temperatura
- ▶ Tirador integrado
- ▶ Consumo de energía anual: 237 kWh
- ▶ Capacidad útil total: 282 litros
- ▶ Silencioso: 42 dB(A) re 1 pW
- ▶ Apertura de la puerta derecha. Puerta reversible

**Disponibilidad: abril 2024**

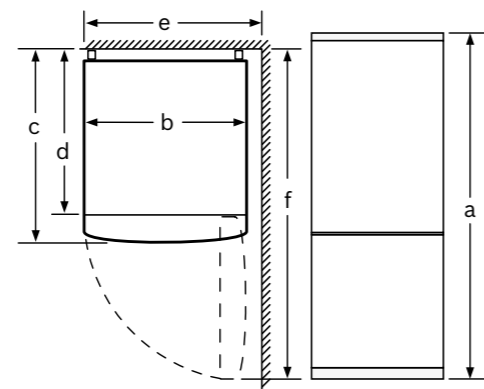

Nombre del aparato	a	b	c	d	e	f
KGN33 (tirador interior)	1760	600	660	590	600	1210

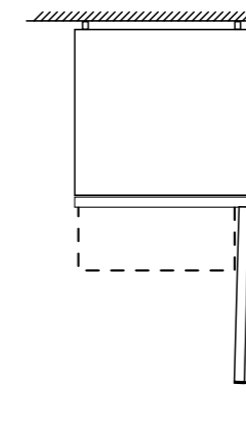

Descripción
a   Altura
b   Ancho
c   Profundidad con la puerta cerrada y sin tirador
d   Profundidad del armario
e   Ancho con la puerta abierta 90°
f   Profundidad con la puerta abierta

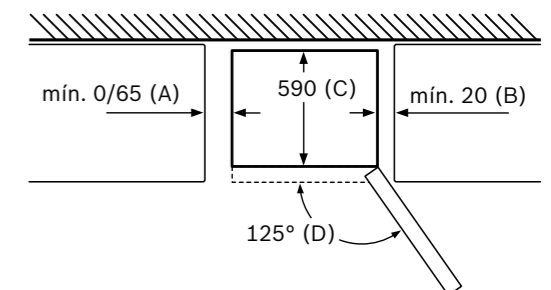

En caso de que se coloque el aparato directamente en la pared, todos los cajones pueden extraerse del todo tanto para modelos con tirador integrado como con tirador externo.



Nombre del aparato	A	B	C	D
KGN33, 36, 39, 49	0/65	20	590	125

Dimensión A:  
En modelos con tirador vertical integrado, se requiere una distancia mínima de 65 mm para una apertura sencilla.

Dimensiones en mm

\*Dentro del rango A (más eficiente) a G (menos eficiente).

## Frigorífico de 1 puerta

**KSF36PIDP**

Serie | 8

EAN: 4242005134663

Puerta acero antihuellas

Precio ref. final:

**1.469 €**

- ▶ Clase de eficiencia energética\*: D
- ▶ **Dimensiones (alto x ancho x fondo): 186x60x65 cm**
- ▶ Tecnología **NoFrost**
- ▶ Sistema de conservación **VitaFresh Pro 0°C**: conserva los alimentos hasta el triple de tiempo
  - Cajón para frutas y verduras con temperatura estable, precisa y regulador de humedad con tres posiciones
  - Cajón para carnes y pescados con temperatura estable y precisa
- ▶ Iluminación LED interior superior
- ▶ Display digital interior con indicador de temperatura
- ▶ Funciones especiales: Refrigeración "Super", señal acústica de puerta abierta
- ▶ Bandejas de cristal EasyAccess con topes de seguridad antivuelco
- ▶ Perfiles cromados tanto de balcones como de bandejas
- ▶ Botellero abatible
- ▶ Balcón EasyLift: regulable en altura
- ▶ Tirador exterior
- ▶ Consumo de energía anual: 122 kWh
- ▶ Capacidad útil total: 309 litros
- ▶ Silencioso: 41 dB(A) re 1 pW
- ▶ Apertura de la puerta izquierda. Puerta reversible
- ▶ Combinable con el congelador GSN36AIEP
- ▶ Posibilidad de instalación en Side By Side con el accesorio de unión **KSZ39AL00**



	a	b	c	d	e	f
KSV36, KSF36, GSN36	186	60	65	58	60	119,5
KSV33, GSN33	176					

a	Altura
b	Ancho
c	Profundidad con la puerta cerrada sin tirador
d	Profundidad del armario
e	Ancho con la puerta abierta y sin tirador
f	Profundidad con la puerta abierta sin tirador

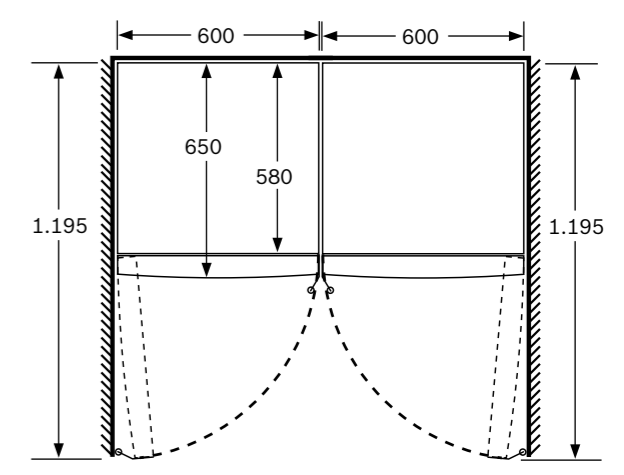
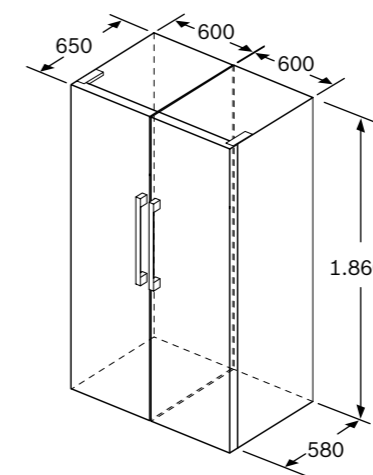
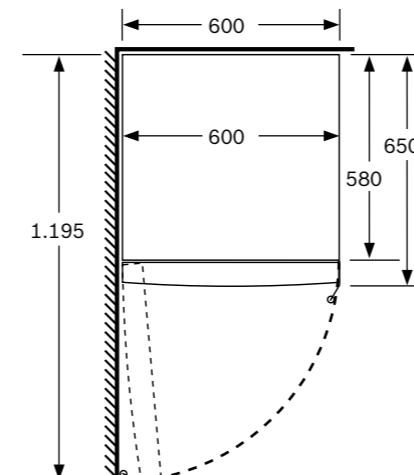
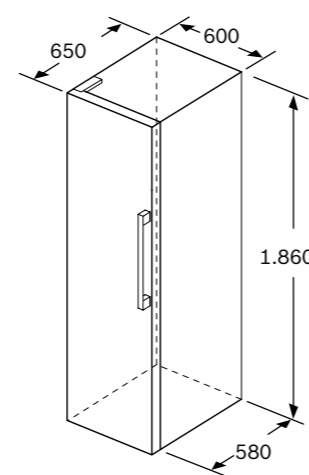

Dimensiones en mm

\*Dentro del rango A (más eficiente) a G (menos eficiente).

## Frigorífico de 1 puerta

**KSV36AIDP**

Serie | 6

EAN: 4242005222186

Puerta acero antihuellas

Precio ref. final:

**1.419 €**

- ▶ **Compresor con tecnología Inverter**
- ▶ Clase de eficiencia energética\*: D
- ▶ **Dimensiones (alto x ancho x fondo): 186x60x65 cm**
- ▶ Sistema de conservación **VitaFresh**: conserva los alimentos durante más tiempo
  - Cajón para frutas y verduras con regulador de humedad con dos posiciones
- ▶ Iluminación LED interior superior
- ▶ Display digital interior con indicador de temperatura
- ▶ Funciones especiales: Refrigeración "Super", señal acústica de puerta abierta
- ▶ Bandejas de cristal EasyAccess con topes de seguridad antivuelco
- ▶ Perfiles cromados tanto de balcones como de bandejas
- ▶ Botellero cromado
- ▶ Balcón EasyLift: regulable en altura
- ▶ Tirador exterior
- ▶ Consumo de energía anual: 93 kWh
- ▶ Capacidad útil total: 346 litros
- ▶ Silencioso: 39 dB(A) re 1 pW
- ▶ Apertura de la puerta izquierda. Puerta reversible
- ▶ Combinable con el congelador GSN36AIEP
- ▶ Posibilidad de instalación en Side By Side con el accesorio de unión **KSZ39AL00**



	a	b	c	d	e	f
KSV36, KSF36, GSN36	186	60	65	58	60	119,5
KSV33, GSN33	176					

a	Altura
b	Ancho
c	Profundidad con la puerta cerrada sin tirador
d	Profundidad del armario
e	Ancho con la puerta abierta y sin tirador
f	Profundidad con la puerta abierta sin tirador

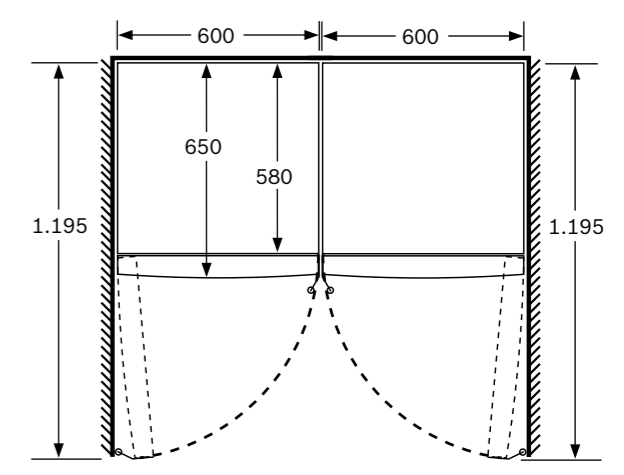
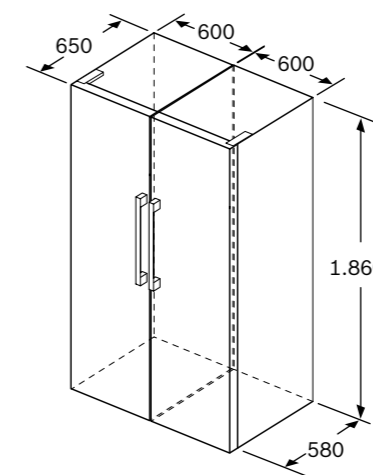
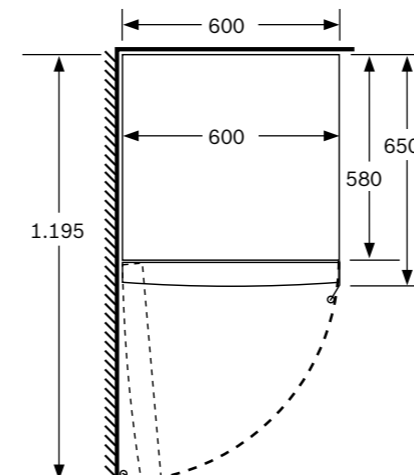
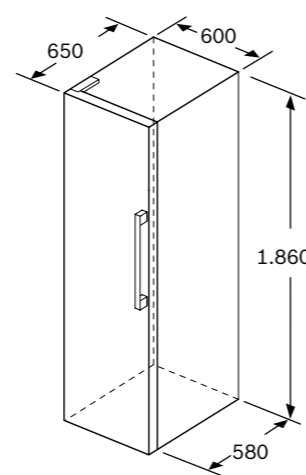

Dimensiones en mm

\*Dentro del rango A (más eficiente) a G (menos eficiente).



## Frigoríficos de 1 puerta

[Ver resumen de gama](#)
[Ver datos técnicos](#)
[Ver modo demo](#)

### KSV36AIEP

Serie | 6

EAN: 4242005216116  
Puerta acero antihuellas  
Precio ref. final:

1.285 €

### KSV36AWEP

Serie | 6

EAN: 4242005216123  
Puerta blanca  
Precio ref. final:

1.115 €



	a	b	c	d	e	f
KSV36, KSF36, GSN36	186	60	65	58	60	119,5
KSV33, GSN33	176					

a	Altura
b	Ancho
c	Profundidad con la puerta cerrada sin tirador
d	Profundidad del armario
e	Ancho con la puerta abierta y sin tirador
f	Profundidad con la puerta abierta sin tirador

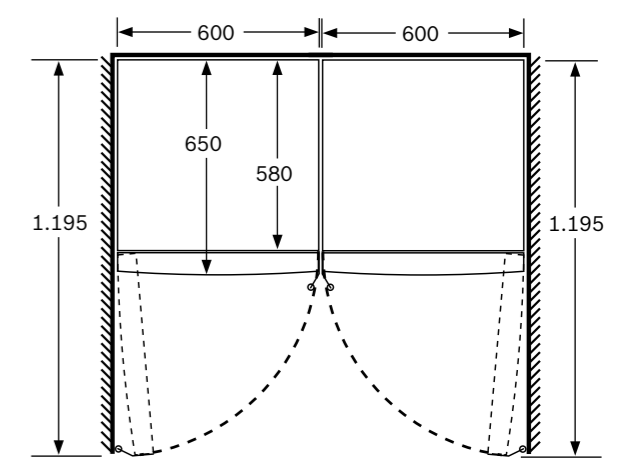
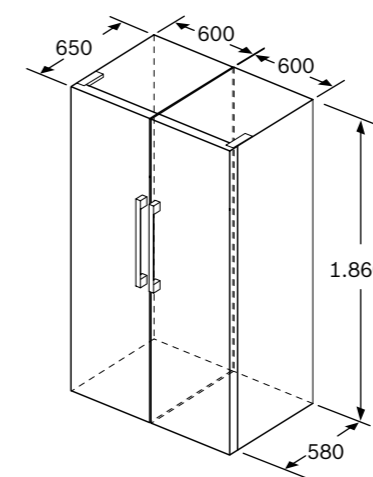
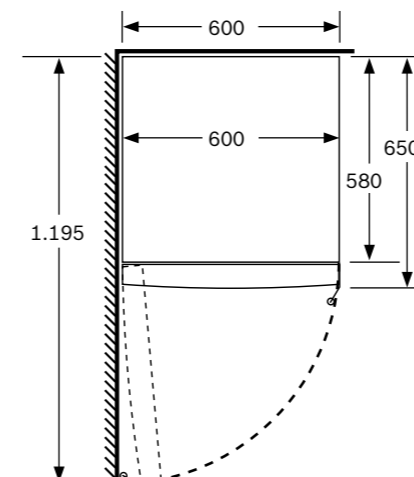
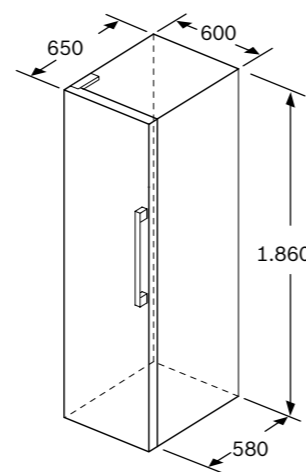

Dimensiones en mm

- ▶ Clase de eficiencia energética\*: E
- ▶ **Dimensiones (alto x ancho x fondo): 186x60x65 cm**
- ▶ Sistema de conservación **VitaFresh**: conserva los alimentos durante más tiempo
  - Cajón para frutas y verduras con regulador de humedad con dos posiciones
- ▶ Iluminación LED interior superior
- ▶ Display digital interior con indicador de temperatura
- ▶ Funciones especiales: Refrigeración "Super", señal acústica de puerta abierta
- ▶ Bandejas de cristal EasyAccess con topes de seguridad antivuelco
- ▶ Perfiles cromados tanto de balcones como de bandejas
- ▶ Botellero cromado
- ▶ Balcón EasyLift: regulable en altura
- ▶ Tirador exterior
- ▶ Consumo de energía anual: 116 kWh
- ▶ Capacidad útil total: 346 litros
- ▶ Silencioso: 39 dB(A) re 1 pW
- ▶ Apertura de la puerta izquierda. Puerta reversible
- ▶ Combinable con el congelador GSN36AIEP/GSN36AWEP
- ▶ Posibilidad de instalación en Side By Side con el accesorio de unión **KSZ39AL00** (para KSV36AIEP) o **KSZ39AW00** (para KSV36AWEP)

\*Dentro del rango A (más eficiente) a G (menos eficiente).

## Congeladores de 1 puerta

[Ver resumen de gama](#)
[Ver datos técnicos](#)
[Ver modo demo](#)

### GSN36AIEP

EAN: 4242005161218  
Puerta acero antihuellas  
Precio ref. final:

Serie | 6



1.339 €

### GSN36AWEP

EAN: 4242005224432  
Puerta blanca  
Precio ref. final:

Serie | 6

1.149 €



- ▶ **Compresor con tecnología Inverter**
- ▶ Clase de eficiencia energética\*: E
- ▶ **Dimensiones (alto x ancho x fondo): 186x60x65 cm**
- ▶ Tecnología NoFrost
- ▶ Iluminación LED interior superior
- ▶ Display digital interior con indicador de temperatura
- ▶ Funciones especiales: Congelación "Super", señal acústica y óptica de avería y temperatura, señal acústica de puerta abierta
- ▶ EasyAccess Zone: fácil acceso a la zona superior del congelador
- ▶ Dos cajones BigBox de gran capacidad
- ▶ Preparación de hielos IceTwister
- ▶ Perfiles cromados tanto de cajones como de bandejas
- ▶ Tirador exterior
- ▶ Consumo de energía anual: 234 kWh
- ▶ Capacidad útil total: 242 litros
- ▶ Silencioso: 39 dB(A) re 1 pW
- ▶ Apertura de la puerta derecha. Puerta reversible
- ▶ Combinable con los frigoríficos KSF36PIDP, KSV36AIDP, KSV36AIEP/KSV36AWEP
- ▶ Posibilidad de instalación en Side By Side con el accesorio de unión **KSZ39AL00** (para GSN36AIEP) o **KSZ39AW00** (para GSN36AWEP)



	a	b	c	d	e	f
KSV36, KSF36, GSN36	186	60	65	58	60	119,5
KSV33, GSN33	176					

a	Altura
b	Ancho
c	Profundidad con la puerta cerrada sin tirador
d	Profundidad del armario
e	Ancho con la puerta abierta y sin tirador
f	Profundidad con la puerta abierta sin tirador

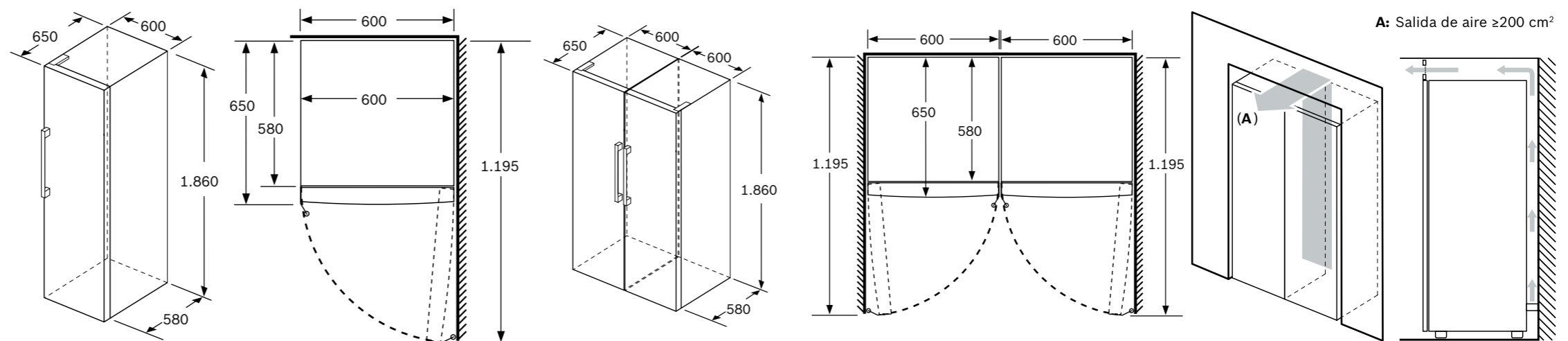

Dimensiones en mm

\*Dentro del rango A (más eficiente) a G (menos eficiente).

## Frigorífico de 1 puerta

**KSV36BIEP**

Serie | 6

EAN: 4242005216147

Puerta acero antihuellas

Precio ref. final:

**1.389 €**

- ▶ Clase de eficiencia energética\*: E
- ▶ **Dimensiones (alto x ancho x fondo): 186x60x65 cm**
- ▶ Sistema de conservación **VitaFresh**: conserva los alimentos durante más tiempo
  - Cajón para frutas y verduras con regulador de humedad con dos posiciones
- ▶ Iluminación LED interior superior
- ▶ Display digital exterior con indicador de temperatura
- ▶ Funciones especiales: Refrigeración "Super", señal acústica de puerta abierta
- ▶ Bandejas de cristal EasyAccess con topes de seguridad antivuelco
- ▶ Perfiles cromados tanto de balcones como de bandejas
- ▶ Botellero cromado
- ▶ Balcón EasyLift: regulable en altura
- ▶ Tirador exterior
- ▶ Consumo de energía anual: 116 kWh
- ▶ Capacidad útil total: 346 litros
- ▶ Silencioso: 39 dB(A) re 1 pW
- ▶ Apertura de la puerta izquierda. Puerta reversible
- ▶ Combinable con el congelador GSN36BIEP
- ▶ Posibilidad de instalación en Side By Side con el accesorio de unión **KSZ39AL00**

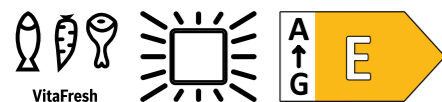

	a	b	c	d	e	f
KSV36, KSF36, GSN36	186	60	65	58	60	119,5
KSV33, GSN33	176					

a	Altura
b	Ancho
c	Profundidad con la puerta cerrada sin tirador
d	Profundidad del armario
e	Ancho con la puerta abierta y sin tirador
f	Profundidad con la puerta abierta sin tirador

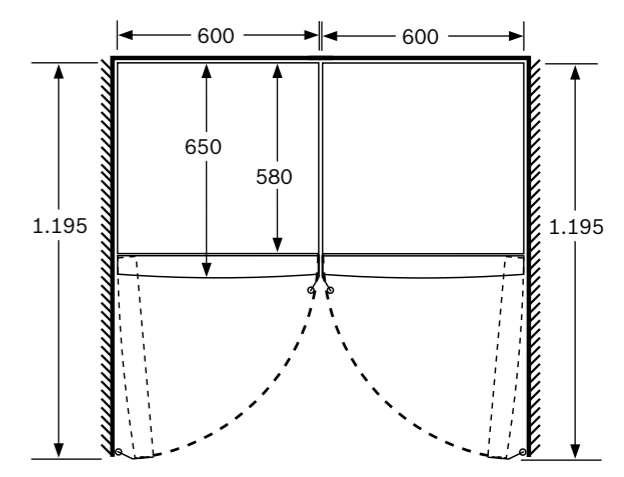
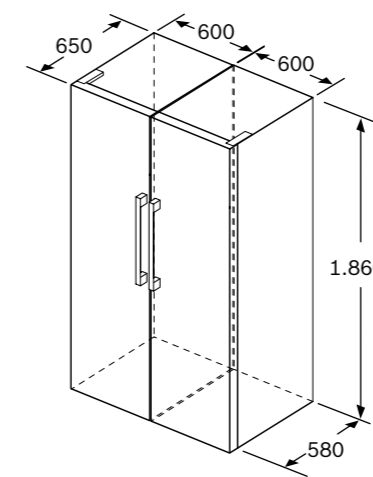
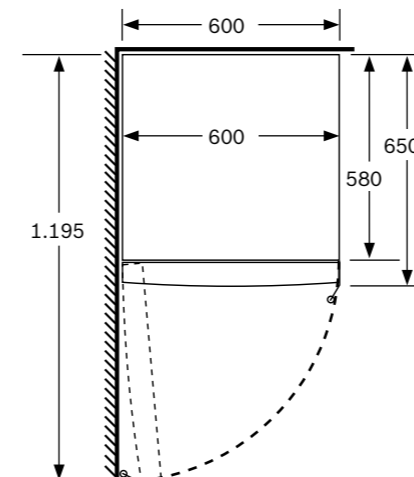
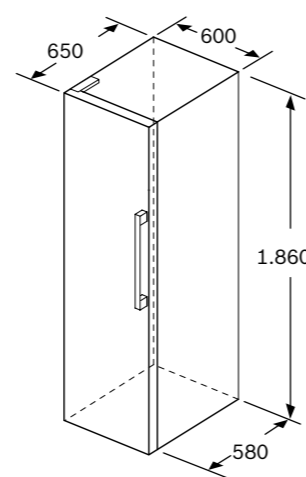

Dimensiones en mm

\*Dentro del rango A (más eficiente) a G (menos eficiente).

## Congelador de 1 puerta

**GSN36BIEP**

Serie | 6

EAN: 4242005231782

Puerta acero antihuellas

Precio ref. final:

**1.515 €**

- ▶ **Compresor con tecnología Inverter**
- ▶ Clase de eficiencia energética\*: E
- ▶ **Dimensiones (alto x ancho x fondo): 186x60x65 cm**
- ▶ Tecnología NoFrost
- ▶ Iluminación LED interior superior
- ▶ Display digital exterior con indicador de temperatura
- ▶ Funciones especiales: Congelación "Super", señal acústica y óptica de avería y temperatura, señal acústica de puerta abierta
- ▶ EasyAccess Zone: fácil acceso a la zona superior del congelador
- ▶ Dos cajones BigBox de gran capacidad
- ▶ Preparación de hielos IceTwister
- ▶ Perfiles cromados tanto de cajones como de bandejas
- ▶ Tirador exterior
- ▶ Consumo de energía anual: 234 kWh
- ▶ Capacidad útil total: 242 litros
- ▶ Silencioso: 39 dB(A) re 1 pW
- ▶ Apertura de la puerta derecha. Puerta reversible
- ▶ Combinable con el frigorífico KSV36BIEP
- ▶ Posibilidad de instalación en Side By Side con el accesorio de unión **KSZ39AL00**



	a	b	c	d	e	f
KSV36, KSF36, GSN36	186	60	65	58	60	119,5
KSV33, GSN33	176					

a	Altura
b	Ancho
c	Profundidad con la puerta cerrada sin tirador
d	Profundidad del armario
e	Ancho con la puerta abierta y sin tirador
f	Profundidad con la puerta abierta sin tirador

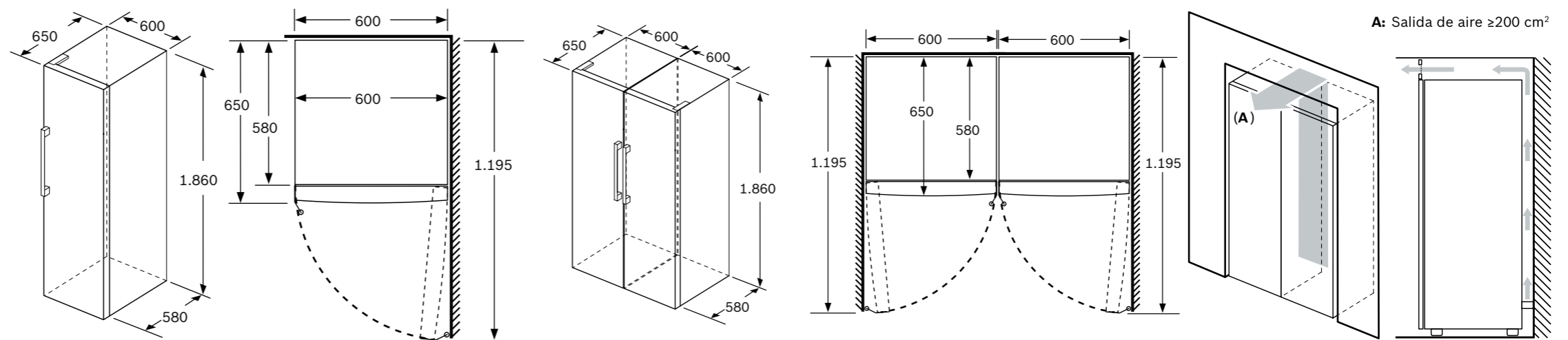

A: Salida de aire ≥200 cm²

Dimensiones en mm

\*Dentro del rango A (más eficiente) a G (menos eficiente).

## Frigorífico de 1 puerta

**KSV36FIEP**

Serie | 4

EAN: 4242005202065

Puerta acero antihuellas

Precio ref. final:

**1.249 €**

- ▶ **Compresor con tecnología Inverter**
- ▶ Clase de eficiencia energética\*: E
- ▶ **Dimensiones (alto x ancho x fondo): 186x60x65 cm**
- ▶ Sistema de conservación **VitaFresh**: conserva las frutas y verduras frescas durante más tiempo
- ▶ Iluminación LED interior superior
- ▶ Electrónica LED interior con indicador de temperatura
- ▶ Funciones especiales: Refrigeración "Super"
- ▶ Bandejas de cristal EasyAccess con topes de seguridad antivuelco
- ▶ Balcón EasyLift: regulable en altura
- ▶ Botellero cromado
- ▶ Tirador exterior
- ▶ Consumo de energía anual: 116 kWh
- ▶ Capacidad útil total: 346 litros
- ▶ Silencioso: 39 dB(A) re 1 pW
- ▶ Apertura de la puerta izquierda. Puerta reversible
- ▶ Combinable con el congelador GSN36VIFP
- ▶ Posibilidad de instalación en Side By Side con el accesorio de unión **KSZ39AL00**



	a	b	c	d	e	f
KSV36, KSF36, GSN36	186	60	65	58	60	119,5
KSV33, GSN33	176					

a	Altura
b	Ancho
c	Profundidad con la puerta cerrada sin tirador
d	Profundidad del armario
e	Ancho con la puerta abierta y sin tirador
f	Profundidad con la puerta abierta sin tirador

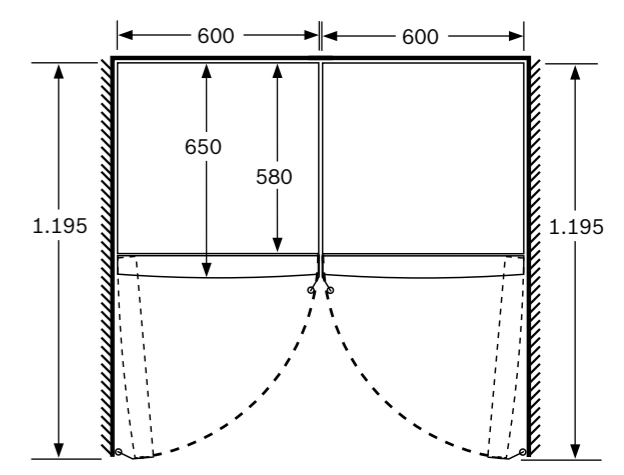
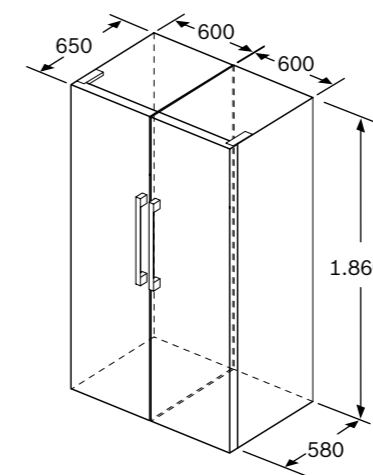
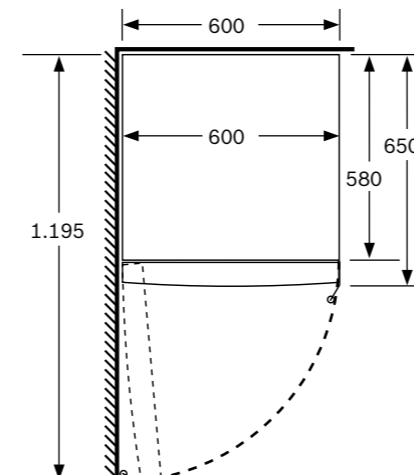
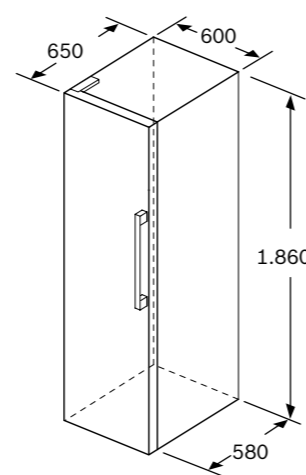

Dimensiones en mm

\*Dentro del rango A (más eficiente) a G (menos eficiente).

## Frigorífico de 1 puerta

**KSV36VWEP**

Serie | 4

EAN: 4242005202201

Puerta blanca

Precio ref. final:

**1.075 €**

- ▶ **Compresor con tecnología Inverter**
- ▶ Clase de eficiencia energética\*: E
- ▶ **Dimensiones (alto x ancho x fondo): 186x60x65 cm**
- ▶ Sistema de conservación **VitaFresh**: conserva las frutas y verduras frescas durante más tiempo
- ▶ Iluminación LED interior superior
- ▶ Electrónica LED interior con indicador de temperatura
- ▶ Funciones especiales: Refrigeración "Super"
- ▶ Bandejas de cristal EasyAccess con topes de seguridad antivuelco
- ▶ Botellero cromado
- ▶ Tirador exterior
- ▶ Consumo de energía anual: 116 kWh
- ▶ Capacidad útil total: 346 litros
- ▶ Silencioso: 39 dB(A) re 1 pW
- ▶ Apertura de la puerta izquierda. Puerta reversible
- ▶ Combinable con el congelador GSN36VWFP
- ▶ Posibilidad de instalación en Side By Side con el accesorio de unión **KSZ39AW00**



	a	b	c	d	e	f
KSV36, KSF36, GSN36	186	60	65	58	60	119,5
KSV33, GSN33	176					

a	Altura
b	Ancho
c	Profundidad con la puerta cerrada sin tirador
d	Profundidad del armario
e	Ancho con la puerta abierta y sin tirador
f	Profundidad con la puerta abierta sin tirador

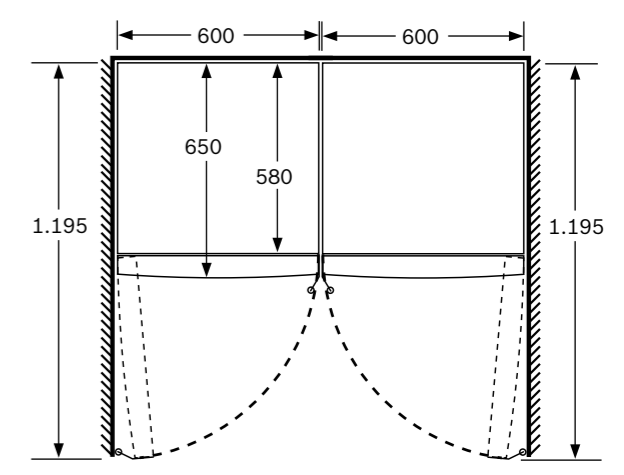
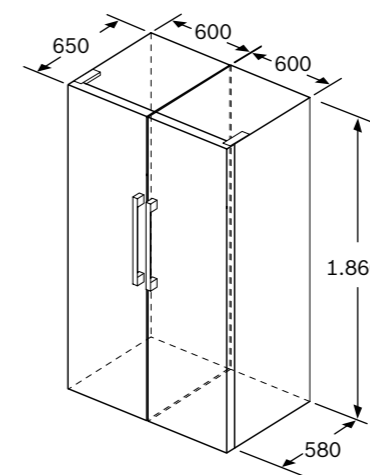
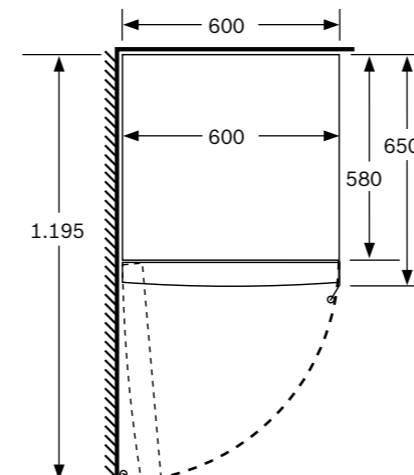
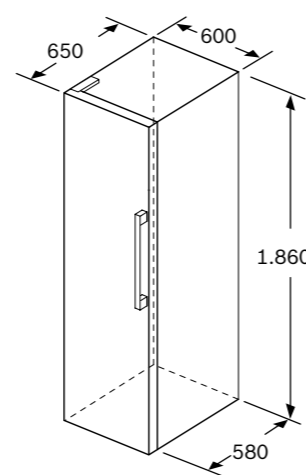

Dimensiones en mm

\*Dentro del rango A (más eficiente) a G (menos eficiente).

## Congeladores de 1 puerta

[Ver resumen de gama](#)
[Ver datos técnicos](#)
[Ver modo demo](#)

### GSN36VIEP

Serie | 4

EAN: 4242005388516  
Puerta acero antihuellas  
Precio ref. final:

1.285 €

### GSN36VWEP

Serie | 4

EAN: 4242005251056  
Puerta blanca  
Precio ref. final:

1.099 €



- ▶ **Compresor con tecnología Inverter**
- ▶ Clase de eficiencia energética\*: E
- ▶ **Dimensiones (alto x ancho x fondo): 186x60x65 cm**
- ▶ Tecnología NoFrost
- ▶ Electrónica LED interior con indicador de temperatura
- ▶ EasyAccess Zone: fácil acceso a la zona superior del congelador
- ▶ Dos cajones BigBox de gran capacidad
- ▶ Funciones especiales: Congelación "Super", señal acústica y óptica de avería, de temperatura y señal acústica de puerta abierta
- ▶ Tirador exterior
- ▶ Consumo de energía anual: 234 kWh
- ▶ Capacidad útil total: 242 litros
- ▶ Silencioso: 39 dB(A) re 1 pW
- ▶ Apertura de la puerta derecha. Puerta reversible
- ▶ Combinable con el frigorífico KSV36FIEP/KSV36VWEP
- ▶ Posibilidad de instalación en Side By Side con el accesorio de unión **KSZ39AL00** (para GSN36VIEP) o **KSZ39AW00** (para GSN36VWEP)



	a	b	c	d	e	f
KSV36, KSF36, GSN36	186	60	65	58	60	119,5
KSV33, GSN33	176					

a	Altura
b	Ancho
c	Profundidad con la puerta cerrada sin tirador
d	Profundidad del armario
e	Ancho con la puerta abierta y sin tirador
f	Profundidad con la puerta abierta sin tirador

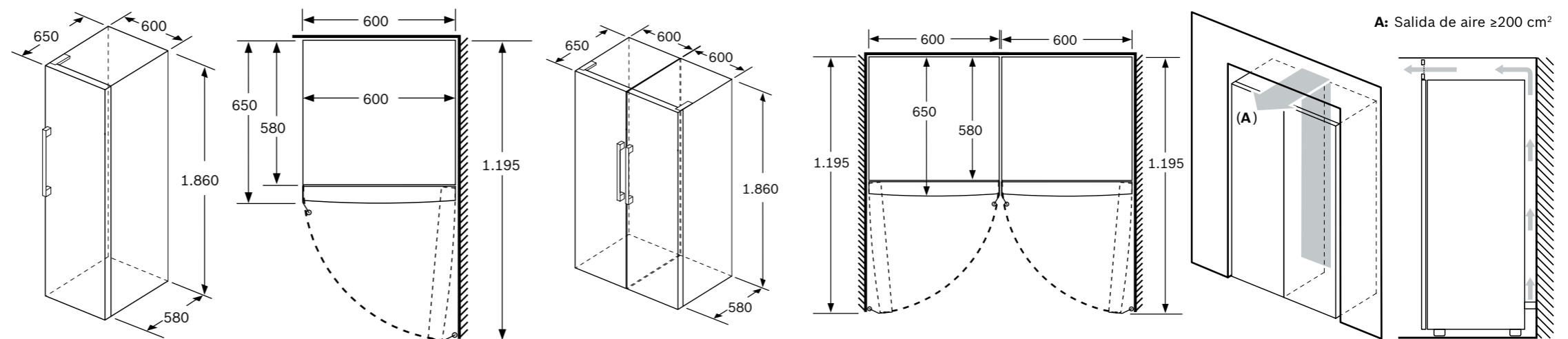

A: Salida de aire ≥200 cm²

Dimensiones en mm

\*Dentro del rango A (más eficiente) a G (menos eficiente).

## Frigoríficos de 1 puerta

[Ver resumen de gama](#)
[Ver datos técnicos](#)
[Ver modo demo](#)

### KSV33VLEP

Serie | 4

EAN: 4242005205707

Puerta acero mate antihuellas

Precio ref. final:

**1.155 €**

### KSV33VWEP

Serie | 4

EAN: 4242005205714

Puerta blanca

Precio ref. final:

**1.019 €**

#### ► Compressor con tecnología Inverter

► Clase de eficiencia energética\*: E

► **Dimensiones (alto x ancho x fondo): 176x60x65 cm**

► Sistema de conservación **VitaFresh**: conserva las frutas y verduras frescas durante más tiempo

► Iluminación LED interior superior

► Electrónica LED interior con indicador de temperatura

► Funciones especiales: Refrigeración "Super"

► Bandejas de cristal EasyAccess con topes de seguridad antivuelco

► Botellero cromado

► Tirador exterior

► Consumo de energía anual: 113 kWh

► Capacidad útil total: 324 litros

► Silencioso: 39 dB(A) re 1 pW

► Apertura de la puerta izquierda. Puerta reversible

► Combinable con el congelador GSN33VLEP/GSN33VWEP

► Posibilidad de instalación en Side By Side con el accesorio de unión **KSZ39AL00** (para KSV33VLEP) o **KSZ39AW00** (para KSV33VWEP)



	a	b	c	d	e	f
KSV36, KSF36, GSN36	186	60	65	58	60	119,5
KSV33, GSN33	176					

a	Altura
b	Ancho
c	Profundidad con la puerta cerrada sin tirador
d	Profundidad del armario
e	Ancho con la puerta abierta y sin tirador
f	Profundidad con la puerta abierta sin tirador

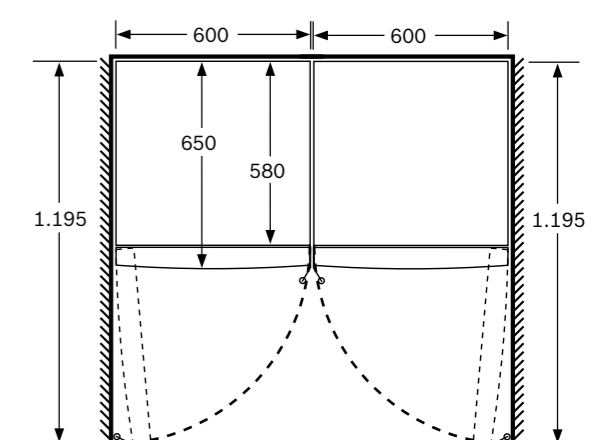
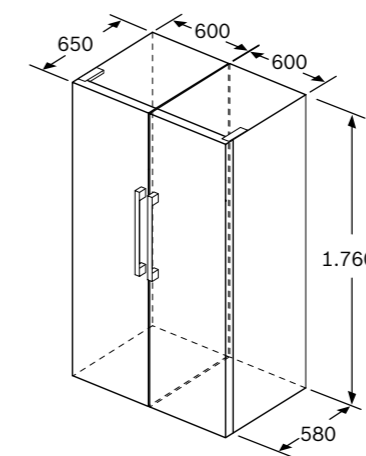
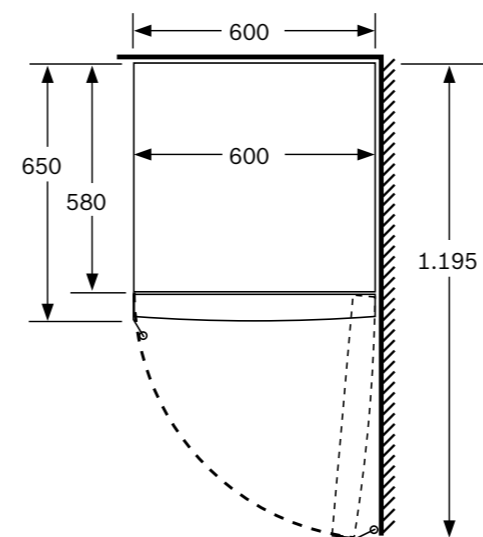
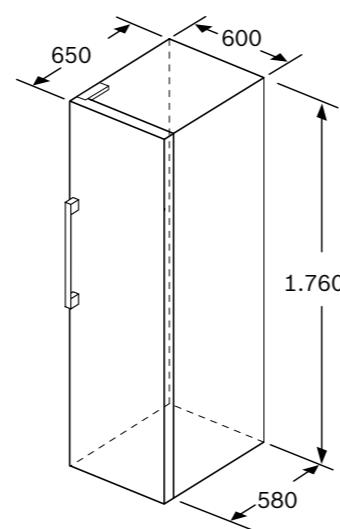

Dimensiones en mm

\*Dentro del rango A (más eficiente) a G (menos eficiente).



## Congeladores de 1 puerta

[Ver resumen de gama](#)
[Ver datos técnicos](#)
[Ver modo demo](#)

### GSN33VLEP

Serie | 4

EAN: 4242005247974

Puerta acero mate antihuellas

Precio ref. final:

**1.185 €**

### GSN33VWEP

Serie | 4

EAN: 4242005247752

Puerta blanca

Precio ref. final:

**1.059 €**

- ▶ **Compresor con tecnología Inverter**
- ▶ Clase de eficiencia energética\*: E
- ▶ **Dimensiones (alto x ancho x fondo): 176x60x65 cm**
- ▶ Tecnología NoFrost
- ▶ Electrónica LED interior con indicador de temperatura
- ▶ Funciones especiales: Congelación "Super", señal acústica y óptica de avería, de temperatura y señal acústica de puerta abierta
- ▶ EasyAccess Zone: fácil acceso a la zona superior del congelador
- ▶ Cajón BigBox de gran capacidad
- ▶ Tirador exterior
- ▶ Consumo de energía anual: 229 kWh
- ▶ Capacidad útil total: 225 litros
- ▶ Silencioso: 39 dB(A) re 1 pW
- ▶ Apertura de la puerta derecha. Puerta reversible
- ▶ Combinable con el frigorífico KSV33VLEP/KSV33VWEP
- ▶ Posibilidad de instalación en Side By Side con el accesorio de unión **KSZ39AL00** (para GSN33VLEP) o **KSZ39AW00** (para GSN33VWEP)



	a	b	c	d	e	f
KSV36, KSF36, GSN36	186	60	65	58	60	119,5
KSV33, GSN33	176					

a	Altura
b	Ancho
c	Profundidad con la puerta cerrada sin tirador
d	Profundidad del armario
e	Ancho con la puerta abierta y sin tirador
f	Profundidad con la puerta abierta sin tirador

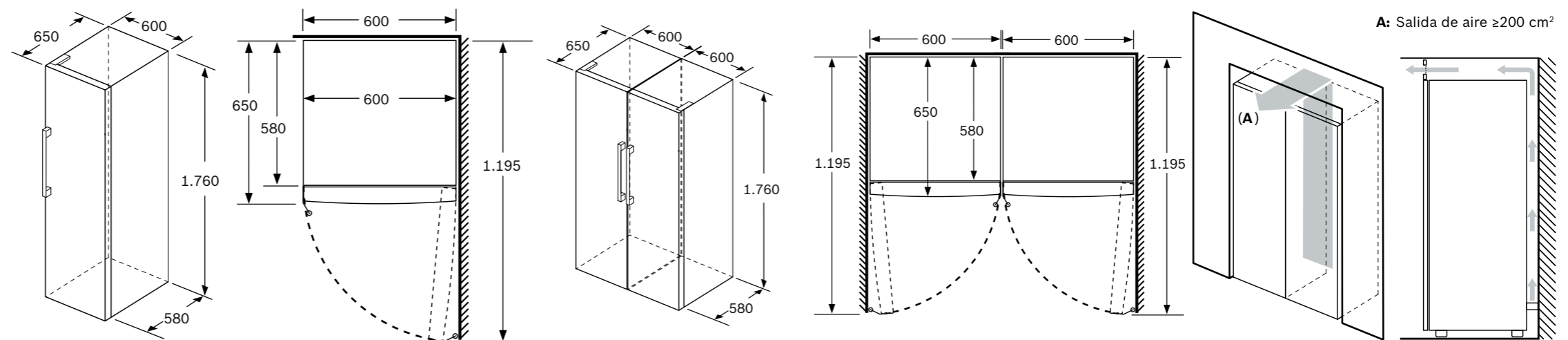

Dimensiones en mm

\*Dentro del rango A (más eficiente) a G (menos eficiente).

## Frigorífico americano

**KAG93AIEP**

Serie | 6

EAN: 4242005192571

Puertas acero antihuellas

Precio ref. final:

**2.745 €**

- ▶ **Compresor con tecnología Inverter**
- ▶ Clase de eficiencia energética\*: E
- ▶ **Dimensiones (alto x ancho x fondo): 179x91x71 cm**
- ▶ Tecnología NoFrost, Full Skin Condenser, condensadores en los dos laterales
- ▶ Cajones para frutas y verduras
- ▶ Iluminación LED superior en refrigerador y en congelador
- ▶ Display digital exterior con indicador de temperatura
- ▶ Funciones especiales: Congelación "Super" y Refrigeración "Super", señal acústica y óptica de puerta abierta, función bloqueo, función ECO y función vacaciones
- ▶ HomeBar: acceso directo sin necesidad de abrir la puerta
- ▶ Dispensador de agua, hielo y hielo picado (conexión a la toma de agua)
- ▶ Bandejas de cristal de seguridad
- ▶ Perfiles cromados
- ▶ Tirador exterior
- ▶ Consumo de energía anual: 323 kWh
- ▶ Capacidad útil total: 560 litros
- ▶ Silencioso: 42 dB(A) re 1 pW

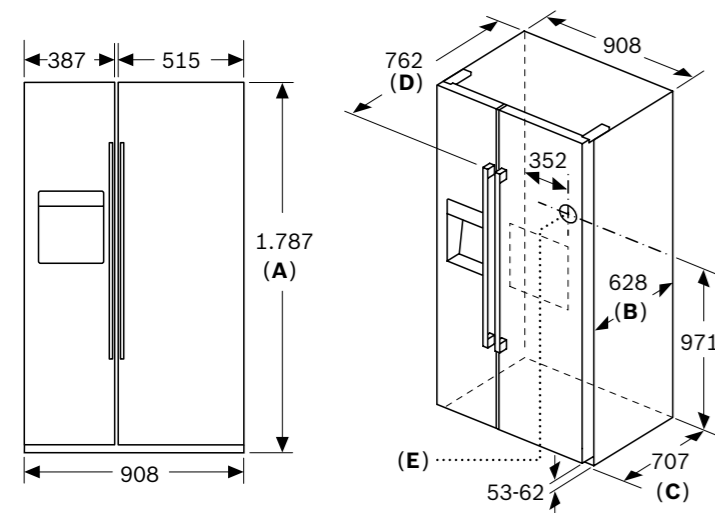

Especificaciones	
<b>A</b>	La parte delantera se puede ajustar de 1783 a 1792
<b>B</b>	Profundidad del armario
<b>C</b>	Profundidad con la puerta incluida y sin tirador
<b>D</b>	Profundidad con la puerta incluida y con tirador
<b>E</b>	Toma de entrada de agua al aparato

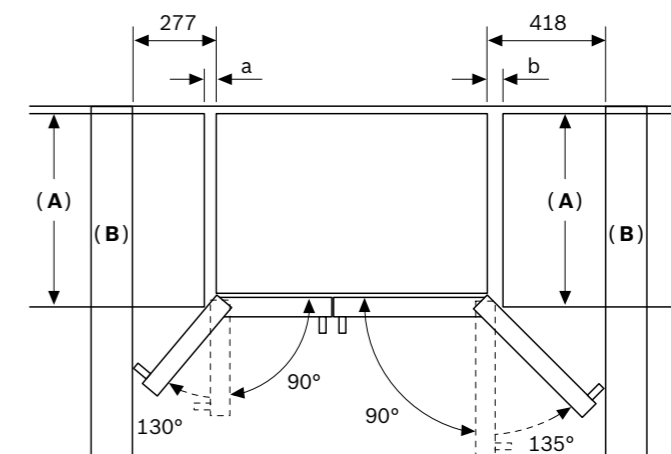
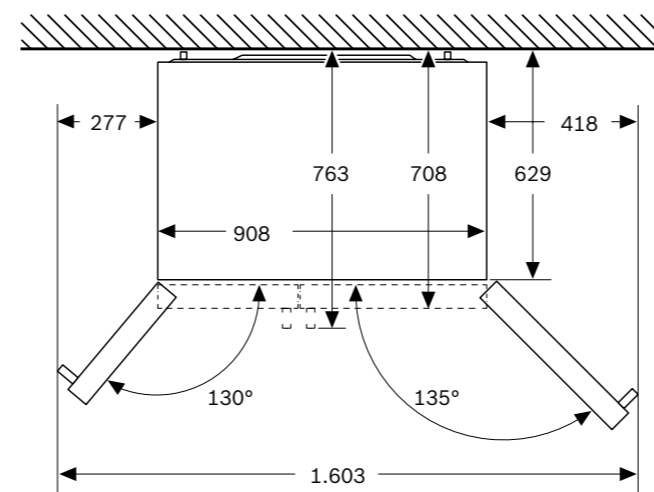

<b>A</b>	a	b
600	50	50
650	50	50
700	53	96

**A:** Profundidad de la unidad  
**B:** Pared

Los cajones se pueden abrir, puerta abierta en un ángulo de 90°

Los cajones se pueden sacar, con la puerta completamente abierta

Dimensiones en mm

\*Dentro del rango A (más eficiente) a G (menos eficiente).

## Frigorífico americano

**KAD93AIEP**

Serie | 6

EAN: 4242005192229

Puertas acero antihuellas

Precio ref. final:

**2.595 €**

- ▶ **Compresor con tecnología Inverter**
- ▶ Clase de eficiencia energética\*: E
- ▶ **Dimensiones (alto x ancho x fondo): 179x91x71 cm**
- ▶ Tecnología NoFrost, Full Skin Condenser, condensadores en los dos laterales
- ▶ Cajones para frutas y verduras
- ▶ Iluminación LED interior superior
- ▶ Display digital exterior con indicador de temperatura
- ▶ Funciones especiales: Congelación "Super" y Refrigeración "Super", señal acústica y óptica de puerta abierta, función bloqueo, función ECO y función vacaciones
- ▶ Dispensador de agua, hielo y hielo picado (conexión a la toma de agua)
- ▶ Bandejas de cristal de seguridad
- ▶ Perfiles cromados
- ▶ Tirador exterior
- ▶ Consumo de energía anual: 324 kWh
- ▶ Capacidad útil total: 562 litros
- ▶ Silencioso: 42 dB(A) re 1 pW

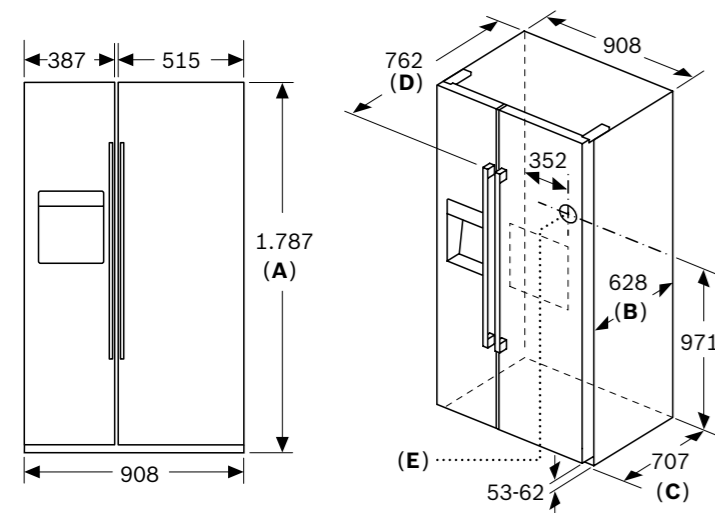

Especificaciones	
<b>A</b>	La parte delantera se puede ajustar de 1783 a 1792
<b>B</b>	Profundidad del armario
<b>C</b>	Profundidad con la puerta incluida y sin tirador
<b>D</b>	Profundidad con la puerta incluida y con tirador
<b>E</b>	Toma de entrada de agua al aparato

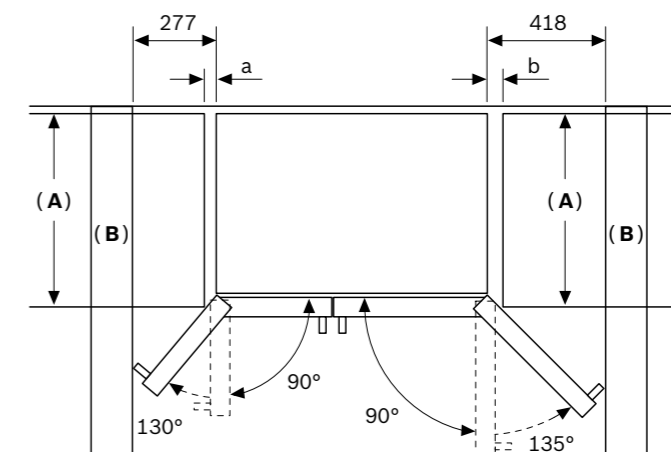
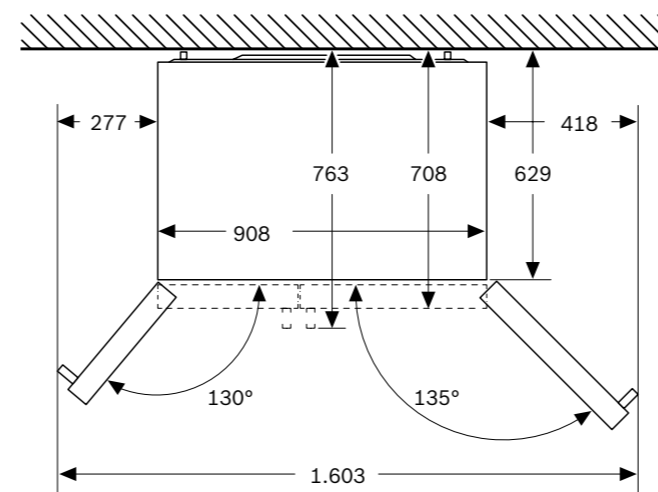

<b>A</b>	a	b
600	50	50
650	50	50
700	53	96

**A:** Profundidad de la unidad  
**B:** Pared

Los cajones se pueden abrir, puerta abierta en un ángulo de 90°

Los cajones se pueden sacar, con la puerta completamente abierta

Dimensiones en mm

\*Dentro del rango A (más eficiente) a G (menos eficiente).

## Combi integrable

KBN96ADD0



Serie | 6

EAN: 4242005375158

Precio ref. final:

1.869 €

Reembolso  
200 €

- ▶ Sistema de instalación de puerta fija. Cierre amortiguado
- ▶ Dimensiones (alto x ancho x fondo): 194x71x55 cm
- ▶ Compresor con tecnología Inverter
- ▶ Home Connect: control del aparato a través de dispositivos móviles
- ▶ Clase de eficiencia energética\*: D
- ▶ Tecnología NoFrost en el congelador
- ▶ Sistema de conservación VitaFresh XXL: conserva los alimentos frescos durante más tiempo, cajones con diferentes parámetros de conservación en temperatura y humedad
- ▶ Iluminación LED, superior y lateral, con efecto SoftStart en el refrigerador
- ▶ Iluminación LED superior con efecto SoftStart en el congelador
- ▶ Display LED interior con indicador de temperaturas
- ▶ Funciones especiales: Congelación "Super" y Refrigeración "Super", señal acústica y óptica de temperatura, puerta abierta y avería
- ▶ Función Vacaciones y Función ECO, a través de Home Connect
- ▶ Bandejas de cristal y balcones Flex para una mayor flexibilidad
- ▶ Perfiles cromados tanto de cajones como de bandejas
- ▶ Botellero cromado
- ▶ Consumo de energía anual: 204 kWh
- ▶ Capacidad útil total: 381 litros, 45% más capacidad\*\*
- ▶ Muy silencioso: 33 dB(A) re 1 pW
- ▶ Apertura de la puerta derecha. Puerta reversible

En caso de proceder a la instalación de dos combinados integrables juntos, es necesario dejar una distancia de separación de, al menos, 15 cm entre ellos.

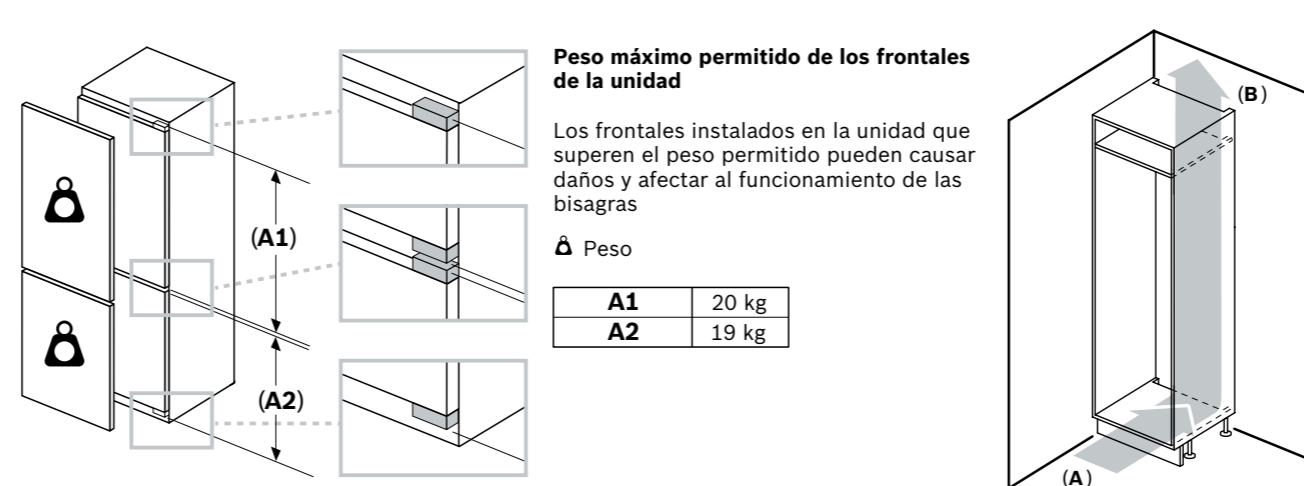
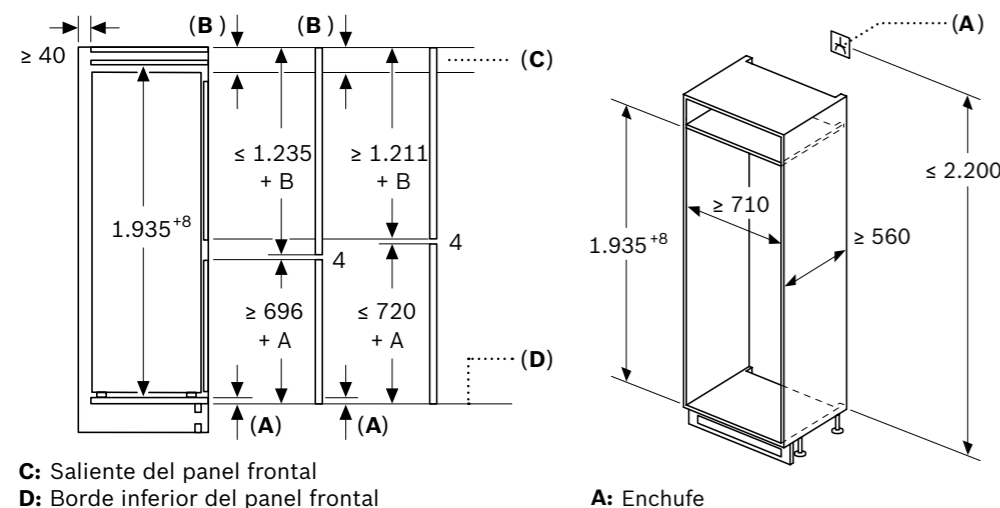

**A:** Entrada de aire  $\geq 200 \text{ cm}^2$ ; Opciones de ventilación  
**B:** Salida de aire  $\geq 200 \text{ cm}^2$ ; Opciones de ventilación

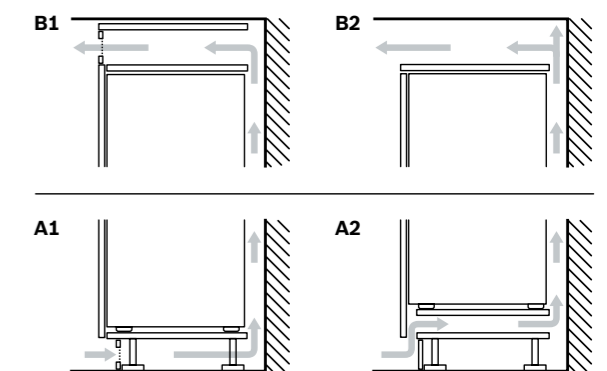

Dimensiones en mm

Promoción válida hasta el 31 de diciembre.

\*Dentro del rango A (más eficiente) a G (menos eficiente).

\*\*Versus KIN86

## Combi integrable

KBN96VFE0



Serie | 4

EAN: 4242005351039

Precio ref. final:

1.759 €

Reembolso  
200 €

- ▶ **Sistema de instalación de puerta fija. Cierre amortiguado**
- ▶ **Dimensiones (alto x ancho x fondo): 194x71x55 cm**
- ▶ **Compresor con tecnología Inverter**
- ▶ **Home Connect: control del aparato a través de dispositivos móviles**
- ▶ Clase de eficiencia energética\*: E
- ▶ Tecnología NoFrost en el congelador
- ▶ Sistema de conservación **VitaFresh XXL**: conserva los alimentos frescos durante más tiempo, cajones con diferentes parámetros de conservación en temperatura y humedad
- ▶ Iluminación LED lateral con efecto SoftStart en el refrigerador
- ▶ Display LED interior con indicador de temperaturas
- ▶ Funciones especiales: Congelación "Super" y Refrigeración "Super", señal acústica y óptica de avería, temperatura y puerta abierta
- ▶ Función Vacaciones y Función ECO, a través de Home Connect
- ▶ Bandejas de cristal
- ▶ Perfiles cromados tanto de cajones como de bandejas
- ▶ Botellero cromado
- ▶ Consumo de energía anual: 256 kWh
- ▶ Capacidad útil total: 383 litros, 45% más capacidad\*\*
- ▶ **Muy silencioso: 34 dB(A) re 1 pW**
- ▶ Apertura de la puerta derecha. Puerta reversible

En caso de proceder a la instalación de dos combinados integrables juntos, es necesario dejar una distancia de separación de, al menos, 15 cm entre ellos.

Video de integración



Dimensiones del espacio recomendadas para instalación de puerta fija

	F	R	X
	16-19	0-3	2,5
	20	0-1	3
	21	0-1	3
	22	2-3	2,5
		0	4
		1	3,5
	2-3	3	

Deben respetarse las medidas de los espacios recomendadas en la tabla para garantizar una apertura sin colisiones de la puerta del aparato y evitar que se dañen los muebles de cocina.

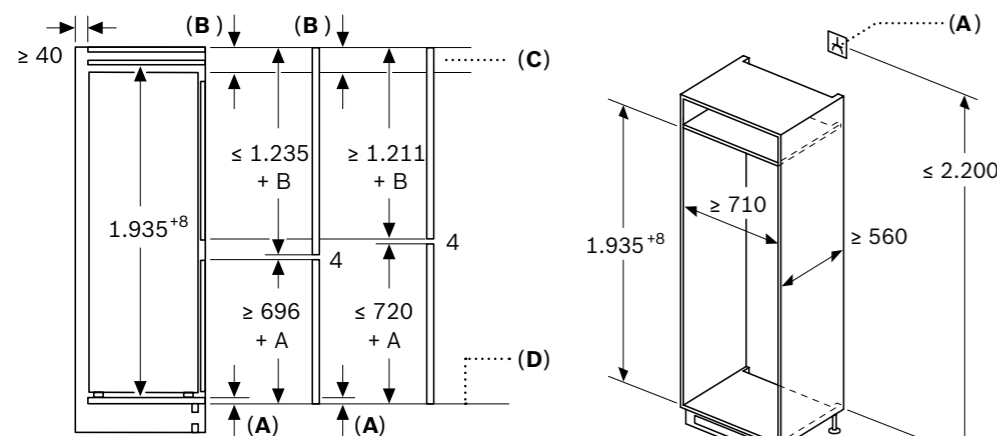
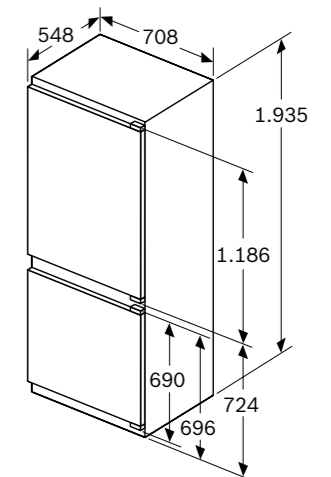

C: Saliente del panel frontal  
D: Borde inferior del panel frontal

A: Enchufe

## Peso máximo permitido de los frontales de la unidad

Los frontales instalados en la unidad que superen el peso permitido pueden causar daños y afectar al funcionamiento de las bisagras

Δ Peso

A1	20 kg
A2	19 kg

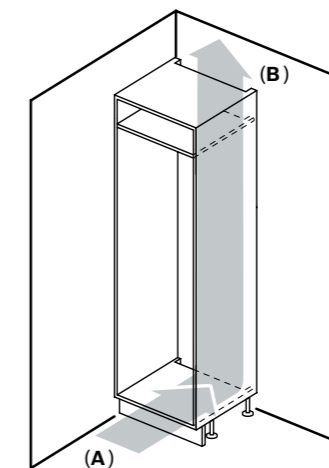

A: Entrada de aire ≥ 200 cm<sup>2</sup>; Opciones de ventilación  
B: Salida de aire ≥ 200 cm<sup>2</sup>; Opciones de ventilación

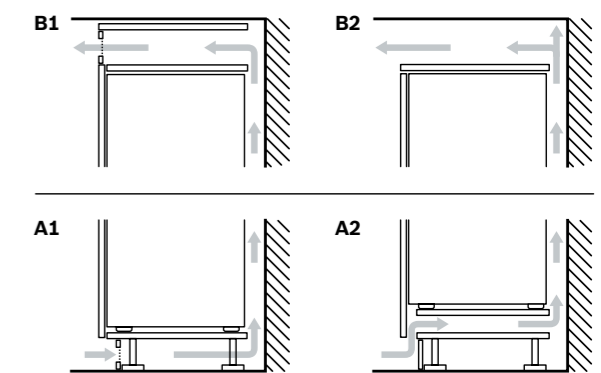

Dimensiones en mm

Promoción válida hasta el 31 de diciembre.

\*Dentro del rango A (más eficiente) a G (menos eficiente).

\*\*Versus KIN86

## Combi integrable

KBN96VSE0



Serie | 4

EAN: 4242005399659

Precio ref. final:

1.669 €

Reembolso  
200 €

- ▶ Sistema de instalación de puerta deslizante
- ▶ **Dimensiones (alto x ancho x fondo): 194x69x55 cm**
- ▶ **Compresor con tecnología Inverter**
- ▶ **Home Connect: control del aparato a través de dispositivos móviles**
- ▶ Clase de eficiencia energética\*: E
- ▶ Tecnología NoFrost en el congelador
- ▶ Sistema de conservación **VitaFresh XXL**: conserva los alimentos frescos durante más tiempo, cajones con diferentes parámetros de conservación en temperatura y humedad
- ▶ Iluminación LED lateral con efecto SoftStart en el refrigerador
- ▶ Display LED interior con indicador de temperaturas
- ▶ Funciones especiales: Congelación "Super" y Refrigeración "Super", señal acústica y óptica de temperatura, puerta abierta y avería
- ▶ Función Vacaciones y Función ECO, a través de Home Connect
- ▶ Bandejas de cristal
- ▶ Perfiles cromados tanto de cajones como de bandejas
- ▶ Botellero cromado
- ▶ Consumo de energía anual: 256 kWh
- ▶ Capacidad útil total: 383 litros, 45% más capacidad\*\*
- ▶ **Muy silencioso: 34 dB(A) re 1 pW**
- ▶ Apertura de la puerta derecha. Puerta reversible

Disponibilidad: abril 2024

En caso de proceder a la instalación de dos combinados integrables juntos, es necesario dejar una distancia de separación de, al menos, 15 cm entre ellos.



NUEVO

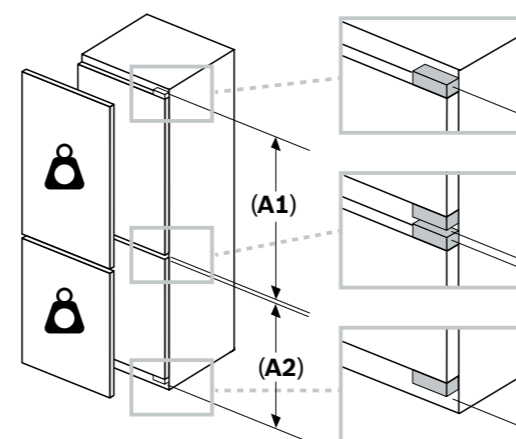
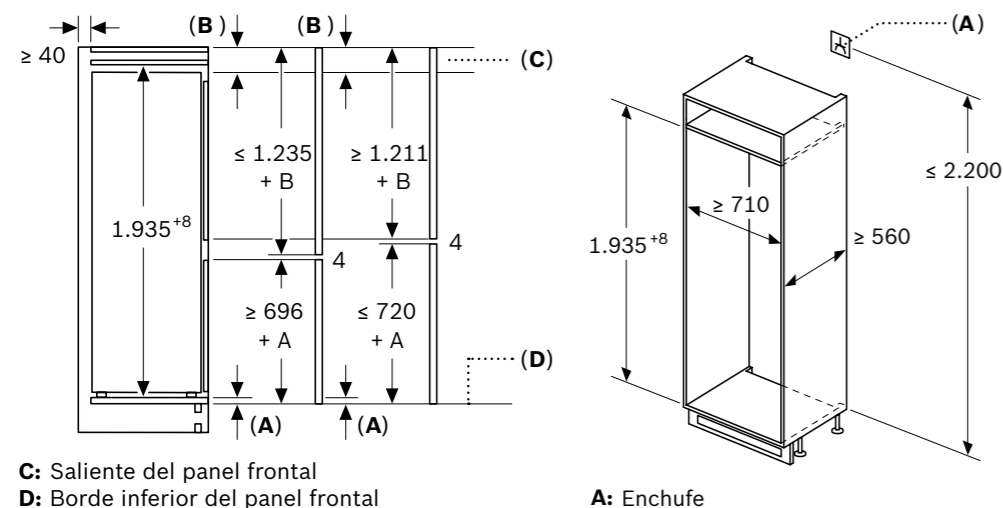

**Peso máximo permitido de los frontales de la unidad**

Los frontales instalados en la unidad que superen el peso permitido pueden causar daños y afectar al funcionamiento de las bisagras

Δ Peso

<b>A1</b>	20 kg
<b>A2</b>	19 kg

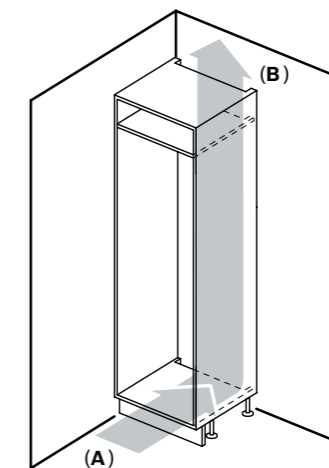

**A:** Entrada de aire  $\geq 200 \text{ cm}^2$ ; Opciones de ventilación  
**B:** Salida de aire  $\geq 200 \text{ cm}^2$ ; Opciones de ventilación

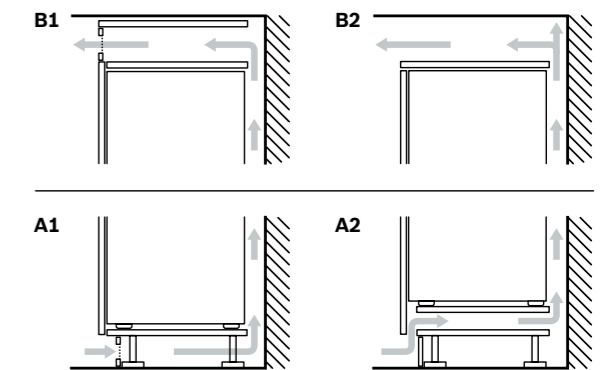

Dimensiones en mm

Promoción válida hasta el 31 de diciembre.

\*Dentro del rango A (más eficiente) a G (menos eficiente).

\*\*Versus KIN86

Ver resumen de gama

Ver datos técnicos

Ver modo demo

Video de integración



Dimensiones del espacio recomendadas para instalación de puerta fija

F	R	X
16-19	0-3	2,5
20	0-1	3
	2-3	2,5
21	0-1	3
	2-3	2,5
22	0	4
	1	3,5
	2-3	3

Deben respetarse las medidas de los espacios recomendadas en la tabla para garantizar una apertura sin colisiones de la puerta del aparato y evitar que se dañen los muebles de cocina.

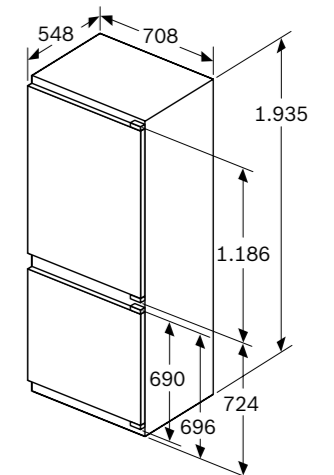

## Combi integrable

KIN96VFD0



Serie | 4

EAN: 4242005359493

Precio ref. final:

1.705 €

Reembolso  
200 €

- ▶ Sistema de instalación de puerta fija
- ▶ Dimensiones (alto x ancho x fondo): 194x56x55 cm
- ▶ Compresor con tecnología Inverter
- ▶ Clase de eficiencia energética\*: D
- ▶ Tecnología NoFrost en el congelador
- ▶ Sistema de conservación **VitaFresh XXL**: conserva los alimentos frescos durante más tiempo, cajones con diferentes parámetros de conservación en temperatura y humedad
- ▶ Iluminación LED lateral en el refrigerador
- ▶ Display LED interior con indicador de temperaturas
- ▶ Funciones especiales: Congelación "Super" y Refrigeración "Super", señal acústica y óptica de puerta abierta, acústica de temperatura y óptica de avería
- ▶ Bandejas de cristal
- ▶ Perfiles cromados tanto de cajones como de bandejas
- ▶ Botellero cromado
- ▶ Consumo de energía anual: 184 kWh
- ▶ Capacidad útil total: 290 litros, 11% más capacidad\*\*
- ▶ **Muy silencioso: 34 dB(A) re 1 pW**
- ▶ Apertura de la puerta derecha. Puerta reversible
- ▶ Accesorio opcional para soportar un mayor peso de puerta de mueble, KSZB0S00

En caso de proceder a la instalación de dos combinados integrables juntos, es necesario dejar una distancia de separación de, al menos, 15 cm entre ellos.



Video de integración

Holgura recomendada para la correcta apertura

F	R	X
16-19	0-3	2,5
20	0-1	3
	2-3	2,5
21	0-1	3
	2-3	2,5
22	0	4
	1	3,5
	2-3	3

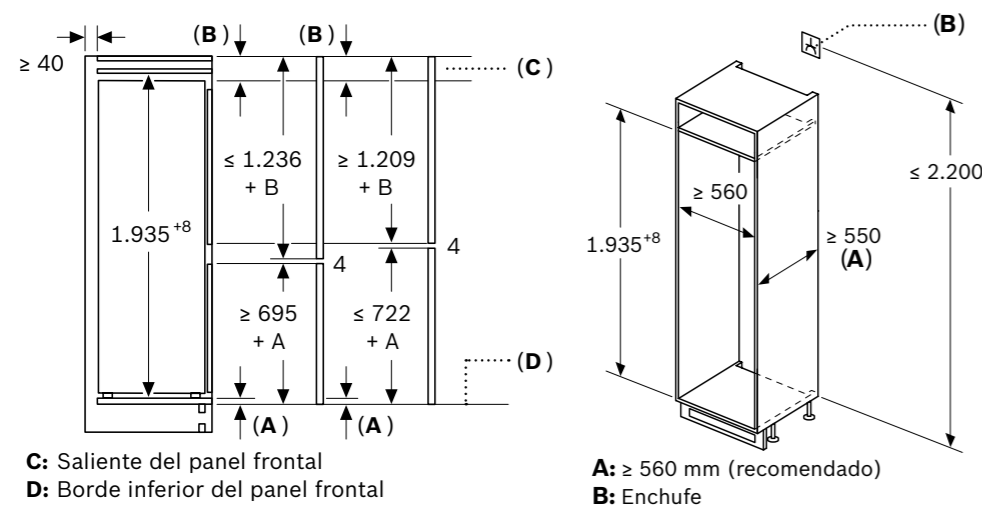
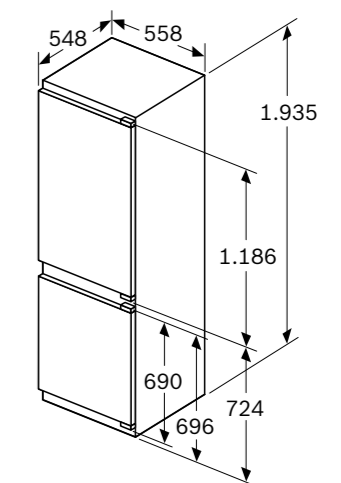

## Peso máximo de las puertas

A1: 15 kg\*

A2: 15 kg\*

\*Posibilidad de 5 kg más de peso en cada puerta con el accesorio KSZB0S00

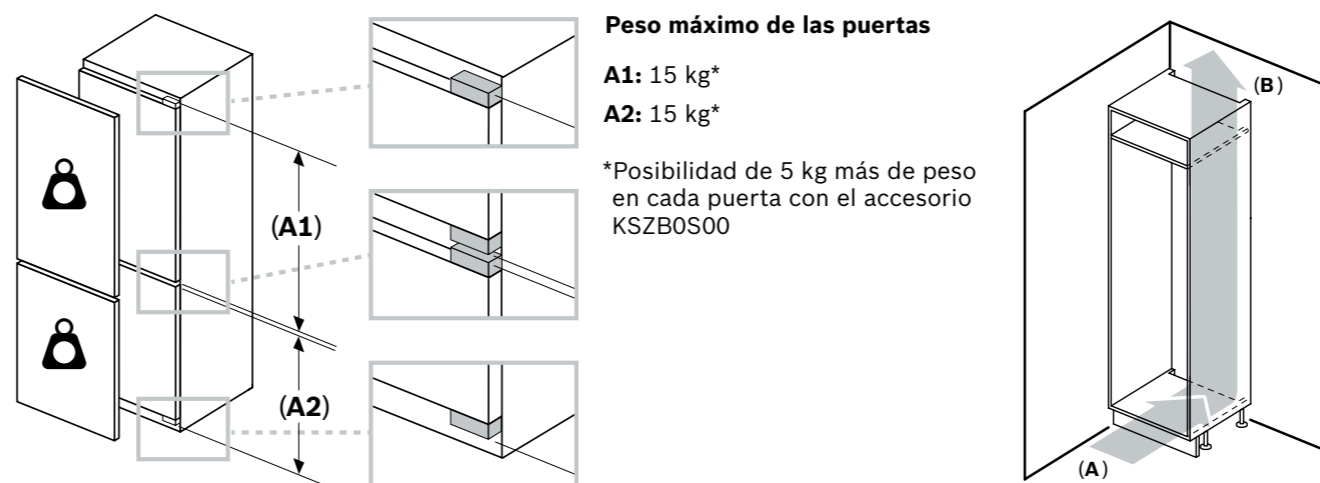

**A:** Entrada de aire  $\geq 200$  cm<sup>2</sup>; Opciones de ventilación  
**B:** Salida de aire  $\geq 200$  cm<sup>2</sup>; Opciones de ventilación

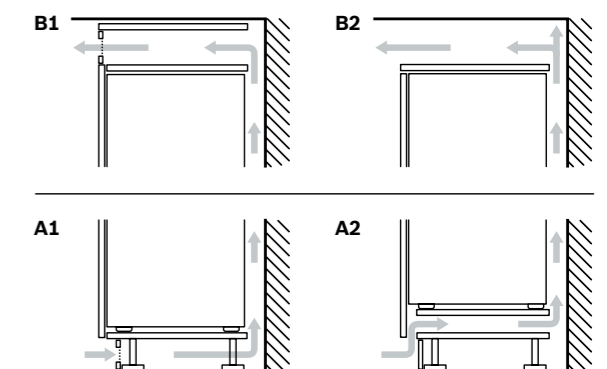

Dimensiones en mm

Promoción válida hasta el 31 de diciembre.

\*Dentro del rango A (más eficiente) a G (menos eficiente).

\*\*Versus KIN86

## Combi integrable

KIN86ADD0



Serie | 6

EAN: 4242005356614

Precio ref. final:

1.595 €



- ▶ **Sistema de instalación de puerta fija**
- ▶ **Dimensiones (alto x ancho x fondo): 177x56x55 cm**
- ▶ **Compresor con tecnología Inverter**
- ▶ Clase de eficiencia energética\*: D
- ▶ Tecnología NoFrost en el congelador
- ▶ Sistema de conservación **VitaFresh XXL**: conserva los alimentos frescos durante más tiempo, cajones con diferentes parámetros de conservación en temperatura y humedad
- ▶ Iluminación LED lateral en el refrigerador
- ▶ Iluminación LED superior en el congelador
- ▶ Display LED interior con indicador de temperaturas
- ▶ Funciones especiales: Congelación "Super" y Refrigeración "Super", señal acústica y óptica de temperatura y de puerta abierta y señal óptica de avería
- ▶ Bandejas de cristal con topes de seguridad antivuelco
- ▶ Perfiles cromados tanto de cajones como de bandejas
- ▶ Botellero cromado
- ▶ Consumo de energía anual: 186 kWh
- ▶ Capacidad útil total: 260 litros
- ▶ **Muy silencioso: 35 dB(A) re 1 pW**
- ▶ Apertura de la puerta derecha. Puerta reversible

En caso de proceder a la instalación de dos combinados integrables juntos, es necesario dejar una distancia de separación de, al menos, 15 cm entre ellos.

Dimensiones del espacio recomendadas para instalación de puerta fija

F	R	X
16-19	0-3	2,5
20	0-1	3
	2-3	2,5
21	0-1	3
	2-3	2,5
22	0	4
	1	3,5
	2-3	3

Deben respetarse las medidas de los espacios recomendadas en la tabla para garantizar una apertura sin colisiones de la puerta del aparato y evitar que se dañen los muebles de cocina.

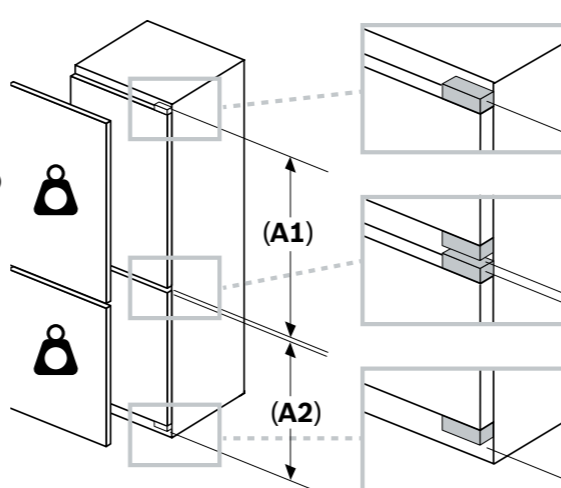
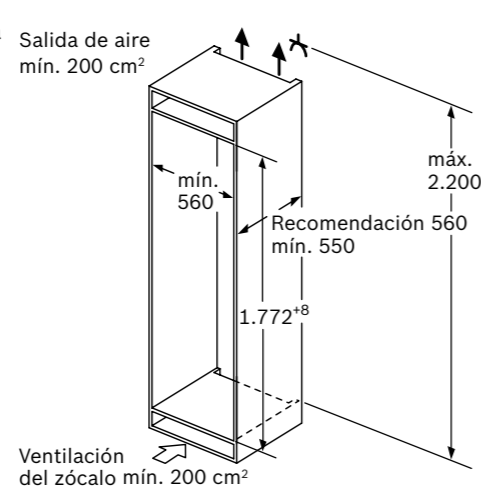
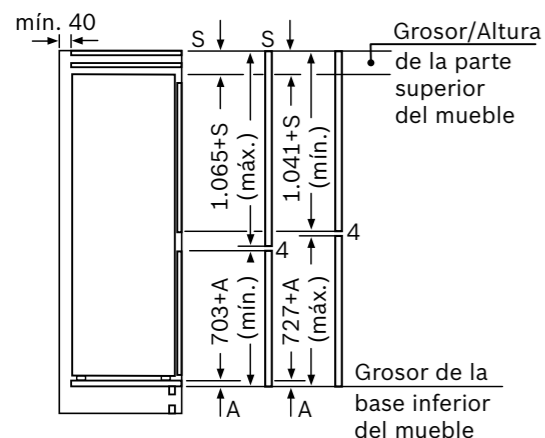
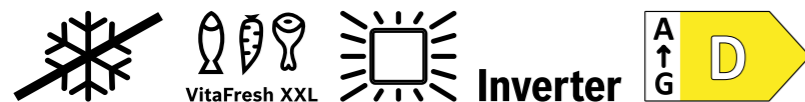
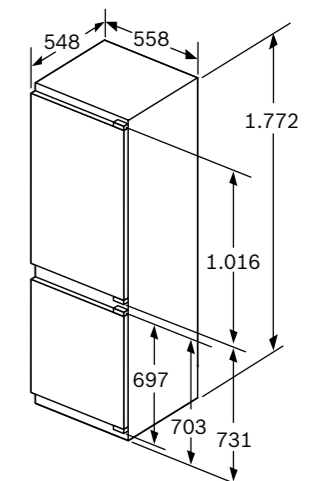

**Peso máximo de las puertas**

**A1: 15 kg\***

**A2: 15 kg\***

\*Posibilidad de 5 kg más de peso en cada puerta con el accesorio KSZB0S00

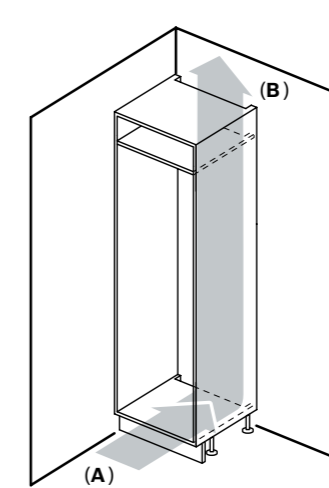

**A:** Entrada de aire  $\geq 200 \text{ cm}^2$ ; Opciones de ventilación

**B:** Salida de aire  $\geq 200 \text{ cm}^2$ ; Opciones de ventilación

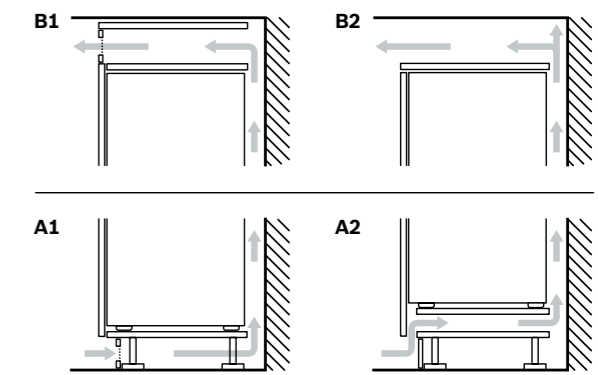

Dimensiones en mm

\*Dentro del rango A (más eficiente) a G (menos eficiente).



## Combi integrable

KIN86VFE0



Serie | 4

EAN: 4242005267750

Precio ref. final:

1.359 €



- ▶ **Sistema de instalación de puerta fija**
- ▶ **Dimensiones (alto x ancho x fondo): 177x56x55 cm**
- ▶ **Compresor con tecnología Inverter**
- ▶ Clase de eficiencia energética\*: E
- ▶ Tecnología NoFrost en el congelador
- ▶ Sistema de conservación **VitaFresh XXL**: conserva los alimentos durante más tiempo
  - Cajón para frutas y verduras con regulador de humedad
- ▶ Iluminación LED lateral en el refrigerador
- ▶ Display LED interior con indicador de temperatura
- ▶ Funciones especiales: Congelación "Super", señal acústica y óptica de puerta abierta y señal acústica de temperatura
- ▶ Bandejas de cristal con topes de seguridad antivuelco
- ▶ Perfiles cromados tanto de cajones como de bandejas
- ▶ Consumo de energía anual: 234 kWh
- ▶ Capacidad útil total: 260 litros
- ▶ **Muy silencioso: 35 dB(A) re 1 pW**
- ▶ Apertura de la puerta derecha. Puerta reversible

En caso de proceder a la instalación de dos combinados integrables juntos, es necesario dejar una distancia de separación de, al menos, 15 cm entre ellos.



Dimensiones del espacio recomendadas para instalación de puerta fija

	F	R	X
16-19	0-3	2,5	
	2-3	3	
21	0-1	3	
	2-3	2,5	
22	0	4	
	1	3,5	
	2-3	3	

Deben respetarse las medidas de los espacios recomendados en la tabla para garantizar una apertura sin colisiones de la puerta del aparato y evitar que se dañen los muebles de cocina.

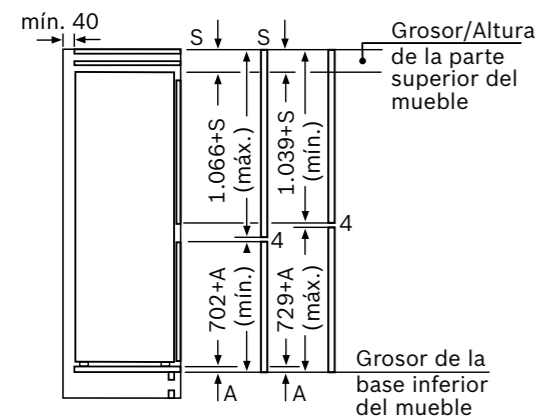
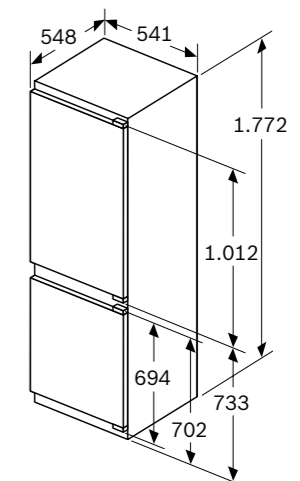

Las dimensiones dadas de la puerta del mueble corresponden a una junta de puerta de 4 mm.

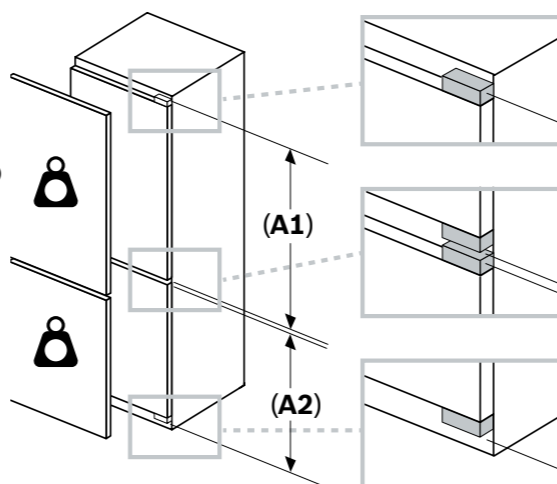
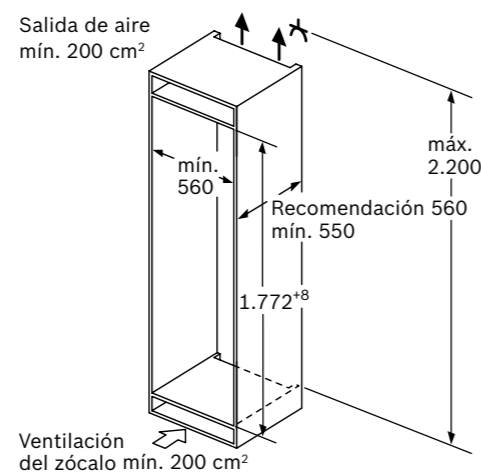
**Peso máximo de las puertas**

A1: 15 kg\*

A2: 15 kg\*

\*Posibilidad de 5 kg más de peso en cada puerta con el accesorio KSZBOS00

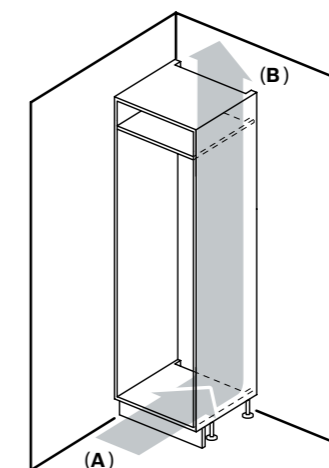

A: Entrada de aire  $\geq 200 \text{ cm}^2$ ; Opciones de ventilación  
B: Salida de aire  $\geq 200 \text{ cm}^2$ ; Opciones de ventilación

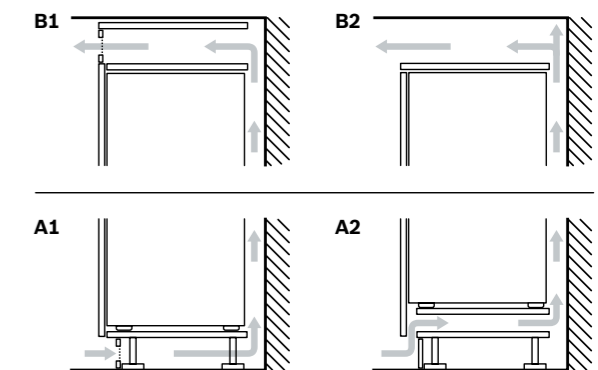

Dimensiones en mm

\*Dentro del rango A (más eficiente) a G (menos eficiente).

## Combi integrable

**KIV86VSE0**

Serie | 4

EAN: 4242005241910

Precio ref. final:

**1.099 €**

- ▶ Sistema de instalación de puerta deslizante
- ▶ **Dimensiones (alto x ancho x fondo): 177x56x55 cm**
- ▶ Clase de eficiencia energética\*: E
- ▶ Sistema de conservación **VitaFresh XXL**: conserva los alimentos frescos durante más tiempo, cajones con diferentes parámetros de conservación en temperatura y humedad
- ▶ Iluminación LED lateral en el refrigerador
- ▶ Display LED interior con indicador de temperatura
- ▶ Funciones especiales: Congelación "Super", señal acústica de puerta abierta
- ▶ Bandejas de cristal con topes de seguridad antivuelco
- ▶ Perfiles cromados tanto del cajón como de bandejas
- ▶ Cajón BigBox de gran capacidad
- ▶ Consumo de energía anual: 229 kWh
- ▶ Capacidad útil total: 267 litros
- ▶ **Muy silencioso: 37 dB(A) re 1 pW**
- ▶ Apertura de la puerta derecha. Puerta reversible

En caso de proceder a la instalación de dos combinados integrables juntos, es necesario dejar una distancia de separación de, al menos, 15 cm entre ellos.

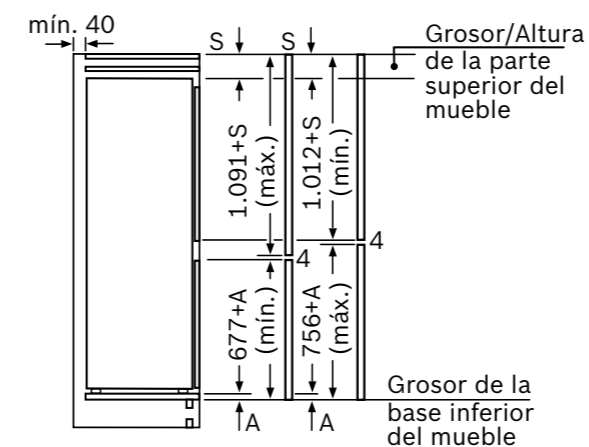
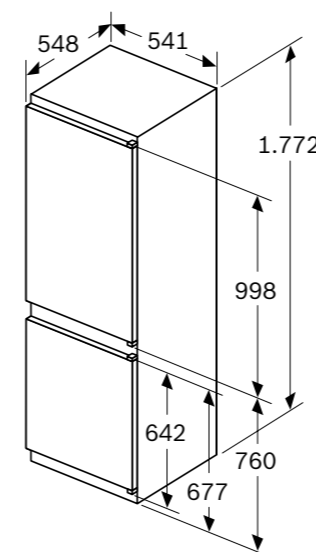
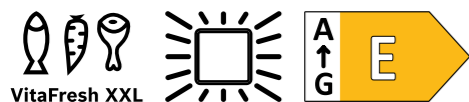

Las dimensiones dadas de la puerta del mueble corresponden a una junta de puerta de 4 mm.

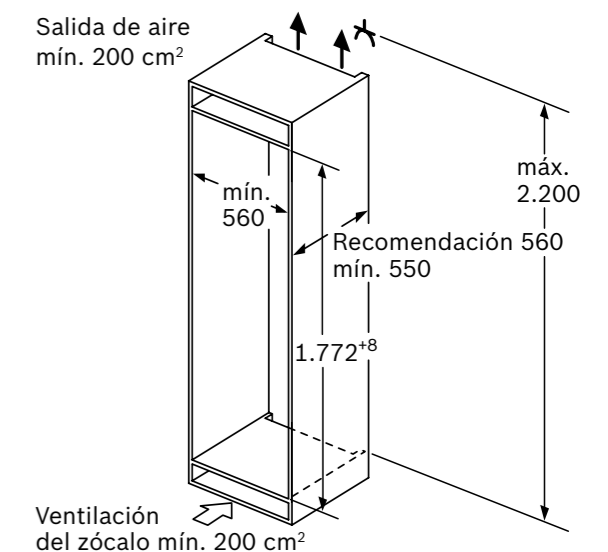

Dimensiones en mm

\*Dentro del rango A (más eficiente) a G (menos eficiente).

# Refrigerador de 1 puerta integrable

**KIR81ADD0**

Serie | 6

EAN: 4242005371976

Precio ref. final:

**1.199 €**

- ▶ **Sistema de instalación de puerta fija. Cierre amortiguado**
- ▶ **Dimensiones (alto x ancho x fondo): 177x56x55 cm**
- ▶ Clase de eficiencia energética\*: D
- ▶ Sistema de conservación **VitaFresh XXL**: conserva los alimentos frescos durante más tiempo, cajones con diferentes parámetros de conservación en temperatura y humedad
- ▶ Iluminación LED lateral
- ▶ Display LED interior con indicador de temperatura
- ▶ Funciones especiales: Refrigeración "Super", señal acústica y óptica de puerta abierta
- ▶ Bandejas de cristal con topes de seguridad antivuelco
- ▶ Perfiles cromados tanto de cajones como de bandejas
- ▶ Botellero cromado
- ▶ Consumo de energía anual: 91 kWh
- ▶ Capacidad útil total: 310 litros
- ▶ Muy silencioso: 34 dB(A) re 1 pW
- ▶ Apertura de la puerta derecha. Puerta reversible
- ▶ **Posibilidad de combinación horizontal con GIN81ACE0**

Dimensiones del espacio recomendadas para instalación de puerta fija

F	R	X
16-19	0-3	2,5
20	0-1	3
	2-3	2,5
21	0-1	3
	2-3	2,5
22	0	4
	1	3,5
	2-3	3

Deben respetarse las medidas de los espacios recomendados en la tabla para garantizar una apertura sin colisiones de la puerta del aparato y evitar que se dañen los muebles de cocina.

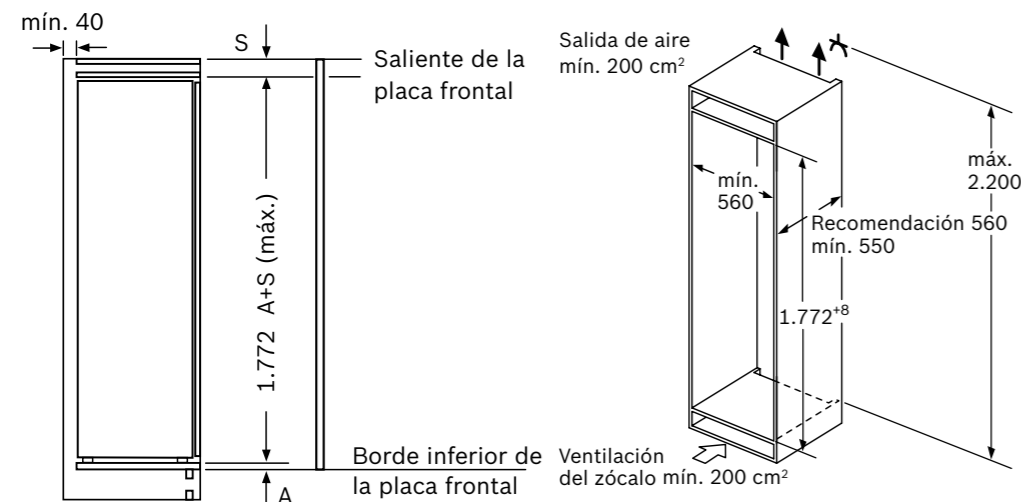
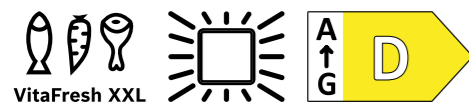
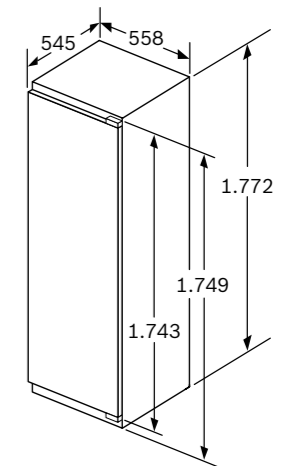
**Peso máximo admisible de los frontales del mueble**

Los frontales de los muebles montados que superan el peso permitido pueden provocar daños y causar el deterioro funcional de la bisagra.

Δ Peso

**A:** Altura de la puerta del aparato en mm, incluidas las bisagras

**B:** Bisagra no amortiguada; frontal del mueble en kg

**C:** Bisagra amortiguada; frontal del mueble en kg

A	B	C	Con accesorio KSZB0S00
1500-1750	22	22	26

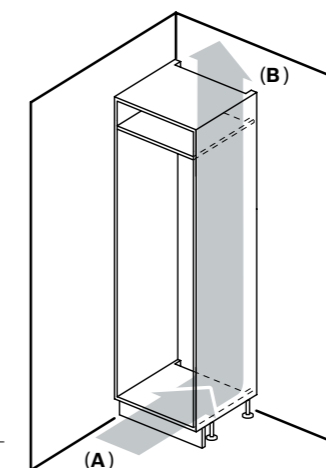
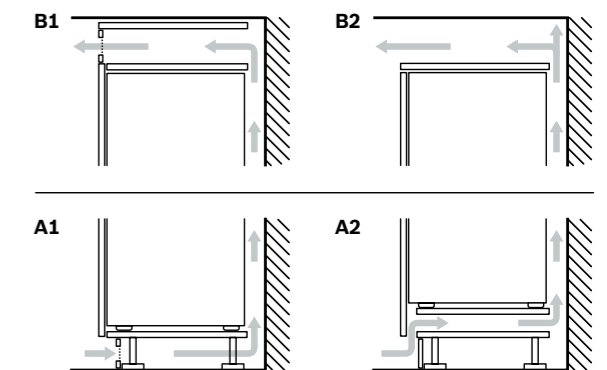
**A:** Entrada de aire ≥ 200 cm²; Opciones de ventilación  
**B:** Salida de aire ≥ 200 cm²; Opciones de ventilación

Dimensiones en mm

\*Dentro del rango A (más eficiente) a G (menos eficiente).

# Congelador de 1 puerta integrable

GIN81ACE0



Serie | 6

EAN: 4242005422074

Precio ref. final:

1.395 €



- ▶ **Sistema de instalación de puerta fija. Cierre amortiguado**
- ▶ **Dimensiones (alto x ancho x fondo): 177x56x55 cm**
- ▶ Clase de eficiencia energética\*: E
- ▶ **Compresor con tecnología Inverter**
- ▶ Tecnología NoFrost
- ▶ Display digital interior con indicador de temperatura
- ▶ Funciones especiales: Congelación "Super", señal acústica y óptica de temperatura, señal acústica de puerta abierta
- ▶ Dos cajones BigBox de gran capacidad
- ▶ Perfiles cromados de los cajones
- ▶ Consumo de energía anual: 235 kWh
- ▶ Capacidad útil total: 212 litros
- ▶ Muy silencioso: 35 dB(A) re 1 pW
- ▶ Apertura de la puerta izquierda. Puerta reversible
- ▶ **Posibilidad de combinación horizontal con KIR81ADD0**

Dimensiones del espacio recomendadas para instalación de puerta fija

F	R	X
16-19	0-3	2,5
20	0-1	3
	2-3	2,5
21	0-1	3
	2-3	2,5
22	0	4
	1	3,5
	2-3	3

Deben respetarse las medidas de los espacios recomendadas en la tabla para garantizar una apertura sin colisiones de la puerta del aparato y evitar que se dañen los muebles de cocina.

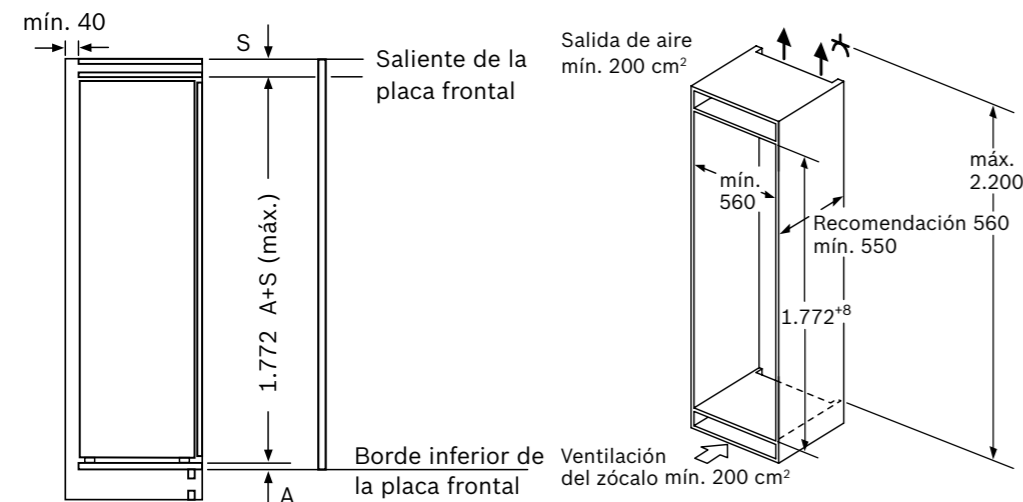
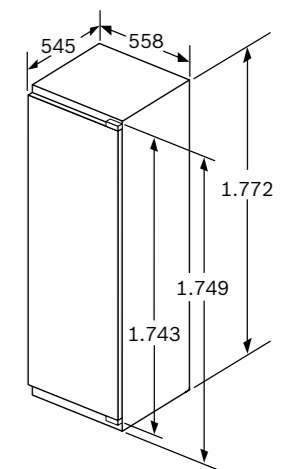

### Peso máximo admisible de los frontales del mueble

Los frontales de los muebles montados que superan el peso permitido pueden provocar daños y causar el deterioro funcional de la bisagra.

#### Δ Peso

**A:** Altura de la puerta del aparato en mm, incluidas las bisagras

**B:** Bisagra no amortiguada; frontal del mueble en kg

**C:** Bisagra amortiguada; frontal del mueble en kg

A	B	C	Con accesorio KSB0S00
1500-1750	22	22	26

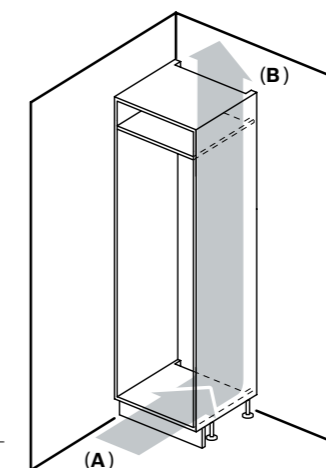

**A:** Entrada de aire  $\geq 200 \text{ cm}^2$ ; Opciones de ventilación  
**B:** Salida de aire  $\geq 200 \text{ cm}^2$ ; Opciones de ventilación

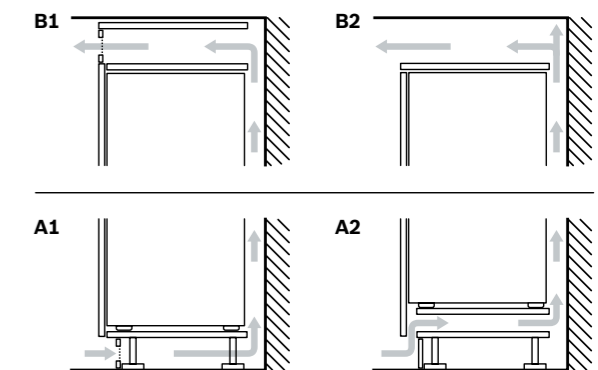

Dimensiones en mm

\*Dentro del rango A (más eficiente) a G (menos eficiente).

# Frigorífico de 1 puerta integrable

**KIR41VFE0**

Serie | 4

EAN: 4242005271818

Precio ref. final:

**815 €**

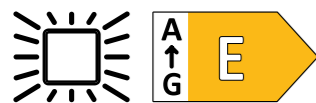

- ▶ **Sistema de instalación de puerta fija**
- ▶ **Dimensiones (alto x ancho x fondo): 123x56x55 cm**
- ▶ Clase de eficiencia energética\*: E
- ▶ Compartimento MultiBox XXL para la conservación de fruta y verdura
- ▶ Iluminación LED lateral
- ▶ Display LED interior con indicador de temperatura
- ▶ Funciones especiales: Refrigeración "Super", señal acústica de puerta abierta
- ▶ Bandejas de cristal con topes de seguridad antivuelco
- ▶ Perfiles cromados tanto de cajones como de bandejas
- ▶ Consumo de energía anual: 101 kWh
- ▶ Capacidad útil total: 204 litros
- ▶ **Muy silencioso: 35 dB(A) re 1 pW**
- ▶ Apertura de la puerta derecha. Puerta reversible
- ▶ **Posibilidad de combinación vertical con GIV11AFE0**



Dimensiones del espacio recomendadas para instalación de puerta fija

F	R	X
16-19	0-3	2,5
20	0-1	3
	2-3	2,5
21	0-1	3
	2-3	2,5
22	0	4
	1	3,5
	2-3	3

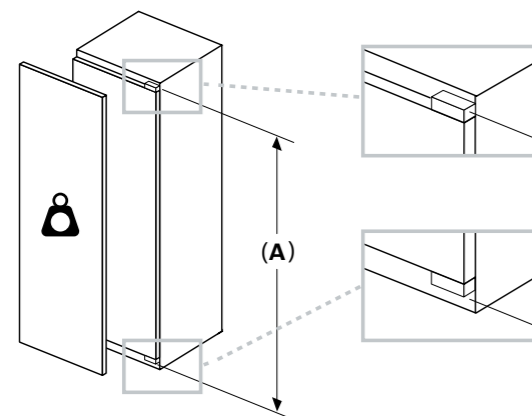
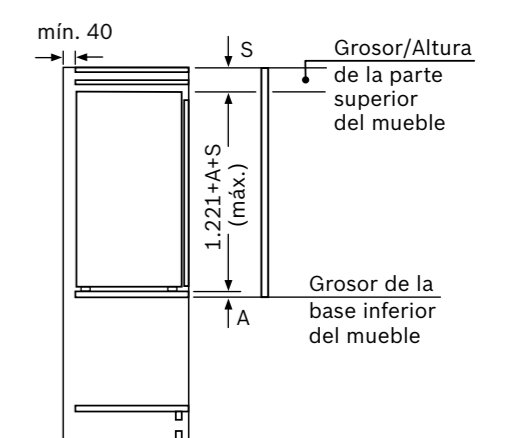
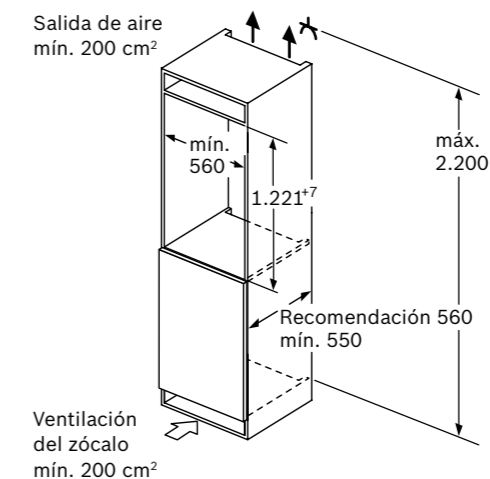
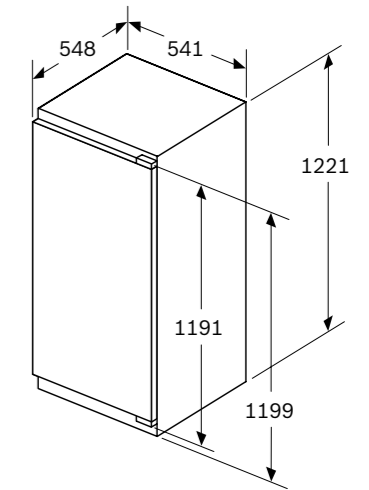
Deben respetarse las medidas de los espacios recomendadas en la tabla para garantizar una apertura sin colisiones de la puerta del aparato y evitar que se dañen los muebles de cocina.



### Peso máximo admisible de los frontales del mueble

Los frontales de los muebles montados que superan el peso permitido pueden provocar daños y causar el deterioro funcional de la bisagra.

Δ Peso

**A:** Altura de la puerta del aparato en mm, incluidas las bisagras

**B:** Bisagra no amortiguada; frontal del mueble en kg

**C:** Bisagra amortiguada; frontal del mueble en kg

A	B	C
720-1400	19	19

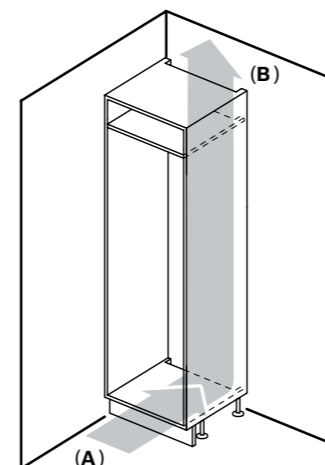
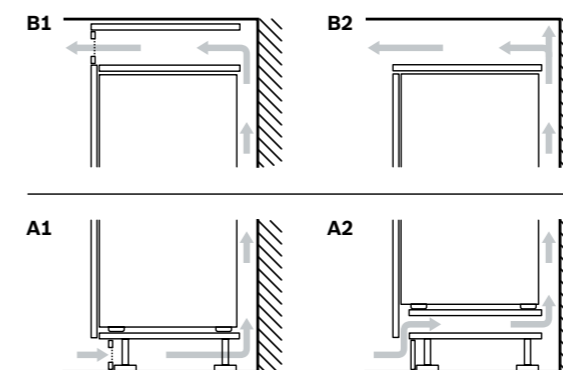
**A:** Entrada de aire  $\geq 200 \text{ cm}^2$ ; Opciones de ventilación  
**B:** Salida de aire  $\geq 200 \text{ cm}^2$ ; Opciones de ventilación

Combinación KIR41VFE0+GIV11AFE0

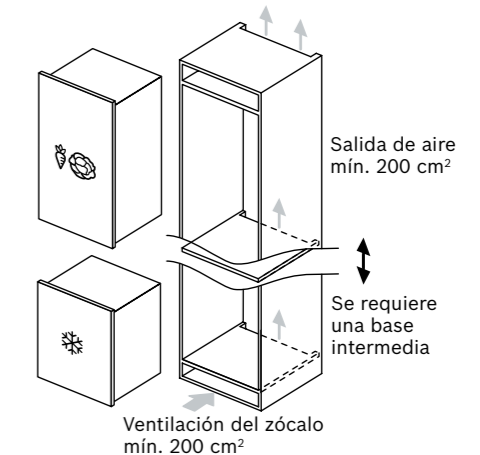

Dimensiones en mm

\*Dentro del rango A (más eficiente) a G (menos eficiente).

# Congelador de 1 puerta integrable

**GIV11AFE0**

Serie | 6

EAN: 4242005126552

Precio ref. final:

**789 €**

- ▶ **Sistema de instalación de puerta fija**
- ▶ **Dimensiones (alto x ancho x fondo): 72x56x55 cm**
- ▶ Clase de eficiencia energética\*: E
- ▶ Electrónica LED interior con indicador de temperatura
- ▶ Funciones especiales: Congelación "Super", señal acústica y óptica de temperatura
- ▶ Perfiles cromados de los cajones
- ▶ Consumo de energía anual: 167 kWh
- ▶ Capacidad útil total: 72 litros
- ▶ **Muy silencioso: 36 dB(A) re 1 pW**
- ▶ Apertura de la puerta derecha. Puerta reversible
- ▶ **Posibilidad de combinación vertical con KIR41VFE0**

Dimensiones del espacio recomendadas para instalación de puerta fija

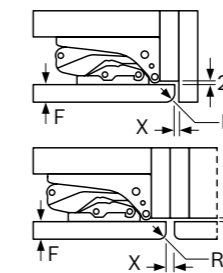

F	R	X
16-19	0-3	2,5
20	0-1	3
	2-3	2,5
21	0-1	3
	2-3	2,5
22	0	4
	1	3,5
	2-3	3

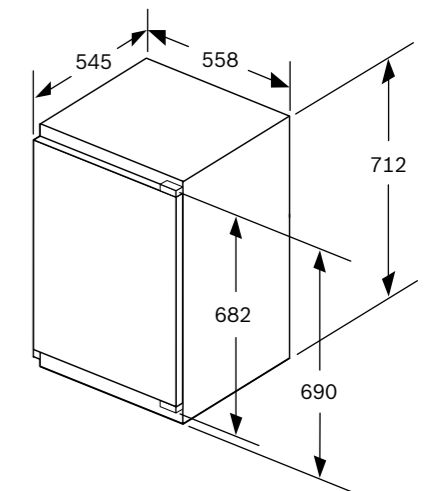

Deben respetarse las medidas de los espacios recomendadas en la tabla para garantizar una apertura sin colisiones de la puerta del aparato y evitar que se dañen los muebles de cocina.

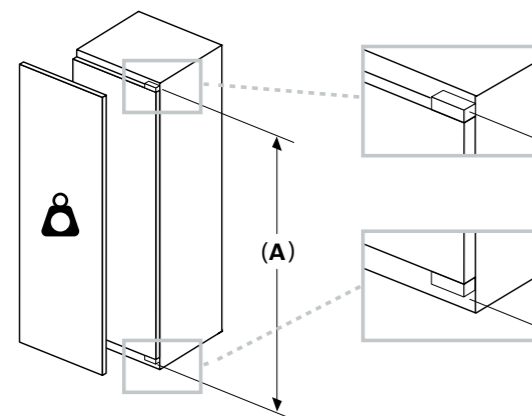
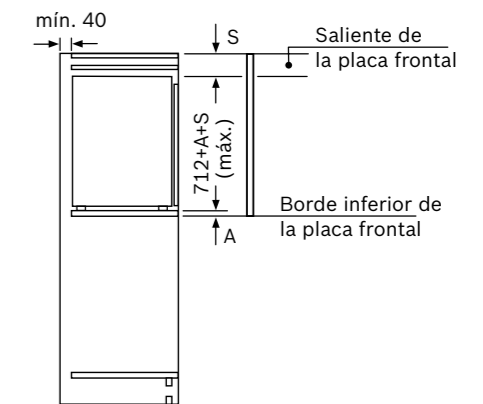
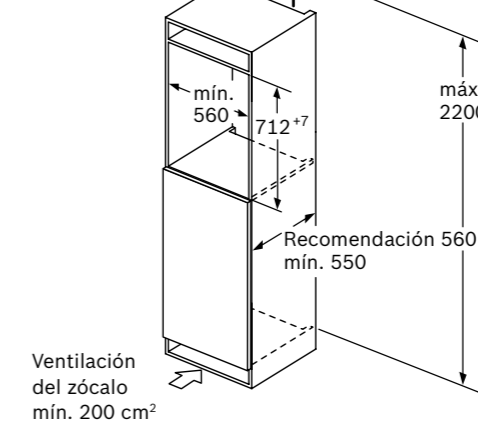
 Salida de aire mín. 200 cm<sup>2</sup>

### Peso máximo admisible de los frontales del mueble

Los frontales de los muebles montados que superan el peso permitido pueden provocar daños y causar el deterioro funcional de la bisagra.

Δ Peso

**A:** Altura de la puerta del aparato en mm, incluidas las bisagras

**B:** Bisagra no amortiguada; frontal del mueble en kg

**C:** Bisagra amortiguada; frontal del mueble en kg

A	B	C
720-1400	19	19

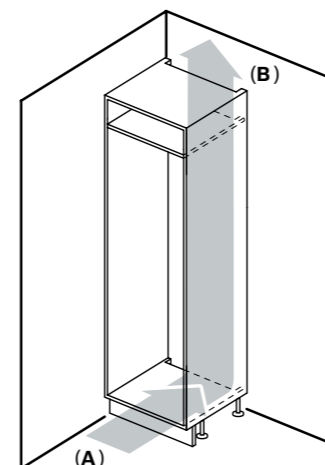
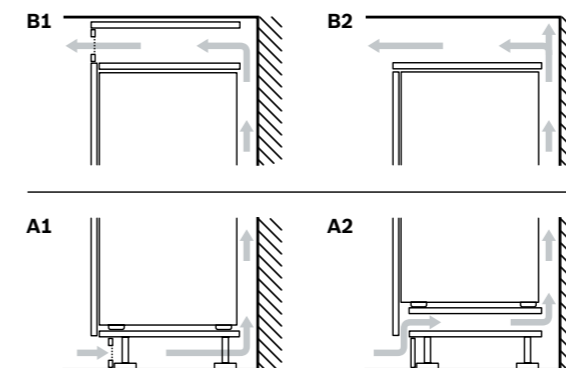
**A:** Entrada de aire ≥ 200 cm<sup>2</sup>; Opciones de ventilación  
**B:** Salida de aire ≥ 200 cm<sup>2</sup>; Opciones de ventilación

Combinación KIR41VFE0+GIV11AFE0

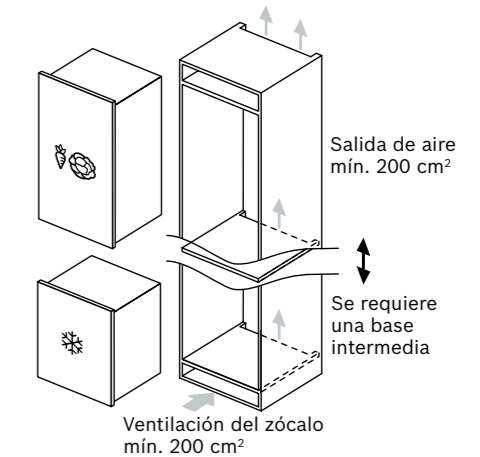

Dimensiones en mm

\*Dentro del rango A (más eficiente) a G (menos eficiente).

## Vinoteca libre instalación

**KWK36ABGA**

Serie | 6

EAN: 4242005193561

Precio ref. final:

**2.309 €**

MasterChef



- ▶ **Control electrónico de la temperatura**
- ▶ **Regulación de 2 zonas a temperatura diferente**
- ▶ Regulación de temperatura entre 5 y 20°C
- ▶ Display digital con indicador de temperatura
- ▶ Alarma de avería y de puerta abierta
- ▶ **Puerta de cristal con filtro de protección ultravioleta para una mejor conservación del vino**
- ▶ Sistema de protección antivibraciones
- ▶ Iluminación interior LED con efecto SoftStart en dos niveles, con encendido on/off
- ▶ 10 bandejas, 8 de madera de roble, para el perfecto almacenaje en horizontal de las botellas
- ▶ Bandeja con guías telescópicas y bandeja presentación
- ▶ Apertura de puerta derecha. Puerta reversible
- ▶ Tirador integrado
- ▶ Cierre con llave
- ▶ **Compresor con tecnología Inverter**
- ▶ Clase de eficiencia energética\*: G
- ▶ Consumo de energía anual: 155 kWh
- ▶ Silencioso: 38 dB(A) re 1 pW
- ▶ Capacidad útil total: 370 litros
- ▶ **Capacidad máx: 199 botellas de 3/4 de litro**
- ▶ Dimensiones (alto x ancho x fondo): 186x60x61 cm

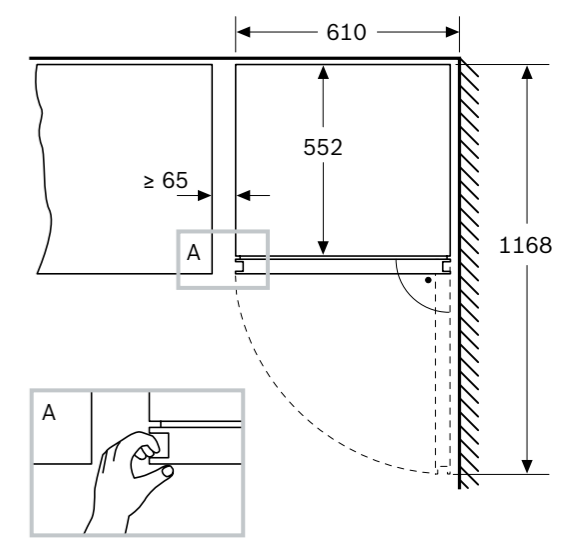
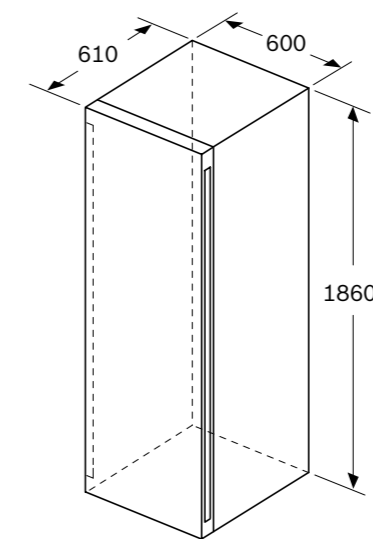

Dimensiones en mm

\*Dentro del rango A (más eficiente) a G (menos eficiente).

## Vinoteca integrable bajo encimera

[Ver resumen de gama](#)
[Ver datos técnicos](#)
**KUW21AHG0**



Serie | 6

EAN: 4242005196135

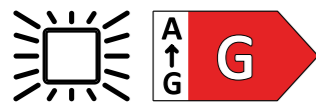
Precio ref. final:

**1.595 €**

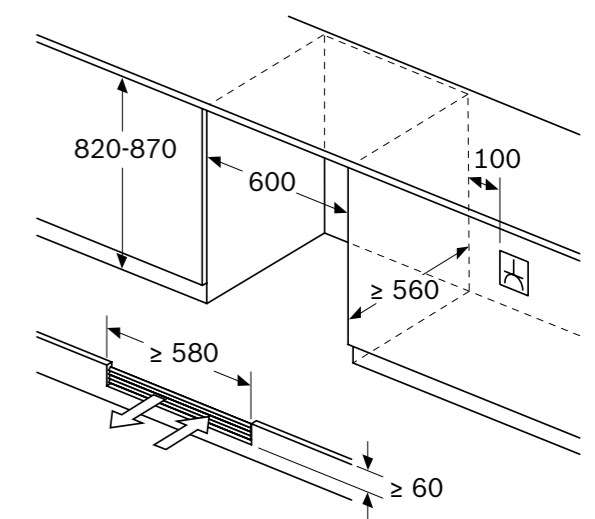
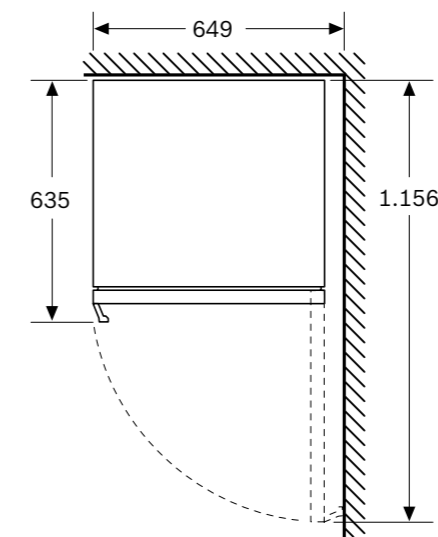
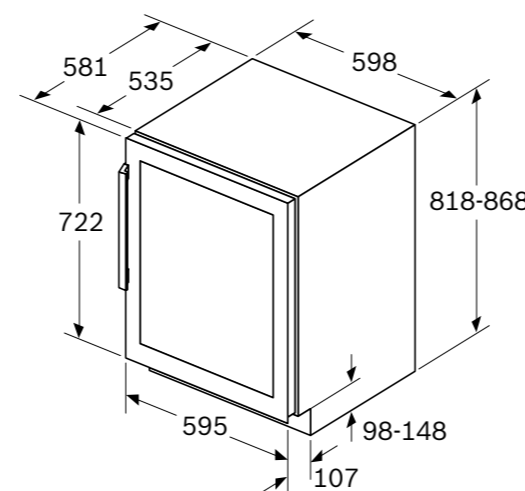
- ▶ Vinoteca integrable bajo encimera
- ▶ **Control electrónico de la temperatura**
- ▶ **Regulación de 2 zonas a temperatura diferente**
- ▶ Regulación de temperatura entre 5 y 20°C
- ▶ Display digital con indicador de temperatura
- ▶ Alarma de avería y de puerta abierta
- ▶ **Puerta de cristal con filtro de protección ultravioleta para una mejor conservación del vino**
- ▶ Sistema de protección antivibraciones
- ▶ Iluminación interior LED con efecto SoftStart en dos niveles, con encendido on/off
- ▶ 5 bandejas, 3 de madera de roble, para el perfecto almacenaje en horizontal de las botellas
- ▶ Bandeja con guías telescópicas
- ▶ Apertura de puerta derecha. Puerta reversible
- ▶ Tirador exterior
- ▶ Clase de eficiencia energética\*: G
- ▶ Consumo de energía anual: 130 kWh
- ▶ Silencioso: 38 dB(A) re 1 pW
- ▶ Capacidad útil total: 120 litros
- ▶ **Capacidad máx: 44 botellas de 3/4 de litro**
- ▶ Dimensiones (alto x ancho x fondo): 82x60x58 cm



Dimensiones en mm

\*Dentro del rango A (más eficiente) a G (menos eficiente).



## Vinoteca integrable bajo encimera

[Ver resumen de gama](#)
[Ver datos técnicos](#)
**KUW20VHF0**

Serie | 6

EAN: 4242005265480

Precio ref. final:

**1.019 €**

- ▶ Vinoteca integrable bajo encimera
- ▶ **Control electrónico de la temperatura**
- ▶ Display digital con indicador de temperatura
- ▶ Regulación de temperatura entre 5 y 20°C
- ▶ Alarma de avería y de puerta abierta
- ▶ **Puerta de cristal con filtro de protección ultravioleta para una mejor conservación del vino**
- ▶ Sistema de protección antivibraciones
- ▶ Iluminación interior LED con efecto SoftStart, con encendido on/off
- ▶ 4 bandejas, 3 de madera de roble, para el perfecto almacenaje en horizontal de las botellas
- ▶ Apertura de puerta derecha. Puerta reversible
- ▶ Tirador exterior
- ▶ Clase de eficiencia energética: F
- ▶ Consumo de energía anual: 100 kWh
- ▶ Silencioso: 38 dB(A) re 1 pW
- ▶ Capacidad útil total: 56 litros
- ▶ **Capacidad máx: 21 botellas de 3/4 de litro**
- ▶ Dimensiones (alto x ancho x fondo): 82x30x58 cm

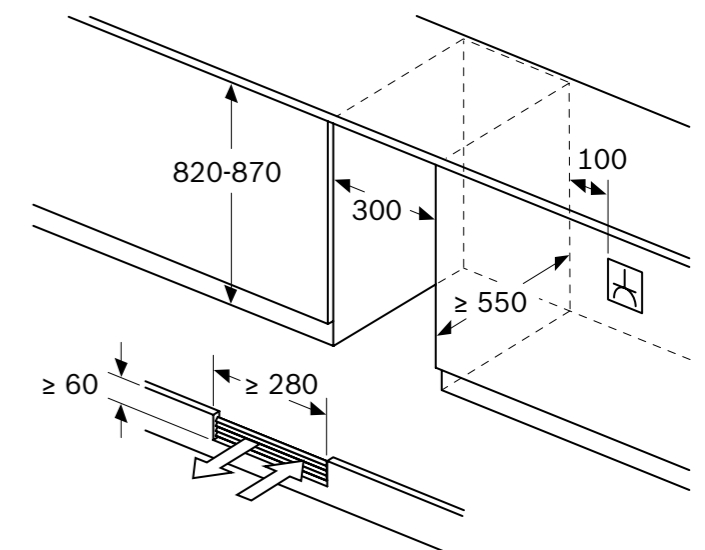
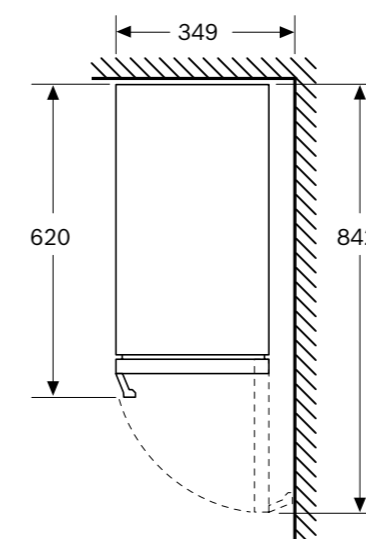
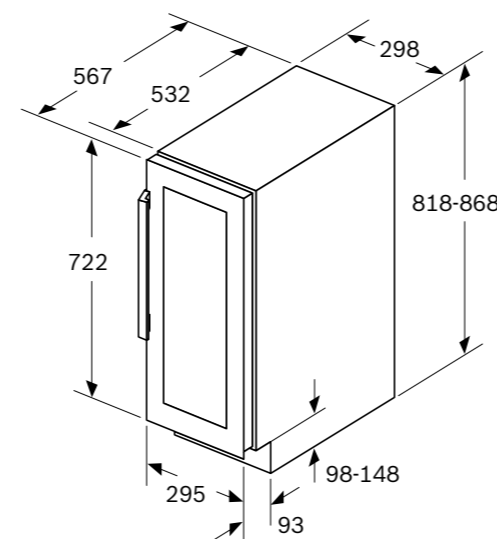

Dimensiones en mm

\*Dentro del rango A (más eficiente) a G (menos eficiente).

# Accesorios

[Ver resumen de gama](#)[Ver fichas de producto](#)**KSZ39AL00**EAN: 4242002961156  
Precio ref. final: 29 €**Accesorio de unión color acero.**

Combis, frigoríficos y congeladores de 1 puerta.

**KSZ39AX00**EAN: 4242005316328  
Precio ref. final: 39 €**Accesorio de unión color BlackInox.**

Combis.

**KSZ39AW00**EAN: 4242002961170  
Precio ref. final: 29 €**Accesorio de unión color blanco.**

Combis, frigoríficos y congeladores de 1 puerta.

**KSZB0S00**EAN: 4242005329847  
Precio ref. final: 49 €

Set soporte de bisagras para modelos integrables de 1 puerta de alto 178 cm, con sistema de instalación de puerta fija, que permite una puerta con un peso de hasta los 26 kg.

También válida para el nuevo combi de integración KIN96VFD0 de 194 cm, lo que permite un peso de cada una de las puertas de hasta 20 kg.

**KSZ10HC00**EAN: 4242002853680  
Precio ref. final: 39 €

Accesorio para conexión wifi de modelos Home Connect Ready.

# Glosario



## Bandejas EasyAccess

Bandejas de cristal que permiten extraerlas 15 cm y cuentan con topes de seguridad evitando que se puedan volcar los alimentos o recipientes que hay sobre ella.

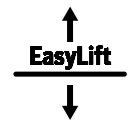

## Balcón EasyLift

Se encuentra situado en la puerta y permite deslizarlo en 3 posibles alturas para adaptarlo a las botellas que queramos ubicar.



## Cajón BigBox

Cajón de gran capacidad que se encuentra situado en el congelador. Permite congelar recipientes, envases o alimentos de gran tamaño.

## Capacidad de congelación

Cantidad de alimentos que el congelador es capaz de congelar por debajo de -18°C en menos de 24 horas.

## Inverter

### Compresor Inverter

Compresor con regulación electrónica y velocidad variable, unido a otros elementos permite conseguir una mejor clasificación energética.

### EasyAccess Zone

Zona superior de los congeladores de una puerta que se encuentra libre de cajones y obstáculos. Permite un acceso directo a los alimentos, así como adaptar la zona de almacenaje según las necesidades. Tiene bandejas de cristal que son removibles si así se desea.

### Equipamiento Flex - balcones

Nuevo sistema de fijación de los balcones de la contrapuerta para darte mayor flexibilidad en su ubicación en función de tus necesidades de espacio.

### Equipamiento Flex - bandeja

Te permite doblarla parcial o incluso totalmente cuando necesitas guardar alimentos de mayor volumen o altura.

## Función Congelación “Super”

Debe activarse antes de introducir gran cantidad de alimentos para congelar. De esta manera, se consiguen las condiciones óptimas para congelar más rápidamente. Una vez alcanzada la temperatura óptima, se desconectará automáticamente.

## Función Refrigeración “Super”

Debe activarse antes de introducir gran cantidad de alimentos en el frigorífico. De esta manera, se consiguen las condiciones óptimas para enfriar más rápidamente. Una vez alcanzada la temperatura óptima, se desconectará automáticamente.



Home Connect

## Home Connect

Conectividad en los electrodomésticos. Mediante la app Home Connect y tu dispositivo móvil se puede controlar estés donde estés. Entre otras cosas: envía notificaciones cuando se va la luz, se puede modificar la temperatura, activar o desactivar funciones, etc.

## HomeBar

Acceso directo a las bebidas consiguiendo una menor pérdida de frío y ahorrar más energía.

## Ice Twister

Compartimento fabricante de hielos que hay en el interior de los congeladores de una puerta.

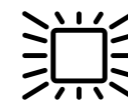

## Iluminación LED

Luz fría de mínimo consumo, máximo rendimiento, larga vida útil. Perfecta visualización del interior del frigorífico o congelador.

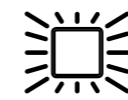

SoftStart

## Iluminación LED con efecto SoftStart

Luz fría de mínimo consumo, máximo rendimiento, larga vida útil. Perfecta visualización del interior del frigorífico. Se enciende de manera gradual.

# Glosario



## Infinity

Selección de los productos más diferenciales de Bosch.

## Metal MultiAir Flow

Metal MultiAir Flow, mejorando la distribución de frío y uniformidad de temperatura en el interior del combi.



## NoFrost

Descongelación automática del frigorífico y/o congelador evitando de esta manera la formación de escarcha en el sistema, mejorando así el funcionamiento y eficiencia del frigorífico/congelador.



MasterChef

## Producto MasterChef

### Señal acústica/óptica avería

Avisa mediante señal acústica o icono de la existencia de una posible avería.

### Señal acústica/óptica puerta abierta

Avisa mediante señal acústica o icono de que la puerta no está bien cerrada, evitando así posibles pérdidas de eficiencia o problemas de conservación de alimentos.

### Señal acústica/óptica temperatura

Avisa mediante señal acústica o icono de un corte de suministro o bajada de tensión.

### Sistema de puerta deslizante

En los frigoríficos de integración. Una vez que el frigorífico está fijado en el interior del armario, la puerta del mueble y la del frigorífico se unen mediante guías deslizantes.

## Sistema de puerta fija

En los frigoríficos de integración. La puerta del mueble se fija a la puerta del frigorífico. De esta manera, ambas puertas quedan perfectamente alineadas.



## Twin NoFrost

Twin NoFrost, 2 evaporos independientes, tanto en el refrigerador como en el congelador.



## VitaFresh

Sistema de conservación que permite prolongar la conservación y frescura de los alimentos. Consta de cajones con diferentes condiciones de conservación en lo relativo a temperatura y humedad. Para fruta y verdura mayor nivel de humedad del aire para prolongar la conservación de los alimentos. En el caso de carne y pescado, temperaturas cercanas a los 0°C para prolongar su conservación.



## VitaFresh XXL

Sistema de conservación de mayor capacidad que permite prolongar la conservación y frescura de los alimentos. Consta de cajones con diferentes condiciones de conservación en lo relativo a temperatura y humedad. Para fruta y verdura mayor nivel de humedad del aire para prolongar la conservación de los alimentos. En el caso de carne y pescado, temperaturas cercanas a los 0 °C para prolongar su conservación.

# Modo Demo

[Ver resumen de gama](#)

## Combis NoFrost XXL MultiPuerta KMC85LBEA, KFN96APEA, KFN96VPEA



### Activar:

1. Enchufar el aparato a la red eléctrica.
2. Durante los 2 primeros minutos después de haberlo enchufado pulsar la tecla "mode", durante 9 segundos.
3. Un pitido indica la activación del Modo Demo.
4. Soltar el botón y el Modo Demo está activado.

### Desactivar:

1. Durante los 30 primeros segundos después de haberlo enchufado pulsar la tecla "mode", durante 15 segundos.
2. El display de la temperatura del frigorífico mostrará "77" durante 3 segundos y volverá a mostrar la temperatura seleccionada para el compartimento.
3. El Modo Demo está desactivado.

## Combis NoFrost XXL MultiPuerta KFD96APEA



### Activar:

1. Enchufar el aparato a la red eléctrica.
2. Transcurridos 2 minutos aparecerán iluminadas todas las funciones del display.
3. Pulsar la Tecla "super" del frigorífico de forma mantenida durante 9 segundos.
4. Un pitido indica la activación del Modo Demo.
5. Soltar el botón y el Modo Demo está activado.

### Desactivar:

1. Pulsar la tecla "super" de forma mantenida durante 9 segundos.
2. El Modo Demo está desactivado.

## Combis NoFrost Serie 6 KGN86AIDR



### Activar:

1. Enchufar el frigorífico a la red eléctrica.
2. En los primeros 2 minutos de haberlo enchufado, pulsar la tecla de selección de compartimento "Fridge/Freezer" durante 9/11 segundos.
3. Se escucharán cuatro pitidos. El cuarto pitido es la confirmación de la activación del Modo Demo.
4. Aparecerá en el display "88" durante 2 segundos y luego mostrará las temperaturas con normalidad.
5. El Modo Demo está activado.

### Desactivar:

1. Pulsar la tecla de selección de compartimento "Fridge/Freezer" durante 15 segundos.
2. Aparecerá en el display "77" durante 2 segundos y luego mostrará las temperaturas con normalidad.

# Modo Demo

[Ver resumen de gama](#)

Combis NoFrost Serie 6 y Serie 4

**KGB86XIEP, KGN56XIDR, KGN56XWEA, KGN49AICT, KGN39AIBT, KGN39AICT, KGN39AWCT, KGN397ICT, KGN397WCT**

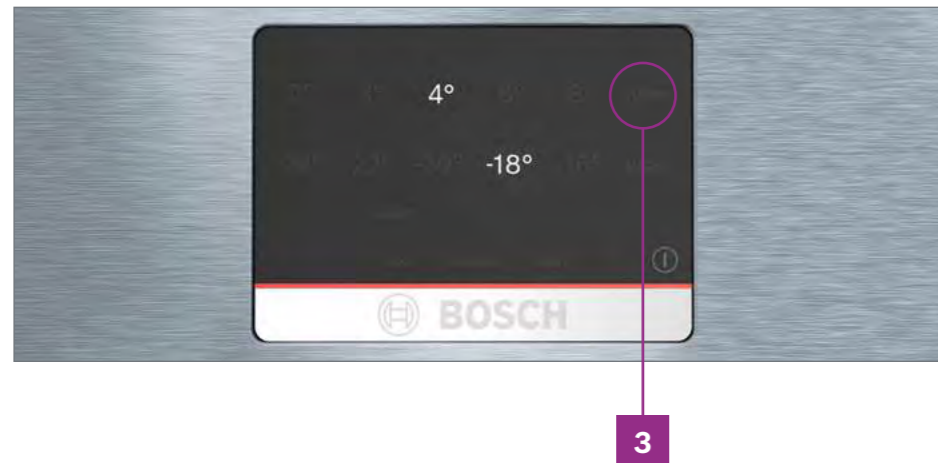

### Activar:

1. Enchufar el frigorífico a la red eléctrica.
2. Encender el frigorífico.
3. En los primeros 10 segundos después de haberlo enchufado pulsar la tecla “super refrigeración” durante 9/10 segundos.
4. Se escucharán cuatro pitidos (a los 3 segundos, a los 5 segundos, a los 7 segundos y a los 9 segundos). El cuarto pitido es la confirmación de la activación del Modo Demo.
5. Soltar la tecla tras el cuarto pitido/transcurridos 9/10 segundos.
6. El Modo Demo está activado y sigue activo después de apagar el aparato.

### Desactivar:

En los primeros 30 segundos después de haberlo enchufado pulsar la tecla “super refrigeración” durante 10 segundos hasta oír una señal acústica.

Combis NoFrost Serie 6 y Serie 4

**KGN49LBCF, KGN49OXB, KGN39AIAT, KGN39LBCF, KGN39VXBT, KGN39VIBT, KGN39VXCT, KGN392LAF, KGN39OXB, KGN36VIBT**



### Activar:

1. Enchufar el frigorífico a la red eléctrica.
2. Encender el frigorífico.
3. En los primeros 10 segundos después de haberlo enchufado pulsar la tecla “super refrigeración” durante 9/10 segundos.
4. Se escucharán cuatro pitidos (a los 3 segundos, a los 5 segundos, a los 7 segundos y a los 9 segundos). El cuarto pitido es la confirmación de la activación del Modo Demo.
5. Soltar la tecla tras el cuarto pitido/transcurridos 9/10 segundos.
6. El Modo Demo está activado y sigue activo después de apagar el aparato.

### Desactivar:

En los primeros 30 segundos después de haberlo enchufado pulsar la tecla “super refrigeración” durante 10 segundos hasta oír una señal acústica.

Combis NoFrost Serie 4

**KGN86VIEA, KGN39VIDA, KGN39VWDA, KGN39VIEA, KGN39VWEA, KGN36VIDA, KGN36VWDA, KGN36VIEA, KGN36VWEA, KGN366ICF, KGN366WCF**

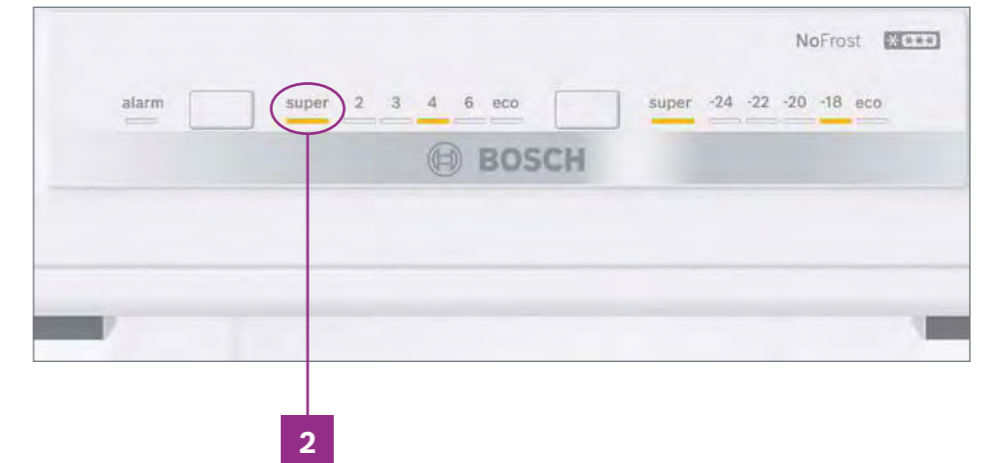

### Activar:

1. Enchufar el frigorífico a la red eléctrica.
2. En los primeros 10 segundos de haberlo enchufado pulsar la tecla de selección de temperatura del frigorífico durante 10-11 segundos. Se oirán varias señales acústicas durante esos 10-11 segundos.
3. El Modo Demo está activado y sigue activo después de apagar el aparato.

### Desactivar:

Pulsar la tecla de ajuste de temperatura durante 10 segundos hasta oír una señal acústica.

# Modo Demo

[Ver resumen de gama](#)

Combis NoFrost Serie 4

**KGN49XIDQ, KGN49XWDP, KGN39XIDP, KGN39XWDP, KGN36XIDP, KGN36XWDP**



3

### Activar:

1. Enchufar el frigorífico a la red eléctrica.
2. En los primeros 10 segundos de haberlo enchufado pulsar la tecla "Alarm" durante 10 segundos.
3. El Modo Demo está activado.

### Desactivar:

Presionar la tecla "Alarm" durante 10 segundos (hay que esperar un mínimo de 10 segundos desde que ha sido activada la función Demo).

Combis NoFrost Serie 2

**KGN33NLEB, KGN33NWEB, KGN36NWEA**



2

### Activar:

1. Enchufar el frigorífico a la red eléctrica.
2. En los primeros 10 segundos de haberlo enchufado pulsar la tecla de selección de temperatura durante 10-11 segundos. Se oirán varias señales acústicas durante esos 10-11 segundos.
3. El Modo Demo está activado y sigue activo después de apagar el aparato.

### Desactivar:

Pulsar la tecla de ajuste de temperatura durante 10 segundos hasta oír una señal acústica.

Frigoríficos y congeladores de 1 puerta  
NoFrost Serie 8 y Serie 6

**KSF36PIDP, KSV36AIDP, KSV36AIEP, KSV36AWEP, GSN36AIEP, GSN36AWEP**



3

### Activar:

1. Enchufar el aparato a la red eléctrica.
2. Encender el aparato.
3. Pulsar la tecla "Alarma" durante 7-9 segundos hasta oír la señal acústica.
4. El Modo Demo permanece activo aún después de apagar el aparato.

### Desactivar:

Pulsar la tecla "Alarma" durante 10 segundos, hasta que el sonido indica que el Modo Demo se ha desactivado.

# Modo Demo

[Ver resumen de gama](#)

Frigoríficos y congeladores de 1 puerta  
NoFrost Serie 6

**KSV36BIEP, GSN36BIEP**

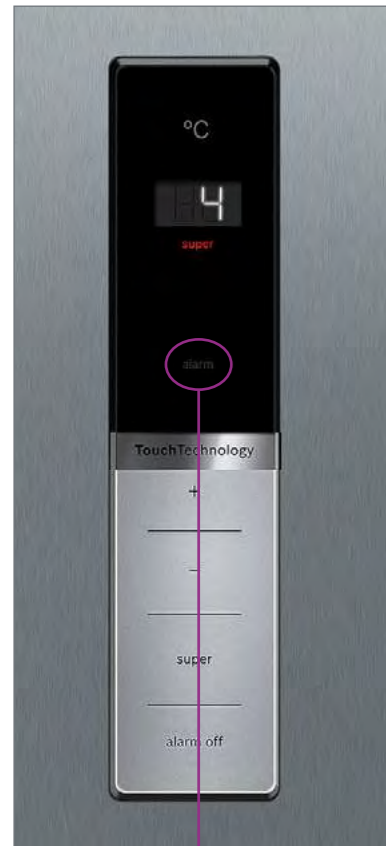

### Activar:

1. Enchufar el aparato a la red eléctrica.
2. Encender el aparato.
3. Pulsar la tecla “Alarma” durante 10 segundos hasta oír la señal acústica.
4. El Modo Demo permanece activo aún después de apagar el aparato.

### Desactivar:

Pulsar la tecla “Alarma” durante 10 segundos, hasta que el sonido indica que el Modo Demo se ha desactivado.

2

Frigoríficos y congeladores de 1 puerta  
NoFrost Serie 4

**KSV36FIEP, KSV36VWEP, KSV33VWEP, KSV33VLEP,  
GSN36VIEP, GSN36VWEP, GSN33VWEP, GSN33VLEP**

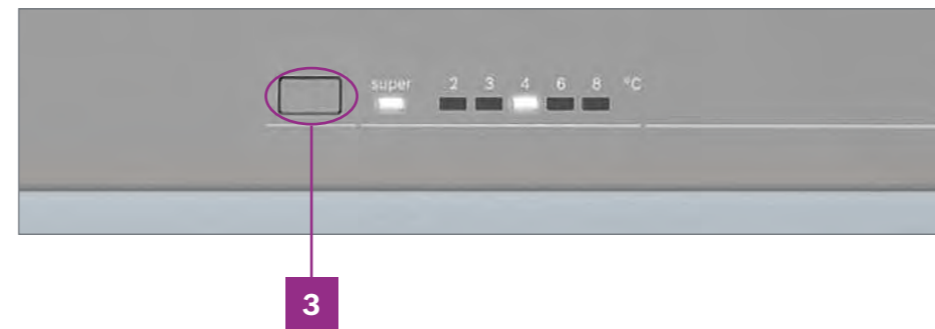

### Activar:

1. Enchufar el aparato a la red eléctrica.
2. Encender el aparato.
3. Pulsar la tecla de selección de temperatura durante 15-17 segundos hasta oír la señal acústica. La temperatura de 2°C/-26°C parpadea durante un instante.
4. El Modo Demo permanece activo aún después de apagar el aparato.

### Desactivar:

Pulsar la tecla selección de temperatura durante 10 segundos.

3

Frigoríficos americanos con dispensador  
Serie 6

**KAG93AIEP, KAD93AIEP**

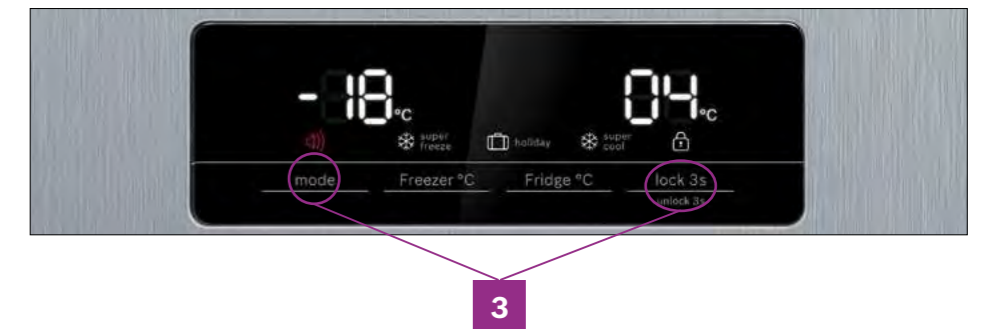

### Activar:

1. Enchufar el frigorífico a la red eléctrica.
2. En los primeros 10 minutos, presionar la tecla “mode” y “lock” durante más de 3 segundos, hasta oír 3 pitidos.

### Desactivar:

Presionar la tecla “mode” y “lock” durante más de 3 segundos, hasta oír 2 pitidos.

3



# Modo Demo

[Ver resumen de gama](#)

Combis integrables Serie 6 y Serie 4

**KBN96ADD0, KBN96VFE0, KBN96VSE0, KIN96VFD0**



## Activar:

1. Enchufar el frigorífico a la red eléctrica.
2. Encender el aparato.
3. En los primeros 10 segundos después de haberlo enchufado, pulsar la tecla “súper refrigeración”, durante 9-10 segundos.
4. Se escucharán cuatro señales acústicas (a los 3 segundos, a los 5 segundos, a los 7 segundos y a los 9 segundos). La cuarta señal acústica es la confirmación de la activación del Modo Demo.
5. Soltar la tecla tras la cuarta señal acústica/transcurridos 9-10 segundos.
6. El Modo Demo está activado y sigue activo después de apagar el aparato.

## Desactivar:

En los primeros 30 segundos después de haberlo enchufado pulsar la tecla “súper refrigeración” durante 10 segundos hasta oír una señal acústica.

Combi integrable Serie 6

**KIN86ADD0**



## Activar:

1. Enchufar y conectar el aparato a la red eléctrica.
2. Encender el aparato.
3. En los primeros 10 segundos después de haberlo encendido, pulsar la tecla súper refrigeración, durante 9-10 segundos.
4. Se escucharán 4 pitidos (a los 3 segundos, a los 5 segundos, a los 7 segundos y a los 9 segundos). El cuarto pitido es la confirmación de la activación del Modo Demo.
5. El Modo Demo permanece activo aún después de apagar el aparato.

## Desactivar:

Transcurridos más de 30 segundos después de haberlo enchufado, pulsar la tecla súper refrigeración durante 10 segundos, hasta oír la señal acústica que indica que el Modo Demo se ha desactivado.

# Modo Demo

[Ver resumen de gama](#)

Congelador integrable Serie 6

**GIN81ACE0**

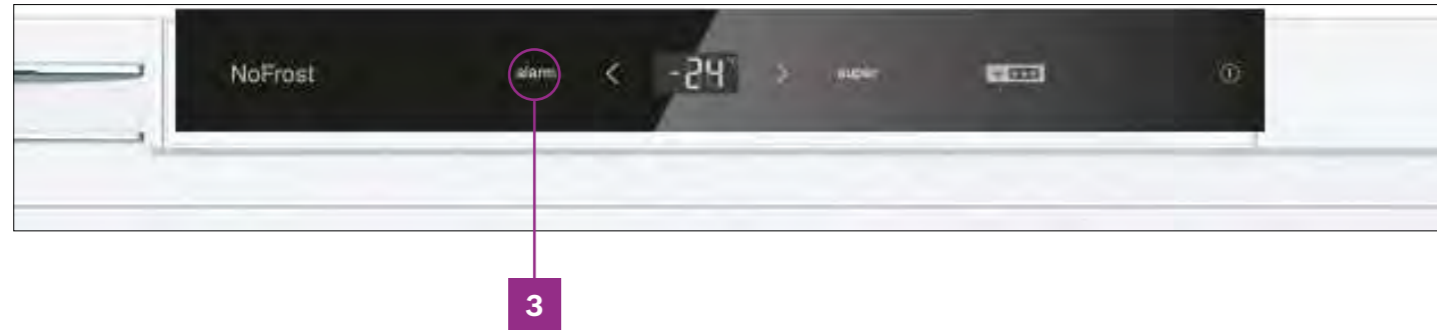

## Activar:

1. Enchufar y conectar el aparato a la red eléctrica.
2. Encender el aparato.
3. Pulsar la tecla "Alarma" durante 10 segundos.
4. El sonido indica que el Modo Demo se ha activado.
5. El Modo Demo permanece activo aún después de apagar el aparato.

## Desactivar:

Pulsar la tecla "Alarma" durante 10 segundos, hasta que el sonido indica que el Modo Demo se ha desactivado.

Congelador integrable Serie 6

**GIV11AFE0**



## Activar:

1. Enchufar y conectar el aparato a la red eléctrica.
2. Encender el aparato.
3. Pulsar la tecla de selección de temperatura durante 15 segundos.
4. El sonido indica que el Modo Demo se ha activado.
5. El Modo Demo permanece activo aún después de apagar el aparato.

## Desactivar:

Pulsar la tecla selección de temperatura durante 10 segundos, hasta que el sonido indica que el Modo Demo se ha desactivado.

# Modo Demo

[Ver resumen de gama](#)

Frigorífico integrable Serie 6 y combi integrable Serie 4

**KIR81ADD0, KIN86VFE0**

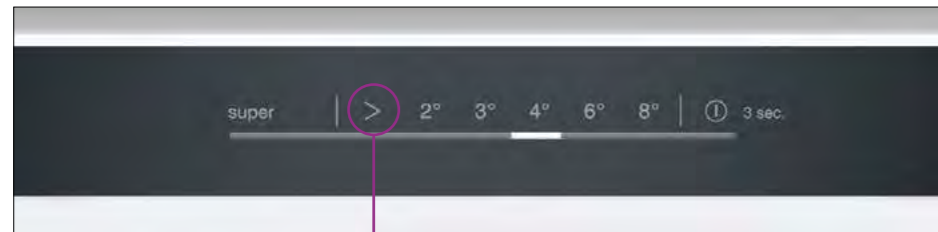

3

### Activar:

1. Enchufar y conectar el aparato a la red eléctrica.
2. Encender el aparato.
3. En los primeros 10 segundos después de haberlo enchufado pulsar la tecla de selección de temperatura ">" durante 9-10 segundos.
4. Se escucharán cuatro pitidos (a los 3 segundos, a los 5 segundos, a los 7 segundos y a los 9 segundos). El cuarto pitido es la confirmación de la activación del Modo Demo.
5. Soltar la tecla de selección de temperatura ">" tras el cuarto pitido/transcurridos 9-10 segundos.
6. El Modo Demo permanece activo aún después de apagar el aparato.

### Desactivar:

En los primeros 30 segundos después de haberlo enchufado pulsar la tecla selección de temperatura ">" durante 15 segundos hasta oír una señal acústica.

Combi integrable Serie 4

**KIV86VSE0**

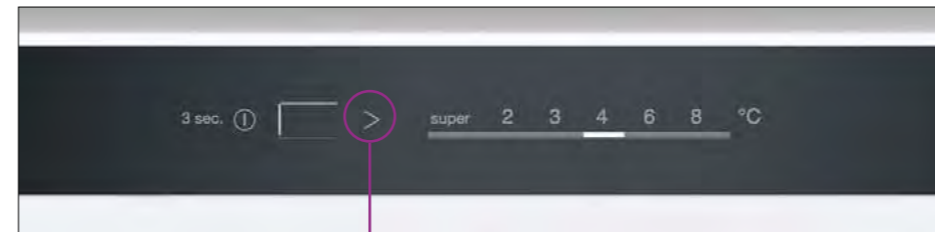

3

### Activar:

1. Enchufar y conectar el aparato a la red eléctrica.
2. Encender el aparato pulsado el botón de encendido durante 3 segundos.
3. Pulsar la tecla de selección de temperatura (+) durante 9 segundos.
4. El sonido indica que el Modo Demo se ha activado.
5. El Modo Demo permanece activo aún después de apagar el aparato.

### Desactivar:

Pulsar la tecla selección de temperatura (+) durante 9 segundos, hasta que el sonido indica que el Modo Demo se ha desactivado.

Frigorífico integrable Serie 4

**KIR41VFE0**

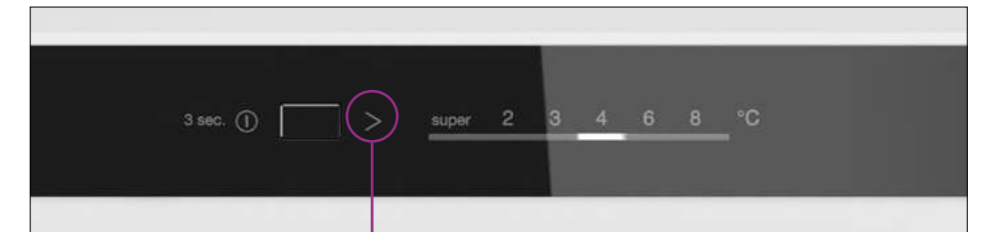

3

### Activar:

1. Enchufar y conectar el aparato a la red eléctrica.
2. Encender el aparato.
3. En los primeros 10 segundos después de haberlo enchufado pulsar la tecla de selección de temperatura ">" durante 9-10 segundos.
4. Se escucharán cuatro pitidos (a los 3 segundos, a los 5 segundos, a los 7 segundos y a los 9 segundos). El cuarto pitido es la confirmación de la activación del Modo Demo.
5. Soltar la tecla de selección de temperatura ">" tras el cuarto pitido/transcurridos 9-10 segundos.
6. El Modo Demo permanece activo aún después de apagar el aparato.

### Desactivar:

En los primeros 30 segundos después de haberlo enchufado pulsar la tecla selección de temperatura ">" durante 15 segundos hasta oír una señal acústica.

# Características técnicas frigoríficos y congeladores

[Ver resumen de gama](#)

Características	Serie   6		Serie   4	
	Combis NoFrost XXL Multipuerta			
Modelo	KFD96APEA	KMC85LBEA	KFN96APEA	KFN96VPEA
Categoría de modelo	Frigorífico-congelador	Frigorífico-congelador	Frigorífico-congelador	Frigorífico-congelador
<b>Etiquetado energético<sup>(1)</sup> y otra información técnica</b>				
Clase de eficiencia energética <sup>(2)</sup>				
Consumo de energía anual kWh/año	327	322	333	333
Volumen útil total litros	574	547	605	605
Volumen útil frigorífico litros	375	324	405	405
Volumen útil congelador litros	199	223	200	200
NoFrost	•	•	•	•
Autonomía h	15	13	15	15
Capacidad de congelación kg/24 h	16	15	13	13
Clase climática	SN-T	SN-T	SN-T	SN-T
Potencia sonora dB(A) re 1 pW	39	38	38	38
Clase de eficiencia sonora	C	C	C	C
Libre instalación/integrable	•/-	•/-	•/-	•/-
<b>Dimensiones</b>				
Altura del aparato mm	1830	1895	1830	1830
Anchura del aparato mm	905	850	910	910
Fondo del aparato sin tirador mm	731	668	731	731
Fondo del aparato con tirador mm	731	668	731	731
Puerta reversible	-	-	-	-
Número de puertas/cajones exteriores	4/0	4/0	4/0	4/0
<b>Tipo</b>				
Color puerta	Acero	Cristal negro	Acero	Acero
Color laterales	Gris	Gris	Gris	Gris
Antihuellas (modelos acero)	•	-	•	•
Diseño soft de puerta	Plana	Plana	Plana	Plana
Tirador	Integrado	Integrado	Integrado	Integrado
Nº circuitos de frío independientes	1	1	1	1
Nº de compresores	1	1	1	1
Motor Inverter	•	•	•	•
Nº estrellas compartimento congelador	***(*)	***(*)	***(*)	***(*)
<b>Control del aparato</b>				
Home Connect	•	-	•	-
Control electrónico refrigerador/congelador	•/•	•/•	•/•	•/•
Indicación temperatura	Display LED	Display LED	Display LED	Display LED
Ubicación del indicador de temperatura	Exterior	Exterior	Exterior	Exterior
Regulación independiente de temperatura	•	•	•	•
Funciones especiales	Función vacaciones, función ECO, función bloqueo	-	Función vacaciones, función ECO, función bloqueo	Función ECO, función bloqueo
Función congelación "Super" (desconexión automática)	•	•	•	•
Función refrigeración "Super" (desconexión automática)	•	•	•	•
Señal de aviso avería acústica/óptica	•/-	-/-	•/-	•/-
Señal de aviso temperatura acústica/óptica	•/•	-/-	•/•	•/•
Señal de aviso puerta abierta acústica/óptica	•/•	•/•	•/•	•/•
Descongelación congelador automática	•	•	•	•
Descongelación refrigerador automática	•	•	•	•
<b>Iluminación</b>				
LED frigorífico/congelador	•/•	•/-	•/-	•/-
Ubicación de la iluminación frigorífico/congelador	Lateral/superior	Superior/-	Superior/-	Superior/-
<b>Equipamiento</b>				
<b>Refrigerador</b>				
Cajón para frutas y verduras	VitaFresh XXL	VitaFresh XXL	VitaFresh XXL	VitaFresh XXL
Cajón para carnes y pescados	VitaFresh $\updownarrow$ 0°C	VitaFresh $\updownarrow$ 0°C	VitaFresh $\updownarrow$ 0°C	VitaFresh $\updownarrow$ 0°C
Nº total de balcones y soportes en la contrapuerta	5	4	5	5
Nº compartimentos con tapa en la puerta	1	-	1	1
Nº cajones	2	2	2	2
Nº bandejas cristal seguridad	5	3	4	3
Nº de bandejas de cristal de seguridad ajustables en altura	4	1	3	2
Nº bandejas multiuso regulables en altura	1	-	-	-
Botellero	-	-	-	-
Terminaciones interiores	Cromadas	Cromadas	Cromadas	Blancas
Nº de hueveras (nº huevos)	3 (12)	3 (12)	3 (12)	3 (12)
<b>Dispensador de agua y hielo</b>				
Tipo de conexión: toma de agua	•	-	-	-
Filtro para el agua	•	-	-	-
Dispensa: Agua/Cubitos de hielo/Hielo picado	•/•/•	-/-/-	-/-/-	-/-/-
Función especial "Llenado de botella" (Bottle Fill)	•	-	-	-
Generación de hielo kg/24 h	5	-	-	-
<b>Congelador</b>				
Nº cajones con guías	6	8	6	6
Cajones bigBox	2	-	2	2
Nº de cubiteras	-	-	1	1
<b>Conexión eléctrica</b>				
Tensión nominal V	220-240	220-240	220-240	220-240
Intensidad corriente eléctrica A	10	10	10	10
Frecuencia de red Hz	50-60	50-60	50-60	50-60
Longitud del cable de conexión mm	2.400	2.400	2.400	2.400
Tipo de enchufe	Schuko	Schuko	Schuko	Schuko

• Si tiene/- No tiene.

1) Información de etiquetado energético según el Reglamento (UE) n° 2017/1369 del Parlamento Europeo y del Consejo y el Reglamento Delegado (UE) 2019/2016 de la Comisión.

2) Dentro del rango A (más eficiente) a G (menos eficiente).

# Características técnicas frigoríficos y congeladores

[Ver resumen de gama](#)

		Serie   6		Serie   4		Serie   6	
		Combi NoFrost XXL, ancho 86 cm		Combi NoFrost XXL, ancho 86 cm		Combi NoFrost XXL, ancho 70 cm	
		KG86AIDR	KGB86XIEP	KG86VIEA	KG86VIEA	KG49AIC	KG49AIC
<b>Características</b>							
<b>Modelo puertas acero antihuellas/lateral gris</b>							
<b>Modelo puertas BlackInox antihuellas/lateral gris oscuro</b>							
<b>Modelo puertas acero mate antihuellas/lateral gris</b>							
<b>Modelo puertas blancas/lateral blanco</b>							
<b>Modelo puertas cristal negro/lateral gris</b>							KG49LBCF
Categoría de modelo		Frigorífico-congelador	Frigorífico-congelador	Frigorífico-congelador	Frigorífico-congelador	Frigorífico-congelador	Frigorífico-congelador
<b>Etiquetado energético<sup>(1)</sup> y otra información técnica</b>							
Clase de eficiencia energética <sup>(2)</sup>							
Consumo de energía anual	kWh/año	246	307	307	307	178	178
Volumen útil total	litros	631	631	631	631	440	440
Volumen útil frigorífico	litros	479	479	479	479	311	311
Volumen útil zona VitaFresh 0°C	litros	–	–	–	–	–	–
Volumen útil congelador	litros	152	152	152	152	129	129
NoFrost		•	•	•	•	•	•
Autonomía	h	17	17	17	17	18	18
Capacidad de congelación	kg/24 h	10	10	10	10	11	11
Clase climática		SN-T	SN-T	SN-T	SN-T	SN-T	SN-T
Potencia sonora	dB(A) re 1 pW	39	40	40	40	35	35
Clase de eficiencia sonora		C	C	C	C	B	B
Libre instalación/integrable		•/–	•/–	•/–	•/–	•/–	•/–
<b>Dimensiones</b>							
Altura del aparato	mm	1.860	1.860	1.860	1.860	2.030	2.030
Anchura del aparato	mm	860	860	860	860	700	700
Fondo del aparato sin tirador	mm	810	810	810	810	667	667
Fondo del aparato con tirador	mm	840	840	810	810	720	667
Sentido de apertura de la puerta		A la derecha	A la derecha	A la derecha	A la derecha	A la derecha	A la derecha
Puerta reversible		•	•	•	•	•	•
<b>Tipo</b>							
Antihuellas (modelos acero)		•	•	•	•	•	•
Diseño soft de puerta		Plana	Plana	Plana	Plana	Plana	Plana
Tirador		Exterior	Exterior	Exterior	Integrado vertical	Exterior	Integrado vertical
Full Skin Condenser		Dos laterales	Dos laterales	Dos laterales	Dos laterales	Lado derecho <sup>(3)</sup>	–
Nº de circuitos de frío independientes		2	2	2	2	2	2
Nº de compresores		1	1	1	1	1	1
Motor Inverter		•	–	–	–	•	•
Nº estrellas compartimento congelador		***(*)	***(*)	***(*)	***(*)	***(*)	***(*)
<b>Control del aparato</b>							
Home Connect		–	–	–	–	•	–
Control electrónico		•	•	•	•	•	•
Indicación temperatura		Display LCD	Display LCD	Display LED	Display LED	Display LED	Display LED
Ubicación del indicador de temperatura (electrónica)		Exterior	Exterior	Interior	Interior	Exterior	Interior
<b>Funciones especiales</b>							
Función congelación "Super" (desconexión automática)		•	•	•	•	•	•
Función refrigeración "Super" (desconexión automática)		•	•	•	•	•	•
Señal de aviso avería acústica/óptica		–/–	–/–	–/–	–/–	•/•	•/•
Señal de aviso temperatura acústica/óptica		•/•	•/•	•/•	•/•	•/•	•/•
Señal de aviso puerta abierta acústica/óptica		•/•	•/•	•/•	•/•	•/•	•/•
Descongelación congelador automática/manual		•/–	•/–	•/–	•/–	•/–	•/–
Descongelación refrigerador automática		•	•	•	•	•	•
<b>Iluminación</b>							
LED con Soft Start/LED		•/–	•/–	–/•	–/•	•/–	•/–
Ubicación superior/Lateral		•/•	•/–	•/–	•/–	•/•	•/•
<b>Equipamiento</b>							
<b>Refrigerador</b>							
Cajón para frutas y verduras		VitaFresh	VitaFresh	VitaFresh	VitaFresh	VitaFresh XXL	VitaFresh XXL
Cajón para carnes y pescados		VitaFresh † 0°C	VitaFresh † 0°C	VitaFresh † 0°C	VitaFresh † 0°C	VitaFresh † 0°C	VitaFresh † 0°C
Nº total de balcones y soportes en la contrapuerta		6	6	6	6	4	5
Nº de compartimentos con tapa en la puerta		2	2	2	2	1	1
Nº bandejas cristal seguridad		3	3	3	3	5	5
Nº de bandejas EasyAccess		2	2	3	3	–	–
Bandeja divisible		–	–	–	–	1	1
Botellero		De 2 ondas	–	De 2 ondas	De 2 ondas	Cromado	Cromado
Terminaciones interiores		Cromadas	Blancas	Blancas	Blancas	Cromadas	Cromadas
Nº de hueveras (nº huevos)		3 (12)	3 (12)	3 (12)	3 (12)	3 (12)	3 (12)
<b>Congelador</b>							
Nº cajones/bandejas EasyAccess		2	2	2	2	3	3
Nº cajones BigBox		1	1	1	1	–	–
Bandejas de cristal de seguridad		•	•	•	•	–	–
Nº de cubiteras		1	2	2	2	1	1
Acumuladores de frío		–	–	–	–	–	–
<b>Conexión eléctrica</b>							
Tensión nominal	V	220-240	220-240	220-240	220-240	220-240	220-240
Intensidad corriente eléctrica	A	10	10	10	10	10	10
Frecuencia de red	Hz	50	50	50	50	50	50
Longitud del cable de conexión	mm	2400	2400	2400	2400	2400	2400
Tipo de enchufe		Schuko	Schuko	Schuko	Schuko	Schuko	Schuko
Posibilidad de instalación en pareja. Accesorio de unión 2030x6 mm		–	–	–	–	KSZ39AL00	–

• Sí tiene/– No tiene.

1) Información de etiquetado energético según el Reglamento (UE) nº 2017/1369 del Parlamento Europeo y del Consejo y el Reglamento Delegado (UE) 2019/2016 de la Comisión.

2) Dentro del rango A (más eficiente) a G (menos eficiente).

3) Lado mirando el frigorífico de frente.

# Características técnicas frigoríficos y congeladores

[Ver resumen de gama](#)

Serie | 4

Combi NoFrost XXL, ancho 70 cm

Características	Combi NoFrost XXL, ancho 70 cm			
Modelo puertas acero antihuellas/lateral gris	KG49XIDQ		KG56XIDR	
Modelo puertas BlackInox antihuellas/lateral gris oscuro		KG49OXB		
Modelo puertas acero mate antihuellas/lateral gris				
Modelo puertas blancas/lateral blanco	KG49XWDP			KG56XWEA
Modelo puertas cristal negro/lateral gris				
Categoría de modelo	Frigorífico-congelador	Frigorífico-congelador	Frigorífico-congelador	Frigorífico-congelador
<b>Etiquetado energético<sup>(1)</sup> y otra información técnica</b>				
Clase de eficiencia energética <sup>(2)</sup>				
Consumo de energía anual	kWh/año 207	178	210	262
Volumen útil total	litros 438	440	508	508
Volumen útil frigorífico	litros 330	311	400	400
Volumen útil zona VitaFresh 0°C	litros -	-	-	-
Volumen útil congelador	litros 108	129	108	108
NoFrost	•	•	•	•
Autonomía	h 16	18	22	22
Capacidad de congelación	kg/24 h 11	11	10	10
Clase climática	SN-T	SN-T	SN-T	SN-T
Potencia sonora	dB(A) re 1 pW 36	34	39	40
Clase de eficiencia sonora	C	B	C	C
Libre instalación/integrable	•/-	•/-	•/-	•/-
<b>Dimensiones</b>				
Altura del aparato	mm 2.030	2.030	1.930	1.930
Anchura del aparato	mm 700	700	700	700
Fondo del aparato sin tirador	mm 670	667	810	810
Fondo del aparato con tirador	mm 710	720	840	810
Sentido de apertura de la puerta	A la derecha	A la derecha	A la derecha	A la derecha
Puerta reversible	•	•	•	•
<b>Tipo</b>				
Antihuellas (modelos acero)	•	•	•	•
Diseño soft de puerta	Plana	Plana	Plana	Plana
Tirador	Exterior	Exterior	Exterior	Integrado vertical
Full Skin Condenser	Dos laterales	-	Dos laterales	Dos laterales
Nº de circuitos de frío independientes	2	2	2	2
Nº de compresores	1	1	1	1
Motor Inverter	•	•	•	•
Nº estrellas compartimento congelador	***(*)	***(*)	***(*)	***(*)
<b>Control del aparato</b>				
Home Connect	-	-	-	-
Control electrónico	•	•	•	•
Indicación temperatura	Display LED	Display LED	Display LED	Display LED
Ubicación del indicador de temperatura (electrónica)	Exterior	Interior	Exterior	Exterior
<b>Funciones especiales</b>				
Función congelación "Super" (desconexión automática)	•	•	•	•
Función refrigeración "Super" (desconexión automática)	•	•	•	•
Señal de aviso avería acústica/óptica	•/•	•/•	•/•	•/•
Señal de aviso temperatura acústica/óptica	•/•	•/•	•/•	•/•
Señal de aviso puerta abierta acústica/óptica	•/•	•/•	•/•	•/•
Descongelación congelador automática/manual	•/-	•/-	•/-	•/-
Descongelación refrigerador automática	•	•	•	•
<b>Iluminación</b>				
LED con Soft Start/LED	•/-	•/-	•/-	•/-
Ubicación superior/Lateral	•/-	•/-	•/-	•/-
<b>Equipamiento</b>				
<b>Refrigerador</b>				
Cajón para frutas y verduras	VitaFresh	VitaFresh XXL	VitaFresh	VitaFresh
Cajón para carnes y pescados	VitaFresh $\updownarrow$ 0°C	VitaFresh $\updownarrow$ 0°C	VitaFresh $\updownarrow$ 0°C	VitaFresh $\updownarrow$ 0°C
Nº total de balcones y soportes en la contrapuerta	4	5	4	4
Nº de compartimentos con tapa en la puerta	-	1	-	-
Nº bandejas cristal seguridad	5	5	4	4
Nº de bandejas EasyAccess	4	-	4	4
Bandeja divisible	-	1	-	-
Botellero	Cromado	Cromado	Cromado	Cromado
Terminaciones interiores	Blancas	Blancas	Cromadas	Cromadas
Nº de hueveras (nº huevos)	3 (12)	3 (12)	3 (12)	3 (12)
<b>Congelador</b>				
Nº cajones/bandejas EasyAccess	3	3	2	2
Nº cajones BigBox	-	-	1	1
Bandejas de cristal de seguridad	•	-	•	•
Nº de cubiteras	1	1	1	1
Acumuladores de frío	-	2	-	-
<b>Conexión eléctrica</b>				
Tensión nominal	V 220-240	220-240	220-240	220-240
Intensidad corriente eléctrica	A 10	10	10	10
Frecuencia de red	Hz 50	50	50	50
Longitud del cable de conexión	mm 2400	2400	2400	2400
Tipo de enchufe	Schuko	Schuko	Schuko	Schuko
Posibilidad de instalación en pareja.	-	KSZ39AX00	-	-
Accesorio de unión 2030x6 mm	-	-	-	-

• Sí tiene/- No tiene.

1) Información de etiquetado energético según el Reglamento (UE) nº 2017/1369 del Parlamento Europeo y del Consejo y el Reglamento Delegado (UE) 2019/2016 de la Comisión.

2) Dentro del rango A (más eficiente) a G (menos eficiente).

# Características técnicas frigoríficos y congeladores

[Ver resumen de gama](#)

Serie | 6

Combi NoFrost, ancho 60 cm

Características	Combi NoFrost, ancho 60 cm				
Modelo puertas acero antihuellas/lateral gris	KG39AIAT	KG39AIBT	KG39AICT		
Modelo puertas BlackInox antihuellas/lateral gris oscuro					
Modelo puertas acero mate antihuellas/lateral gris					
Modelo puertas blancas/lateral blanco	KG39AWCT				
Modelo puertas cristal negro/lateral gris	KG39LBCF				
Categoría de modelo	Frigorífico-congelador	Frigorífico-congelador	Frigorífico-congelador	Frigorífico-congelador	Frigorífico-congelador
<b>Etiquetado energético<sup>(1)</sup> y otra información técnica</b>					
Clase de eficiencia energética <sup>(2)</sup>					
Consumo de energía anual kWh/año	104	129	162	162	162
Volumen útil total litros	363	363	363	363	363
Volumen útil frigorífico litros	260	260	260	260	260
Volumen útil zona VitaFresh 0°C litros	–	–	–	–	–
Volumen útil congelador litros	103	103	103	103	103
NoFrost	•	•	•	•	•
Autonomía h	21	18	15	15	15
Capacidad de congelación kg/24 h	11	10	10	10	10
Clase climática	SN-T	SN-T	SN-T	SN-T	SN-T
Potencia sonora dB(A) re 1 pW	29	33	35	35	35
Clase de eficiencia sonora	A	B	B	B	B
Libre instalación/integrable	•/–	•/–	•/–	•/–	•/–
<b>Dimensiones</b>					
Altura del aparato mm	2.030	2.030	2.030	2.030	2.030
Anchura del aparato mm	600	600	600	600	600
Fondo del aparato sin tirador mm	665	665	665	665	665
Fondo del aparato con tirador mm	720	720	665	720	720
Sentido de apertura de la puerta	A la derecha	A la derecha	A la derecha	A la derecha	A la derecha
Puerta reversible	•	•	•	•	•
<b>Tipo</b>					
Antihuellas (modelos acero)	•	•	•	•	•
Diseño soft de puerta	Plana	Plana	Plana	Plana	Plana
Tirador	Exterior	Exterior	Integrado vertical	Exterior	Exterior
Full Skin Condenser	–	–	Lado derecho <sup>(3)</sup>	Lado derecho <sup>(3)</sup>	Lado derecho <sup>(3)</sup>
Nº de circuitos de frío independientes	2	2	2	2	2
Nº de compresores	1	1	1	1	1
Motor Inverter	•	•	•	•	•
Nº estrellas compartimento congelador	***(*)	***(*)	***(*)	***(*)	***(*)
<b>Control del aparato</b>					
Home Connect	–	–	–	–	•
Control electrónico	•	•	•	•	•
Indicación temperatura	Display LED	Display LED	Display LED	Display LED	Display LED
Ubicación del indicador de temperatura (electrónica)	Interior	Exterior	Interior	Exterior	Exterior
<b>Funciones especiales</b>					
Función congelación "Super" (desconexión automática)	•	•	•	•	•
Función refrigeración "Super" (desconexión automática)	•	•	•	•	•
Señal de aviso avería acústica/óptica	•/•	•/•	•/•	•/•	•/•
Señal de aviso temperatura acústica/óptica	•/•	•/•	•/•	•/•	•/•
Señal de aviso puerta abierta acústica/óptica	•/•	•/•	•/•	•/•	•/•
Descongelación congelador automática/manual	•/–	•/–	•/–	•/–	•/–
Descongelación refrigerador automática	•	•	•	•	•
<b>Iluminación</b>					
LED con Soft Start/LED	•/–	•/–	•/–	•/–	•/–
Ubicación superior/Lateral	•/•	•/•	•/•	•/•	•/•
<b>Equipamiento</b>					
<b>Refrigerador</b>					
Cajón para frutas y verduras	VitaFresh XXL	VitaFresh XXL	VitaFresh XXL	VitaFresh XXL	VitaFresh XXL
Cajón para carnes y pescados	VitaFresh $\updownarrow$ 0°C	VitaFresh $\updownarrow$ 0°C	VitaFresh $\updownarrow$ 0°C	VitaFresh $\updownarrow$ 0°C	VitaFresh $\updownarrow$ 0°C
Nº total de balcones y soportes en la contrapuerta	5	5	5	5	5
Nº de compartimentos con tapa en la puerta	1	1	1	1	1
Nº bandejas cristal seguridad	5	5	5	5	5
Nº de bandejas EasyAccess	–	–	–	–	–
Bandeja divisible	1	1	1	1	1
Botellero	Cromado	Cromado	Cromado	Cromado	Cromado
Terminaciones interiores	Cromadas	Cromadas	Cromadas	Cromadas	Cromadas
Nº de hueveras (nº huevos)	3 (12)	3 (12)	3 (12)	3 (12)	3 (12)
<b>Congelador</b>					
Nº cajones/bandejas EasyAccess	3	3	3	3	3
Nº cajones BigBox	–	–	–	–	–
Bandejas de cristal de seguridad	–	–	–	–	–
Nº de cubiteras	1	1	1	1	1
Acumuladores de frío	2	2	2	2	2
<b>Conexión eléctrica</b>					
Tensión nominal V	220-240	220-240	220-240	220-240	220-240
Intensidad corriente eléctrica A	10	10	10	10	10
Frecuencia de red Hz	50	50	50	50	50
Longitud del cable de conexión mm	2400	2400	2400	2400	2400
Tipo de enchufe	Schuko	Schuko	Schuko	Schuko	Schuko
Posibilidad de instalación en pareja. Accesorio de unión 2030x6 mm	KSZ39AL00	KSZ39AL00	–	KSZ39AW00	KSZ39AL00

• Sí tiene/– No tiene.

1) Información de etiquetado energético según el Reglamento (UE) nº 2017/1369 del Parlamento Europeo y del Consejo y el Reglamento Delegado (UE) 2019/2016 de la Comisión.

2) Dentro del rango A (más eficiente) a G (menos eficiente).

3) Lado mirando el frigorífico de frente.

# Características técnicas frigoríficos y congeladores

[Ver resumen de gama](#)

Serie | 4

Combi NoFrost, ancho 60 cm

Características		Modelo puertas acero antihuellas/lateral gris	Modelo puertas BlackInox antihuellas/lateral gris oscuro	Modelo puertas acero mate antihuellas/lateral gris	Modelo puertas blancas/lateral blanco	Modelo puertas cristal negro/lateral gris
		Modelo puertas BlackInox antihuellas/lateral gris oscuro	Modelo puertas acero mate antihuellas/lateral gris	Modelo puertas blancas/lateral blanco	Modelo puertas cristal negro/lateral gris	
Modelo puertas acero antihuellas/lateral gris						
Modelo puertas BlackInox antihuellas/lateral gris oscuro						
Modelo puertas acero mate antihuellas/lateral gris						
Modelo puertas blancas/lateral blanco						
Modelo puertas cristal negro/lateral gris						
Categoría de modelo		Frigorífico-congelador	Frigorífico-congelador	Frigorífico-congelador	Frigorífico-congelador	Frigorífico-congelador
<b>Etiquetado energético<sup>(1)</sup> y otra información técnica</b>						
Clase de eficiencia energética <sup>(2)</sup>						
Consumo de energía anual	kWh/año	104	129	129	162	162
Volumen útil total	litros	363	363	363	363	363
Volumen útil frigorífico	litros	260	260	260	260	260
Volumen útil zona VitaFresh 0°C	litros	–	–	–	–	–
Volumen útil congelador	litros	103	103	103	103	103
NoFrost		•	•	•	•	•
Autonomía	h	21	18	18	15	15
Capacidad de congelación	kg/24 h	11	10	10	10	10
Clase climática		SN-T	SN-T	SN-T	SN-T	SN-T
Potencia sonora	dB(A) re 1 pW	29	33	33	35	35
Clase de eficiencia sonora		A	B	B	B	B
Libre instalación/integrable		•/–	•/–	•/–	•/–	•/–
<b>Dimensiones</b>						
Altura del aparato	mm	2.030	2.030	2.030	2.030	2.030
Anchura del aparato	mm	600	600	600	600	600
Fondo del aparato sin tirador	mm	665	665	665	665	665
Fondo del aparato con tirador	mm	665	720	720	720	720
Sentido de apertura de la puerta		A la derecha	A la derecha	A la derecha	A la derecha	A la derecha
Puerta reversible		•	•	•	•	•
<b>Tipo</b>						
Antihuellas (modelos acero)		•	•	•	•	•
Diseño soft de puerta		Plana	Plana	Plana	Plana	Plana
Tirador		Integrado vertical	Exterior	Exterior	Exterior	Exterior
Full Skin Condenser		–	–	–	Lado derecho <sup>(3)</sup>	Lado derecho <sup>(3)</sup>
Nº de circuitos de frío independientes		2	2	2	2	2
Nº de compresores		1	1	1	1	1
Motor Inverter		•	•	•	•	•
Nº estrellas compartimento congelador		***(*)	***(*)	***(*)	***(*)	***(*)
<b>Control del aparato</b>						
Home Connect		–	–	–	–	–
Control electrónico		•	•	•	•	•
Indicación temperatura		Display LED	Display LED	Display LED	Display LED	Display LED
Ubicación del indicador de temperatura (electrónica)		Interior	Interior	Interior	Interior	Exterior
<b>Funciones especiales</b>						
Función congelación "Super" (desconexión automática)		•	•	•	•	•
Función refrigeración "Super" (desconexión automática)		•	•	•	•	•
Señal de aviso avería acústica/óptica		•/•	•/•	•/•	•/•	•/•
Señal de aviso temperatura acústica/óptica		•/•	•/•	•/•	•/•	•/•
Señal de aviso puerta abierta acústica/óptica		•/•	•/•	•/•	•/•	•/•
Descongelación congelador automática/manual		•/–	•/–	•/–	•/–	•/–
Descongelación refrigerador automática		•	•	•	•	•
<b>Iluminación</b>						
LED con Soft Start/LED		•/–	•/–	•/–	•/–	•/–
Ubicación superior/Lateral		•/–	•/–	•/–	•/–	•/–
<b>Equipamiento</b>						
<b>Refrigerador</b>						
Cajón para frutas y verduras		VitaFresh XXL	VitaFresh XXL	VitaFresh XXL	VitaFresh XXL	VitaFresh XXL
Cajón para carnes y pescados		VitaFresh 0°C	VitaFresh 0°C	VitaFresh 0°C	VitaFresh 0°C	VitaFresh 0°C
Nº total de balcones y soportes en la contrapuerta		4	4	4	4	4
Nº de compartimentos con tapa en la puerta		0	–	–	–	–
Nº bandejas cristal seguridad		5	5	5	5	5
Nº de bandejas EasyAccess		–	–	–	–	–
Bandeja divisible		–	–	–	–	–
Botellero		Cromado	Cromado	Cromado	Cromado	Cromado
Terminaciones interiores		Transparentes	Transparentes	Transparentes	Transparentes	Transparentes
Nº de hueveras (nº huevos)		3 (12)	3 (12)	3 (12)	3 (12)	3 (12)
<b>Congelador</b>						
Nº cajones/bandejas EasyAccess		3	3	3	3	3
Nº cajones BigBox		–	–	–	–	–
Bandejas de cristal de seguridad		–	–	–	–	–
Nº de cubiteras		1	1	1	1	1
Acumuladores de frío		2	2	2	2	2
<b>Conexión eléctrica</b>						
Tensión nominal	V	220-240	220-240	220-240	220-240	220-240
Intensidad corriente eléctrica	A	10	10	10	10	10
Frecuencia de red	Hz	50	50	50	50	50
Longitud del cable de conexión	mm	2400	2400	2400	2400	2400
Tipo de enchufe		Schuko	Schuko	Schuko	Schuko	Schuko
Posibilidad de instalación en pareja. Accesorio de unión 2030x6 mm		–	KSZ39AX00	KSZ39AL00/KSZ39AX00	KSZ39AX00	KSZ39AL00/KSZ39AW00

• Sí tiene/– No tiene.

1) Información de etiquetado energético según el Reglamento (UE) nº 2017/1369 del Parlamento Europeo y del Consejo y el Reglamento Delegado (UE) 2019/2016 de la Comisión.

2) Dentro del rango A (más eficiente) a G (menos eficiente).

3) Lado mirando el frigorífico de frente.



# Características técnicas frigoríficos y congeladores

[Ver resumen de gama](#)

Serie | 4

Combi NoFrost, ancho 60 cm

Características		Modelo puertas acero antihuellas/lateral gris KGN39XIDP	Modelo puertas BlackInox antihuellas/lateral gris oscuro KGN39VIDA	Modelo puertas acero mate antihuellas/lateral gris KGN39VIEA	Modelo puertas blancas/lateral blanco KGN39VIBT	Modelo puertas cristal negro/lateral gris KGN366ICF
Modelo puertas BlackInox antihuellas/lateral gris oscuro						
Modelo puertas acero mate antihuellas/lateral gris						
Modelo puertas blancas/lateral blanco		KGN39XWDP	KGN39VWDA	KGN39VWEA		KGN366WCF
Modelo puertas cristal negro/lateral gris						
Categoría de modelo		Frigorífico-congelador	Frigorífico-congelador	Frigorífico-congelador	Frigorífico-congelador	Frigorífico-congelador
<b>Etiquetado energético<sup>(1)</sup> y otra información técnica</b>						
Clase de eficiencia energética <sup>(2)</sup>						
Consumo de energía anual	kWh/año	191	191	238	199	153
Volumen útil total	litros	368	368	368	321	326
Volumen útil frigorífico	litros	279	279	279	218	237
Volumen útil zona VitaFresh 0°C	litros	–	–	–	–	–
Volumen útil congelador	litros	89	89	89	103	89
NoFrost		•	•	•	•	•
Autonomía	h	13	13	13	14	13
Capacidad de congelación	kg/24 h	10	10	10	9,5	10
Clase climática		SN-T	SN-T	SN-T	SN-T	SN-T
Potencia sonora	dB(A) re 1 pW	36	36	39	33	36
Clase de eficiencia sonora		C	C	C	B	C
Libre instalación/integrable		•/-	•/-	•/-	•/-	•/-
<b>Dimensiones</b>						
Altura del aparato	mm	2.030	2.030	2.030	1.860	1.860
Anchura del aparato	mm	600	600	600	600	600
Fondo del aparato sin tirador	mm	660	660	660	665	660
Fondo del aparato con tirador	mm	700	660	660	720	660
Sentido de apertura de la puerta		A la derecha	A la derecha	A la derecha	A la derecha	A la derecha
Puerta reversible		•	•	•	•	•
<b>Tipo</b>						
Antihuellas (modelos acero)		•	•	•	•	•
Diseño soft de puerta		Plana	Plana	Plana	Plana	Plana
Tirador		Exterior	Integrado vertical	Integrado vertical	Exterior	Integrado vertical
Full Skin Condenser		Dos laterales	Dos laterales	Dos laterales	–	Dos laterales
Nº de circuitos de frío independientes		2	2	2	2	2
Nº de compresores		1	1	1	1	1
Motor Inverter		•	•	•	•	•
Nº estrellas compartimento congelador		***(*)	***(*)	***(*)	***(*)	***(*)
<b>Control del aparato</b>						
Home Connect		–	–	–	–	–
Control electrónico		•	•	•	•	•
Indicación temperatura		Display LED	Display LED	Display LED	Display LED	Display LED
Ubicación del indicador de temperatura (electrónica)		Exterior	Interior	Interior	Interior	Interior
<b>Funciones especiales</b>						
Función congelación "Super" (desconexión automática)		•	•	•	•	•
Función refrigeración "Super" (desconexión automática)		•	•	•	•	•
Señal de aviso avería acústica/óptica		•/•	•/•	•/•	•/•	•/•
Señal de aviso temperatura acústica/óptica		•/•	•/•	•/•	•/•	•/•
Señal de aviso puerta abierta acústica/óptica		•/•	•/•	•/•	•/•	•/•
Descongelación congelador automática/manual		•/-	•/-	•/-	•/-	•/-
Descongelación refrigerador automática		•	•	•	•	•
<b>Iluminación</b>						
LED con Soft Start/LED		•/-	•/-	•/-	•/-	•/-
Ubicación superior/Lateral		•/-	•/-	•/-	•/-	•/-
<b>Equipamiento</b>						
<b>Refrigerador</b>						
Cajón para frutas y verduras		VitaFresh	VitaFresh	VitaFresh	VitaFresh XXL	VitaFresh
Cajón para carnes y pescados		VitaFresh $\updownarrow$ 0°C	VitaFresh $\updownarrow$ 0°C	VitaFresh $\updownarrow$ 0°C	VitaFresh $\updownarrow$ 0°C	VitaFresh $\updownarrow$ 0°C
Nº total de balcones y soportes en la contrapuerta		4	4	4	3	3
Nº de compartimentos con tapa en la puerta		–	–	–	–	–
Nº bandejas cristal seguridad		5	5	5	4	4
Nº de bandejas EasyAccess		4	4	4	–	3
Bandeja divisible		–	–	–	–	–
Botellero		Cromado	Cromado	Cromado	Cromado	Cromado
Terminaciones interiores		Blancas	Blancas	Blancas	Cromadas	Blancas
Nº de hueveras (nº huevos)		3 (12)	3 (12)	3 (12)	3 (12)	3 (12)
<b>Congelador</b>						
Nº cajones/bandejas EasyAccess		3	3	3	3	3
Nº cajones BigBox		–	–	–	–	–
Bandejas de cristal de seguridad		•	•	•	–	•
Nº de cubiteras		1	1	1	1	1
Acumuladores de frío		–	–	–	–	–
<b>Conexión eléctrica</b>						
Tensión nominal	V	220-240	220-240	220-240	220-240	220-240
Intensidad corriente eléctrica	A	10	10	10	10	10
Frecuencia de red	Hz	50	50	50	50	50
Longitud del cable de conexión	mm	2400	2400	2400	225	2400
Tipo de enchufe		Schuko	Schuko	Schuko	Schuko	Schuko
Posibilidad de instalación en pareja. Accesorio de unión 2030x6 mm		–	–	–	KSZ39AL00	–

• Si tiene/- No tiene.

1) Información de etiquetado energético según el Reglamento (UE) nº 2017/1369 del Parlamento Europeo y del Consejo y el Reglamento Delegado (UE) 2019/2016 de la Comisión.

2) Dentro del rango A (más eficiente) a G (menos eficiente).

# Características técnicas frigoríficos

[Ver resumen de gama](#)

Serie | 4

Serie | 2

Características		Combi NoFrost, ancho 60 cm				
		KG36XIDP	KG36VIDA	KG36VIEA		
<b>Modelo puertas acero antihuellas/lateral gris</b>						
<b>Modelo puertas BlackInox antihuellas/lateral gris oscuro</b>						
<b>Modelo puertas acero mate antihuellas/lateral gris</b>						
<b>Modelo puertas blancas/lateral blanco</b>		KG36XWDP	KG36VWDA	KG36VWEA	KG36NWEA	KG33NLEB KG33NWEB
<b>Modelo puertas cristal negro/lateral gris</b>						
Categoría de modelo		Frigorífico-congelador	Frigorífico-congelador	Frigorífico-congelador	Frigorífico-congelador	Frigorífico-congelador
<b>Etiquetado energético<sup>(1)</sup> y otra información técnica</b>						
Clase de eficiencia energética <sup>(2)</sup>						
Consumo de energía anual	kWh/año	191	191	238	239	237
Volumen útil total	litros	326	326	326	305	282
Volumen útil frigorífico	litros	237	237	237	216	193
Volumen útil zona VitaFresh 0°C	litros	–	–	–	–	–
Volumen útil congelador	litros	89	89	89	89	89
NoFrost		•	•	•	•	•
Autonomía	h	13	13	13	12	12
Capacidad de congelación	kg/24 h	10	10	10	10	10
Clase climática		SN-T	SN-T	SN-T	SN-T	SN-T
Potencia sonora	dB(A) re 1 pW	36	36	39	42	42
Clase de eficiencia sonora		C	C	C	D	D
Libre instalación/integrable		•/-	•/-	•/-	•/-	•/-
<b>Dimensiones</b>						
Altura del aparato	mm	1.860	1.860	1.860	1.860	1.760
Anchura del aparato	mm	600	600	600	600	600
Fondo del aparato sin tirador	mm	660	660	660	660	660
Fondo del aparato con tirador	mm	700	660	660	660	660
Sentido de apertura de la puerta		A la derecha	A la derecha	A la derecha	A la derecha	A la derecha
Puerta reversible		•	•	•	•	•
<b>Tipo</b>						
Antihuellas (modelos acero)		•	•	•	–	•
Diseño soft de puerta		Plana	Plana	Plana	Plana	Plana
Tirador		Exterior	Integrado vertical	Integrado vertical	Integrado horizontal	Integrado horizontal
Full Skin Condenser		Dos laterales	Dos laterales	Dos laterales	Dos laterales	Dos laterales
Nº de circuitos de frío independientes		2	2	2	1	1
Nº de compresores		1	1	1	1	1
Motor Inverter		•	•	•	–	–
Nº estrellas compartimento congelador		***(*)	***(*)	***(*)	***(*)	***(*)
<b>Control del aparato</b>						
Home Connect		–	–	–	–	–
Control electrónico		•	•	•	•	•
Indicación temperatura		LED	LED	LED	LED	LED
Ubicación del indicador de temperatura (electrónica)		Exterior	Interior	Interior	Interior	Interior
<b>Funciones especiales</b>						
Función congelación "Super" (desconexión automática)		•	•	•	•	•
Función refrigeración "Super" (desconexión automática)		•	•	•	–	–
Señal de aviso avería acústica/óptica		•/•	•/•	•/•	•/•	•/•
Señal de aviso temperatura acústica/óptica		•/•	•/•	•/•	•/•	•/•
Señal de aviso puerta abierta acústica/óptica		•/•	•/•	•/•	•/•	•/•
Descongelación congelador automática/manual		•/-	•/-	•/-	•/-	•/-
Descongelación refrigerador automática		•	•	•	•	•
<b>Iluminación</b>						
LED con Soft Start/LED		•/-	•/-	•/-	•/-	•/-
Ubicación superior/Lateral		•/-	•/-	•/-	•/-	•/-
<b>Equipamiento</b>						
<b>Refrigerador</b>						
Cajón para frutas y verduras		VitaFresh	VitaFresh	VitaFresh	•	•
Cajón para carnes y pescados		VitaFresh $\updownarrow$ 0°C	VitaFresh $\updownarrow$ 0°C	VitaFresh $\updownarrow$ 0°C	–	–
Nº total de balcones y soportes en la contrapuerta		3	3	3	4	3
Nº de compartimentos con tapa en la puerta		–	–	–	–	–
Nº bandejas cristal seguridad		4	4	4	4	3
Nº de bandejas EasyAccess		3	3	3	–	–
Bandeja divisible		–	–	–	–	–
Botellero		Cromado	Cromado	Cromado	–	–
Terminaciones interiores		Blancas	Blancas	Blancas	Blancas	Blancas
Nº de hueveras (nº huevos)		3 (12)	3 (12)	3 (12)	–	3 (12)
<b>Congelador</b>						
Nº cajones/bandejas EasyAccess		3	3	3	3	3
Nº cajones BigBox		–	–	–	–	–
Bandejas de cristal de seguridad		•	•	•	–	–
Nº de cubiteras		1	1	1	–	–
Acumuladores de frío		–	–	–	–	–
<b>Conexión eléctrica</b>						
Tensión nominal	V	220-240	220-240	220-240	220-240	220-240
Intensidad corriente eléctrica	A	10	10	10	10	10
Frecuencia de red	Hz	50	50	50	50	50
Longitud del cable de conexión	mm	2400	2400	2400	2400	2400
Tipo de enchufe		Schuko	Schuko	Schuko	Schuko	Schuko
Posibilidad de instalación en pareja.		–	–	–	–	–
Accesorio de unión 2030x6 mm		–	–	–	–	–

• Sí tiene/- No tiene.

1) Información de etiquetado energético según el Reglamento (UE) nº 2017/1369 del Parlamento Europeo y del Consejo y el Reglamento Delegado (UE) 2019/2016 de la Comisión.

2) Dentro del rango A (más eficiente) a G (menos eficiente).

# Características técnicas frigoríficos

[Ver resumen de gama](#)

	Serie   8	Serie   6	Serie   6	Serie   6
	Frigoríficos de libre instalación una puerta			
Características	KSF36PIDP	KSV36BIEP	KSV36AIDP	KSV36AIEP
Modelo puertas acero inoxidable/lateral gris				
Modelo puerta acero mate/lateral gris				
Modelo puertas blanco/lateral blanco				KSV36AWEP
Categoría de modelo	Frigorífico con uno o más compartimentos de conservación de alimentos frescos	Frigorífico con uno o más compartimentos de conservación de alimentos frescos	Frigorífico con uno o más compartimentos de conservación de alimentos frescos	Frigorífico con uno o más compartimentos de conservación de alimentos frescos
<b>Etiquetado energético<sup>(1)</sup> y otra información técnica</b>				
Clase de eficiencia energética <sup>(2)</sup>				
Consumo de energía anual	kWh/año 122	116	93	116
Volumen útil total	litros 309	346	346	346
Volumen útil frigorífico	litros 309	346	346	346
Volumen útil zona VitaFresh 0 °C	litros 107	-	-	-
Volumen útil congelador	litros -	-	-	-
NoFrost	•	-	-	-
Autonomía	h -	-	-	-
Capacidad de congelación	kg/24 h -	-	-	-
Clase climática	SN-T	SN-T	SN-T	SN-T
Potencia sonora	dB(A) re 1 pW 41	39	39	39
Clase de eficiencia sonora	C	C	C	C
Libre instalación/integrable	•/-	•/-	•/-	•/-
<b>Dimensiones</b>				
Altura del aparato	mm 1.860	1.860	1.860	1.860
Anchura del aparato	mm 600	600	600	600
Fondo del aparato sin tirador	mm 650	650	650	650
Fondo del aparato con tirador	mm 690	690	690	690
Sentido de apertura de la puerta	Izquierda	Izquierda	Izquierda	Izquierda
Puerta reversible	•	•	•	•
<b>Tipo</b>				
Antihuellas (modelos acero)	•	•	•	•
Diseño soft de puerta	Plana	Plana	Plana	Plana
Tirador	Exterior	Exterior	Exterior	Exterior
Nº de compresores	1	1	1	1
Motor Inverter	-	-	•	-
Nº estrellas compartimento congelador	-	-	-	-
Tecnología PressureBalance de puerta asistida	-	•	•	•
<b>Control del aparato</b>				
Control electrónico	•	•	•	•
Indicación temperatura	Display digital	Display digital	Display digital	Display digital
Ubicación del indicador de temperatura	Interior	Exterior	Interior	Interior
Función congelación "Super" (desconexión automática)	-	-	-	-
Función refrigeración "Super" (desconexión automática)	•	•	•	•
Señal de aviso avería acústica/óptica	-/-	-/-	-/-	-/-
Señal de aviso temperatura acústica/óptica	-/-	-/-	-/-	-/-
Señal de aviso puerta abierta acústica/óptica	•/-	•/-	•/-	•/-
Descongelación congelador automática	-	-	-	-
Descongelación refrigerador automática	•	•	•	•
<b>Iluminación</b>				
LED	•	•	•	•
<b>Equipamiento</b>				
Refrigerador				
Cajón para frutas y verduras	VitaFresh Pro 0 °C	VitaFresh	VitaFresh	VitaFresh
Cajón para carnes y pescados	VitaFresh Pro 0 °C	-	-	-
Nº total de balcones y soportes en la contrapuerta	4	5	5	5
Nº de compartimentos con tapa en la puerta	1	1	1	1
Balcón con tecnología EasyLift	•	•	•	•
Nº bandejas cristal seguridad	5	7	7	7
Nº bandejas cristal extensibles EasyAccess	4	5	5	5
Nº de cajones de gran capacidad	3	2	2	2
Botellero	Abatible	Cromado	Cromado	Cromado
Terminaciones interiores	Cromadas	Cromadas	Cromadas	Cromadas
Nº de hueveras (nº huevos)	3 (12)	3 (12)	3 (12)	3 (12)
Congelador				
Nº compartimentos	-	-	-	-
Nº compartimentos abatibles con tapa	-	-	-	-
Nº cajones BigBox	-	-	-	-
Nº bandejas cristal seguridad	-	-	-	-
Nº de cubiteras	-	-	-	-
Preparación automática cubitos de hielo IceTwister	-	-	-	-
Acumuladores de frío	-	-	-	-
<b>Conexión eléctrica</b>				
Tensión nominal	V 220-240	220-240	220-240	220-240
Intensidad corriente eléctrica	A 10	10	10	10
Frecuencia de red	Hz 50	50	50	50
Longitud del cable de conexión	mm 2.300	2.300	2.300	2.300
Tipo de enchufe	Schuko	Schuko	Schuko	Schuko
Posibilidad de instalación Side By Side	Con accesorio KSZ39AL00	Con accesorio KSZ39AL00	Con accesorio KSZ39AL00	Con accesorio KSZ39AL00/ KSZ39AW00
Combina con modelo acero antihuellas	GSN36AIEP	GSN36BIEP	GSN36AIEP	GSN36AIEP
Combina con modelo acero mate antihuellas	-	-	-	-
Combina con modelo puertas blancas	-	-	-	GSN36AWEP

• Sí tiene/- No tiene.

1) Información de etiquetado energético según el Reglamento (UE) nº 2017/1369 del Parlamento Europeo y del Consejo y el Reglamento Delegado (UE) 2019/2016 de la Comisión.

2) Dentro del rango A (más eficiente) a G (menos eficiente).

# Características técnicas frigoríficos

[Ver resumen de gama](#)

Serie | 4

Frigoríficos de libre instalación una puerta

Características	Frigoríficos de libre instalación una puerta		
Modelo puertas acero inoxidable/lateral gris	KSV36FIEP		
Modelo puerta acero mate/lateral gris			KSV33VLEP
Modelo puertas blanco/lateral blanco			KSV33VWEP
Categoría de modelo	Frigorífico con uno o más compartimentos de conservación de alimentos frescos	Frigorífico con uno o más compartimentos de conservación de alimentos frescos	Frigorífico con uno o más compartimentos de conservación de alimentos frescos
<b>Etiquetado energético<sup>(1)</sup> y otra información técnica</b>			
Clase de eficiencia energética <sup>(2)</sup>			
Consumo de energía anual	kWh/año	116	116
Volumen útil total	litros	346	346
Volumen útil frigorífico	litros	346	346
Volumen útil zona VitaFresh 0°C	litros	–	–
Volumen útil congelador	litros	–	–
NoFrost		–	–
Autonomía	h	–	–
Capacidad de congelación	kg/24 h	–	–
Clase climática		SN-T	SN-T
Potencia sonora	dB(A) re 1 pW	39	39
Clase de eficiencia sonora		C	C
Libre instalación/integrable		•/–	•/–
<b>Dimensiones</b>			
Altura del aparato	mm	1.860	1.860
Anchura del aparato	mm	600	600
Fondo del aparato sin tirador	mm	650	650
Fondo del aparato con tirador	mm	690	690
Sentido de apertura de la puerta		Izquierda	Izquierda
Puerta reversible		•	•
<b>Tipo</b>			
Antihuellas (modelos acero)		•	•
Diseño soft de puerta		Plana	Plana
Tirador		Exterior	Exterior
Nº de compresores		1	1
Motor Inverter		•	•
Nº estrellas compartimento congelador		–	–
Tecnología PressureBalance de puerta asistida		•	•
<b>Control del aparato</b>			
Control electrónico		•	•
Indicación temperatura		LED	LED
Ubicación del indicador de temperatura		Interior	Interior
Función congelación "Super" (desconexión automática)		–	–
Función refrigeración "Super" (desconexión automática)		•	•
Señal de aviso avería acústica/óptica		–/–	–/–
Señal de aviso temperatura acústica/óptica		–/–	–/–
Señal de aviso puerta abierta acústica/óptica		–/–	–/–
Descongelación congelador automática		–	–
Descongelación refrigerador automática		•	•
<b>Iluminación</b>			
LED		•	•
<b>Equipamiento</b>			
Refrigerador			
Cajón para frutas y verduras		VitaFresh	VitaFresh
Cajón para carnes y pescados		–	–
Nº total de balcones y soportes en la contrapuerta		5	5
Nº de compartimentos con tapa en la puerta		1	1
Balcón con tecnología EasyLift		•	–
Nº bandejas cristal seguridad		7	7
Nº bandejas cristal extensibles EasyAccess		6	6
Nº de cajones de gran capacidad		1	1
Botellero		Cromado	Cromado
Terminaciones interiores		Blancas	Blancas
Nº de hueveras (nº huevos)		3 (12)	3 (12)
Congelador			
Nº compartimentos		–	–
Nº compartimentos abatibles con tapa		–	–
Nº cajones BigBox		–	–
Nº bandejas cristal seguridad		–	–
Nº de cubiteras		–	–
Preparación automática cubitos de hielo IceTwister		–	–
Acumuladores de frío		–	–
<b>Conexión eléctrica</b>			
Tensión nominal	V	220-240	220-240
Intensidad corriente eléctrica	A	10	10
Frecuencia de red	Hz	50	50
Longitud del cable de conexión	mm	2.300	2.300
Tipo de enchufe		Schuko	Schuko
Posibilidad de instalación Side By Side		Con accesorio KSZ39AL00	Con accesorio KSZ39AW00
Combina con modelo acero antihuellas		GSN36VIEP	–
Combina con modelo acero mate antihuellas		–	GSN33VLEP
Combina con modelo puertas blancas		–	GSN33VWEP

• Si tiene/– No tiene.

1) Información de etiquetado energético según el Reglamento (UE) nº 2017/1369 del Parlamento Europeo y del Consejo y el Reglamento Delegado (UE) 2019/2016 de la Comisión.

2) Dentro del rango A (más eficiente) a G (menos eficiente).

# Características técnicas congeladores

[Ver resumen de gama](#)

		Serie   6		Serie   4	
Congeladores NoFrost de libre instalación una puerta					
Modelo puertas acero inoxidable/lateral gris		GSN36BIEP	GSN36AIEP	GSN36VIEP	
Modelo puerta acero mate/lateral gris					GSN33VLEP
Modelo puertas blanco/lateral blanco			GSN36AWEP	GSN36VWEP	GSN33VWEP
Categoría de modelo		Congelador tipo armario		Congelador tipo armario	
Etiquetado energético <sup>(1)</sup> y otra información técnica					
Clase de eficiencia energética <sup>(2)</sup>					
Consumo de energía anual	kWh/año	234	234	234	229
Volumen útil total	litros	242	242	242	225
Volumen útil frigorífico	litros	-	-	-	-
Volumen útil congelador	litros	242	242	242	225
NoFrost		•	•	•	•
Autonomía	h	9	9	9	9
Capacidad de congelación	kg/24 h	18	18	18	19
Clase climática		SN-T	SN-T	SN-T	SN-T
Potencia sonora	dB(A) re 1 pW	39	39	39	39
Clase de eficiencia sonora		C	C	C	C
Libre instalación/integrable		•/-	•/-	•/-	•/-
Dimensiones					
Altura del aparato	mm	1.860	1.860	1.860	1.760
Anchura del aparato	mm	600	600	600	600
Fondo del aparato sin tirador	mm	650	650	650	650
Fondo del aparato con tirador	mm	690	690	690	690
Sentido de apertura de la puerta		Derecha	Derecha	Derecha	Derecha
Puerta reversible		•	•	•	•
Tipo					
Antihuellas (modelos acero)		•	•	•	•
Diseño soft de puerta		Plana	Plana	Plana	Plana
Tirador		Exterior	Exterior	Exterior	Exterior
Nº de compresores		1	1	1	1
Motor Inverter		•	•	•	•
Nº estrellas compartimento congelador		***(*)	***(*)	***(*)	***(*)
Tecnología PressureBalance de puerta asistida		•	•	•	•
Control del aparato					
Control electrónico		•	•	•	•
Indicación temperatura		Display digital	Display digital	LED	LED
Ubicación del indicador de temperatura		Exterior	Interior	Interior	Interior
Función congelación "Super" (desconexión automática)		•	•	•	•
Función refrigeración "Super" (desconexión automática)		-	-	-	-
Señal de aviso avería acústica/óptica		•/•	•/•	•/•	•/•
Señal de aviso temperatura acústica/óptica		•/•	•/•	-/•	•/•
Señal de aviso puerta abierta acústica/óptica		•/-	•/-	•/-	•/-
Descongelación congelador automática		•	•	•	•
Descongelación refrigerador automática		-	-	-	-
Iluminación					
LED		•	•	-	•
Equipamiento					
Refrigerador					
Cajón para frutas y verduras		-	-	-	-
Nº total de balcones y soportes en la contrapuerta		-	-	-	-
Nº de compartimentos con tapa en la puerta		-	-	-	-
Balcón con tecnología EasyLift		-	-	-	-
Nº bandejas cristal seguridad		-	-	-	-
Nº bandejas cristal extensibles EasyAccess		-	-	-	-
Nº de cajones de gran capacidad		-	-	-	-
Botellero		-	-	-	-
Terminaciones interiores		-	-	-	-
Nº de hueveras (nº huevos)		-	-	-	-
Congelador					
Nº compartimentos		7	7	7	7
Easy Access Zone		•	•	•	•
Nº cajones BigBox		2	2	2	1
Nº bandejas cristal seguridad		•	•	•	•
Nº de cubiteras		-	-	1	1
Preparación automática cubitos de hielo IceTwister		•	•	-	-
Acumuladores de frío		2	2	2	2
Conexión eléctrica					
Tensión nominal	V	220-240	220-240	220-240	220-240
Intensidad corriente eléctrica	A	10	10	10	10
Frecuencia de red	Hz	50	50	50	50
Longitud del cable de conexión	mm	2.300	2.300	2.300	2.300
Tipo de enchufe		Schuko	Schuko	Schuko	Schuko
Posibilidad de instalación Side By Side		Con accesorio KSZ39AL00	Con accesorio KSZ39AL00/ KSZ39AW00	Con accesorio KSZ39AL00/ KSZ39AW00	Con accesorio KSZ39AL00/ KSZ39AW00
Combina con modelo acero antihuellas		KSV36BIEP	KSF36PIDP, KSV36AIDP, KSV36AIEP	KSV36FIEP	-
Combina con modelo acero mate antihuellas		-	-	-	KSV33VLEP
Combina con modelo puertas blancas		-	KSV36AWEP	KSV36VWEP	KSV33VWEP

• Sí tiene/- No tiene.

1) Información de etiquetado energético según el Reglamento (UE) nº 2017/1369 del Parlamento Europeo y del Consejo y el Reglamento Delegado (UE) 2019/2016 de la Comisión.

2) Dentro del rango A (más eficiente) a G (menos eficiente).

# Características técnicas frigoríficos y congeladores

[Ver resumen de gama](#)

## Serie | 6

### Frigoríficos americanos

#### Características

Modelo	KAG93AIEP	KAD93AIEP
Categoría de modelo	Frigorífico-congelador	Frigorífico-congelador
<b>Etiquetado energético<sup>(1)</sup> y otra información técnica</b>		
Clase de eficiencia energética <sup>(2)</sup>		
Consumo de energía anual	kWh/año 323	324
Volumen útil total	litros 560	562
Volumen útil frigorífico	litros 369	371
Volumen útil congelador	litros 191	191
NoFrost	•	•
Autonomía	h 6,5	6
Capacidad de congelación	kg/24 h 12	12
Clase climática	SN-T	SN-T
Potencia sonora	dB(A) re 1 pW 42	42
Clase de eficiencia sonora	D	D
Libre instalación/integrable	•/-	•/-
<b>Dimensiones</b>		
Altura del aparato	mm 1.787	1.787
Anchura del aparato	mm 908	908
Fondo del aparato sin tirador	mm 707	707
Fondo del aparato con tirador	mm 762	762
Puerta reversible	-	-
<b>Tipo</b>		
Color puerta	Acero inoxidable	Acero inoxidable
Color laterales	Gris	Gris
Antihuellas (modelos acero)	•	•
Diseño soft de puerta	Plana	Plana
Tirador	Exterior Aluminio	Exterior Aluminio
Dispensador exterior de agua y hielo con instalación a red de agua	•	•
Dispensador exterior de agua sin instalación a la red de agua	-	-
Full Skin Condenser	Dos laterales	Dos laterales
Nº circuitos de frío independientes	1	1
Nº de compresores	1	1
Motor Inverter	•	•
Nº estrellas compartimento congelador	***(*)	***(*)
<b>Control del aparato</b>		
Home Connect	-	-
Control electrónico refrigerador/congelador	•	•
Indicación temperatura	Display digital	Display digital
Ubicación indicación temperatura	Exterior	Exterior
Regulación independiente de temperatura	•	•
Funciones especiales	Función vacaciones, función ECO, función bloqueo	Función vacaciones, función ECO, función bloqueo
Función congelación "Super" (desconexión automática)	•	•
Función refrigeración "Super" (desconexión automática)	•	•
Señal de aviso avería acústica/óptica	-/-	-/-
Señal de aviso temperatura acústica/óptica	-/-	-/-
Señal de aviso puerta abierta acústica/óptica	•/•	•/•
Descongelación congelador automática	•	•
Descongelación refrigerador automática	•	•
<b>Iluminación</b>		
LED	•	•
<b>Equipamiento</b>		
Refrigerador		
Cajón para frutas y verduras	•	•
Cajón para carnes y pescados	-	-
Nº total de balcones y soportes en la contrapuerta	4	5
Nº cajones	2	2
Nº bandejas cristal seguridad	5	5
HomeBar	•	-
Botellero	Cromado	Cromado
Terminaciones interiores	Cromadas/Blancas	Cromadas/Blancas
Nº de hueveras (nº huevos)	1 (12)	1 (12)
Congelador		
Nº total de balcones y soportes en la contrapuerta	3	3
Nº cajones con guías	2	2
Bandejas cristal	5	5
Nº de cubiteras	-	-
<b>Conexión eléctrica</b>		
Tensión nominal	V 220-240	220-240
Intensidad corriente eléctrica	A 10	10
Frecuencia de red	Hz 50	50
Longitud del cable de conexión	mm 1.700	1.700
Tipo de enchufe	Schuko	Schuko

• Sí tiene/- No tiene.

1) Información de etiquetado energético según el Reglamento (UE) nº 2017/1369 del Parlamento Europeo y del Consejo y el Reglamento Delegado (UE) 2019/2016 de la Comisión.

2) Dentro del rango A (más eficiente) a G (menos eficiente).

# Características técnicas frigoríficos y congeladores

[Ver resumen de gama](#)

Serie | 6

Frigoríficos y congeladores integrables

Características	Frigoríficos y congeladores integrables					
Modelo	KBN96ADD0	KIN86ADD0	KIR81ADD0	GIN81ACE0	GIV11AFE0	
Categoría de modelo	Frigorífico-congelador	Frigorífico-congelador	Frigorífico con uno o más compartimentos de conservación de alimentos frescos	Congelador tipo armario	Congelador tipo armario	
<b>Etiquetado energético<sup>(1)</sup> y otra información técnica</b>						
Clase de eficiencia energética <sup>(2)</sup>						
Consumo de energía anual	kWh/año	204	186	91	235	167
Volumen útil total	litros	381	260	310	212	72
Volumen útil frigorífico	litros	284	184	310	-	-
Volumen útil congelador	litros	98	76	-	212	72
NoFrost	En congelador	En congelador	-	•	-	
Autonomía	h	13	11	-	8	13
Capacidad de congelación	kg/24 h	10	8	-	13,8	4,4
Clase climática		SN-T	SN-ST	SN-ST	SN-T	SN-T
Potencia sonora	dB(A) re 1 pW	33	35	34	35	36
Clase de eficiencia sonora		B	B	B	B	C
Libre instalación/integrable		Integrable	Integrable	Integrable	Integrable	Integrable
<b>Dimensiones</b>						
Altura del aparato	mm	1.935	1.772	1.772	1.772	712
Anchura del aparato	mm	708	558	558	558	558
Fondo del aparato	mm	548	548	548	545	545
Altura del nicho	mm	1.940	1.775	1.775	1775	720
Anchura del nicho	mm	710	560	560	560	560
Fondo del nicho	mm	560	550	550	550	550
Sentido de apertura de la puerta		Derecha	Derecha	Derecha	Izquierda	Derecha
Puerta reversible		•	•	•	•	•
Cierre de puerta amortiguado soft		•	•	•	•	-
<b>Tipo</b>						
Clase de aparato		Combinado con congelador NoFrost	Combinado con congelador NoFrost	Frigorífico 1 puerta	Congelador 1 puerta NoFrost	Congelador 1 puerta
Tipo de instalación de puerta		Fija	Fija	Fija	Fija	Fija
Nº circuitos de frío independientes		2	2	1	1	1
Nº de compresores		1	1	1	1	1
Motor Inverter		•	•	-	•	-
Nº estrellas compartimento congelador		***(*)	***(*)	-	***(*)	***(*)
<b>Control del aparato</b>						
Control electrónico		•	•	•	•	•
Home Connect		•	-	-	-	-
Indicación temperatura		Display LED	Display LED	Display LED	Display digital	Display LED
Ubicación indicador temperatura		Interior	Interior	Interior	Interior	Interior
Regulación independiente de temperaturas refrigerador/congelador		•	•	-	-	-
Función congelación "Super" (desconexión automática)		•	•	-	•	•
Función refrigeración "Super" (desconexión automática)		•	•	•	-	-
Señal de aviso puerta abierta acústica/óptica		•/•	•/•	•/•	•/-	-/-
Señal de aviso temperatura acústica/óptica		•/•	•/•	-/-	•/•	•/•
Señal de aviso avería acústica/óptica		•/•	•/•	-/-	-/-	-/-
Descongelación congelador automática		•	•	-	•	-
Descongelación refrigerador automática		•	•	•	-	-
<b>Iluminación frigorífico</b>						
LED con SoftStart/LED		•/-	-/•	-/•	-/-	-/-
Ubicación Superior/Lateral		•/•	-/•	-/•	-/-	-/-
<b>Iluminación congelador</b>						
LED con SoftStart/LED		•/-	-/•	-/-	-/-	-/-
Ubicación Superior/Lateral		•/-	•/-	-/-	-/-	-/-
<b>Equipamiento</b>						
Frigorífico						
Cajón para frutas y verduras		VitaFresh XXL	VitaFresh XXL	VitaFresh XXL	-	-
Cajón para carnes y pescados		VitaFresh $\updownarrow$ 0°C	VitaFresh $\updownarrow$ 0°C	VitaFresh $\updownarrow$ 0°C	-	-
Nº total de compartimentos en la contrapuerta		5	3	5	-	-
Nº de compartimentos con tapa en la puerta		1	1	1	-	-
Nº bandejas cristal seguridad		5	4	7	-	-
Nº bandejas cristal extensibles		-	-	-	-	-
Nº de cajones		2	2	3	-	-
Botellero		Cromado	Cromado	Cromado	-	-
Terminaciones interiores		Cromadas	Cromadas	Cromadas	Cromadas	Cromadas
Nº de hueveras (nº huevos)		3 (12)	3 (12)	3 (12)	-	-
Congelador						
Nº cestas/cajones		3	3	-	7	3
Nº de cubiteras		1	1	-	1	1
Cajón BigBox		-	1	-	2	-
<b>Conexión eléctrica</b>						
Tensión nominal	V	220-240	220-240	220-240	220-240	220-240
Intensidad corriente eléctrica	A	10	10	10	10	10
Frecuencia de red	Hz	50	50	50	50	50
Longitud del cable de conexión	mm	2300	2.300	2.300	2.300	2.300
Tipo de enchufe		Schuko	Schuko	Schuko	Schuko	Schuko
Posibilidad de combinación horizontal		-	-	Con GIN81ACE0	Con KIR81ADD0	-
Posibilidad de combinación vertical		-	-	-	-	Con KIR41VFE0

• Sí tiene/- No tiene.

1) Información de etiquetado energético según el Reglamento (UE) nº 2017/1369 del Parlamento Europeo y del Consejo y el Reglamento Delegado (UE) 2019/2016 de la Comisión.

2) Dentro del rango A (más eficiente) a G (menos eficiente).

# Características técnicas frigoríficos y congeladores

[Ver resumen de gama](#)

Serie | 4

Frigoríficos y congeladores integrables

Características	Frigoríficos y congeladores integrables						
Modelo	KBN96VFE0	KBN96VSE0	KIN96VFD0	KIN86VFE0	KIV86VSE0	KIR41VFE0	
Categoría de modelo	Frigorífico-congelador	Frigorífico-congelador	Frigorífico-congelador	Frigorífico-congelador	Frigorífico-congelador	Frigorífico con uno o más compartimentos de conservación de alimentos frescos	
<b>Etiquetado energético<sup>(1)</sup> y otra información técnica</b>							
Clase de eficiencia energética <sup>(2)</sup>							
Consumo de energía anual	kWh/año	256	256	184	234	229	101
Volumen útil total	litros	383	383	290	260	267	204
Volumen útil frigorífico	litros	285	285	215	184	183	204
Volumen útil congelador	litros	98	98	75	76	84	-
NoFrost	En congelador	En congelador	En el congelador	En congelador	-	-	-
Autonomía	h	13	13	10	10	9	-
Capacidad de congelación	kg/24 h	9,5	9,5	8	4	4,2	-
Clase climática		SN-ST	SN-ST	SN-ST	SN-ST	SN-ST	SN-ST
Potencia sonora	dB(A) re 1 pW	34	34	34	35	37	35
Clase de eficiencia sonora		B	B	B	B	C	B
Libre instalación/integrable		Integrable	-/•	Integrable	Integrable	Integrable	Integrable
<b>Dimensiones</b>							
Altura del aparato	mm	1.935	1.935	1.935	1.772	1.772	1.221
Anchura del aparato	mm	708	691	558	541	541	541
Fondo del aparato	mm	548	548	548	548	548	548
Altura del nicho	mm	1.940	1.940	1.940	1.775	1.775	1.225
Anchura del nicho	mm	710	710	560	560	560	560
Fondo del nicho	mm	560	560	550	550	550	550
Sentido de apertura de la puerta		Derecha	Derecha	Derecha	Derecha	Derecha	Derecha
Puerta reversible		•	•	•	•	•	•
Cierre de puerta amortiguado soft		-	-	-	-	-	-
<b>Tipo</b>							
Clase de aparato		Combinado con congelador NoFrost	Combinado con congelador NoFrost	Combinado con congelador NoFrost	Combinado con congelador NoFrost	Combinado	Frigorífico 1 puerta
Tipo de instalación de puerta		Fija	Deslizante	Fija	Fija	Deslizante	Fija
Nº circuitos de frío independientes		2	2	2	1	1	1
Nº de compresores		1	1	1	1	1	1
Motor Inverter		•	•	•	•	-	-
Nº estrellas compartimento congelador		***(*)	***(*)	***(*)	***(*)	***(*)	-
<b>Control del aparato</b>							
Control electrónico		•	•	•	•	•	•
Home Connect		•	•	-	-	-	-
Indicación temperatura		Display LED	Display LED	Display LED	Display LED	Display LED	LED
Ubicación indicador temperatura		Interior	Interior	Interior	Interior	Interior	Interior
Regulación independiente de temperaturas refrigerador/congelador		•	•	•	-	-	-
Función congelación "Super" (desconexión automática)		•	•	•	•	•	-
Función refrigeración "Super" (desconexión automática)		•	•	•	-	-	•
Señal de aviso puerta abierta acústica/óptica		•/•	•/•	•/•	•/•	•/-	•/-
Señal de aviso temperatura acústica/óptica		•/•	•/•	•/-	•/-	-/-	-/-
Señal de aviso avería acústica/óptica		•/•	•/•	-/•	-/-	-/-	-/-
Descongelación congelador automática		•	•	•	•	-	-
Descongelación refrigerador automática		•	•	•	•	•	•
<b>Iluminación frigorífico</b>							
LED con softStart/LED		•/-	•/-	-/•	-/•	-/•	-/•
Ubicación Superior/Lateral		-/•	-/•	-/•	-/•	-/•	-/•
<b>Iluminación congelador</b>							
LED con softStart/LED		-/-	-/-	-/-	-/-	-/-	-/-
Ubicación Superior/Lateral		-/-	-/-	-/-	-/-	-/-	-/-
<b>Equipamiento</b>							
<b>Frigorífico</b>							
Cajón para frutas y verduras		VitaFresh XXL	VitaFresh XXL	VitaFresh XXL	VitaFresh XXL	VitaFresh XXL	Multibox XXL
Cajón para carnes y pescados		VitaFresh $\updownarrow$ 0°C	VitaFresh $\updownarrow$ 0°C	VitaFresh $\updownarrow$ 0°C	VitaFresh $\updownarrow$ 0°C	-	-
Nº total de compartimentos en la contrapuerta		4	4	4	3	3	4
Nº de compartimentos con tapa en la puerta		-	-	-	1	1	1
Nº bandejas cristal seguridad		5	5	5	4	4	5
Nº bandejas cristal extensibles		-	-	-	-	-	-
Nº de cajones		2	2	2	2	1	1
Botellero		Cromado	Cromado	Cromado	-	-	-
Terminaciones interiores		Cromadas	Cromadas	Cromadas	Cromadas/azul ártico	Cromadas/azul ártico	Cromadas/azul ártico
Nº de hueveras (nº huevos)		3 (12)	3 (12)	3 (12)	3 (12)	3 (12)	3 (12)
<b>Congelador</b>							
Nº cestas/cajones		3	3	3	3	3	-
Nº de cubiteras		1	1	1	1	1	-
Cajón BigBox		-	-	-	-	1	-
<b>Conexión eléctrica</b>							
Tensión nominal	V	220-240	220-240	220-240	220-240	220-240	220-240
Intensidad corriente eléctrica	A	10	10	10	10	10	10
Frecuencia de red	Hz	50	50	50	50	50	50
Longitud del cable de conexión	mm	2300	2.300	2300	2.300	2.300	2.300
Tipo de enchufe		Schuko	Schuko	Schuko	Schuko	Schuko	Schuko
Posibilidad de combinación horizontal		-	-	-	-	-	-
Posibilidad de combinación vertical		-	-	-	-	-	Con GIV11AFE0

• Sí tiene/- No tiene.

1) Información de etiquetado energético según el Reglamento (UE) nº 2017/1369 del Parlamento Europeo y del Consejo y el Reglamento Delegado (UE) 2019/2016 de la Comisión.

2) Dentro del rango A (más eficiente) a G (menos eficiente).



# Características técnicas vinotecas

[Ver resumen de gama](#)

Serie | 6

Características		Vinoteca libre instalación	Vinotecas integrables	
Modelo		KWK36ABGA	KUW21AHG0	KUW20VHF0
Categoría de modelo		Frigorífico-bodega, bodega y armarios para la conservación de vino	Frigorífico-bodega, bodega y armarios para la conservación de vino	Frigorífico-bodega, bodega y armarios para la conservación de vino
<b>Etiquetado energético<sup>(1)</sup> y otra información técnica</b>				
Clase de eficiencia energética <sup>(2)</sup>				
Consumo de energía anual	kWh/año	155	130	100
Volumen útil total	litros	370	120	58
Capacidad	nº botellas vino 0,75 l	199	44	21
Clase climática		SN-ST	SN-ST	SN-ST
Potencia sonora	dB(A) re 1 pW	38	38	38
Clase de eficiencia sonora		C	C	C
Libre instalación/integrable		Libre instalación	Integrable	Integrable
<b>Dimensiones</b>				
Altura del aparato	mm	1.860	818	818
Anchura del aparato	mm	600	598	298
Fondo del aparato sin tirador	mm	610	581	567
Fondo del aparato con tirador	mm	610	635	620
Altura del nicho	mm	–	820	820
Anchura del nicho	mm	–	600	300
Fondo del nicho	mm	–	560	550
Sentido de apertura de la puerta		Derecha	Derecha	Derecha
Puerta reversible		•	•	•
<b>Tipo</b>				
Diseño soft de puerta		Plana	Plana	Plana
Material puerta		Cristal de 3 capas	Cristal de 3 capas	Cristal de 3 capas
Filtro ultravioleta		•	•	•
Laterales		Negros	Negros	Negros
Tirador		Integrado	Exterior	Exterior
Nº de circuitos de frío independientes		2	2	1
Nº de compresores		1	1	1
Motor Inverter		•	–	–
Ventilación frontal		–	•	•
Posibilidad de cierre de puerta con llave		•	–	–
<b>Control del aparato</b>				
Control electrónico		•	•	•
Indicación temperatura		Display digital	Display digital	Display digital
Ubicación indicador temperatura		Interior	Interior	Interior
Zonas de regulación independiente de temperatura		2	2	1
Rango temperatura		5-20 °C	5-20 °C	5-20 °C
Función bloqueo de la electrónica		•	•	•
Señal de aviso puerta abierta acústica/óptica		•/–	•/•	•/•
Señal de aviso avería acústica/óptica		•/•	•/•	•/•
Descongelación automática		•	•	•
<b>Iluminación</b>				
LED con SoftStart		•	•	•
Iluminación on/off		•	•	•
Modo presentación		•	•	•
<b>Equipamiento</b>				
Nº bandejas		10	5	4
Nº bandejas de madera de roble		8	3	3
Nº bandejas extraíble de guías telescópicas		1	1	–
Nº bandejas ajustables en altura		4	–	–
Nº bandeja para presentación de vino		1	–	–
Nº bandejas cristal seguridad		–	–	–
<b>Conexión eléctrica</b>				
Tensión nominal	V	220-240	220-240	220-240
Intensidad corriente eléctrica	A	10	6	6
Frecuencia de red	Hz	50	50-60	50
Longitud del cable de conexión	mm	2.300	2.300	2.300
Tipo de enchufe		Schuko	Schuko	Schuko

• Sí tiene/– No tiene.

1) Información de etiquetado energético según el Reglamento (UE) nº 2017/1369 del Parlamento Europeo y del Consejo y el Reglamento Delegado (UE) 2019/2016 de la Comisión.

2) Dentro del rango A (más eficiente) a G (menos eficiente).

# Correspondencias de modelos

[Ver resumen de gama](#)

Septiembre 2023	Marzo 2024
<b>Frío</b>	
<b>Frigoríficos MultiPuerta</b>	
	<b>NUEVO</b>
	<b>NUEVO</b>
KFN96APEA	Continúa
KFN96VPEA	Continúa
KFN96APEA	KFD96APEA
KFN96VPEA	KMC85LBEA
KFN96APEA	KFN96APEA
KFN96VPEA	KFN96VPEA
<b>Frigoríficos combinados NoFrost</b>	
KGN86AIDR	Continúa
KGB86XIEP	Continúa
KGN86VIEA	Continúa
KGN49AICT	Continúa
KGN49LBCF	Continúa
KGN49OXBT	Continúa
KGN49XIDQ	Continúa
KGN49XWDQ	Continúa
KGN56XIDR	Continúa
KGN56XWEA	Continúa
KGN39AIAT	Continúa
KGN39AIBT	Continúa
KGN39LBCF	Continúa
KGN39AICT	Continúa
KGN39AWCT	Continúa
KGN392LAF	Continúa
KGN39OXBT	Continúa
KGN39VXBT	Continúa
KGN39VIBT	Continúa
KGN39VXCT	Continúa
KGN397ICT	Continúa
KGN397WCT	Continúa
KGN39XIDP	Continúa
KGN39XWDP	Continúa
KGN39VIDA	Continúa
KGN39VWDA	Continúa
KGN39VIEA	Continúa
KGN39VWEA	Continúa
	<b>NUEVO</b>
KGN366ICF	Continúa
KGN366WCF	Continúa
KGN36XIDP	Continúa
KGN366ICF	KGN366ICF
KGN366WCF	KGN366WCF
KGN36XIDP	KGN36XIDP

Septiembre 2023	Marzo 2024
KGN36XWDP	Continúa
KGN36VIDA	Continúa
KGN36VWDA	Continúa
KGN36VIEA	Continúa
KGN36VWEA	Continúa
KGN36NWEA	Se sustituye por
KGN33NLEA	Se sustituye por
KGN33NWEA	Se sustituye por
KGN33NLEA	Se sustituye por
KGN33NWEA	Se sustituye por
<b>Frigoríficos de 1 puerta</b>	
KSF36PIDP	Continúa
KSV36AIDP	Continúa
KSV36BIEP	Continúa
KSV36AIEP	Continúa
KSV36AWEP	Continúa
KSV36VIEP	Se sustituye por
KSV36VWEP	Continúa
KSV33VLEP	Continúa
KSV33VWEP	Continúa
<b>Congeladores de 1 puerta</b>	
GSN36AIEP	Continúa
GSN36AWEP	Continúa
GSN36BIEP	Continúa
GSN36VIEP	Continúa
GSN36VWEP	Continúa
GSN33VLEP	Continúa
GSN33VWEP	Continúa
<b>Frigoríficos americanos</b>	
KAD93AIEP	Continúa
KAG93AIEP	Continúa
<b>Integrables</b>	
KBN96ADD0	Continúa
KBN96VFE0	Continúa
	<b>NUEVO</b>
KIN96VFD0	Continúa
KIN86ADD0	Continúa
KIN86VFE0	Continúa
KIV86VSE0	Continúa
KIR81ADD0	Continúa
GIN81ACE0	Continúa
KBN96ADD0	KBN96ADD0
KBN96VFE0	KBN96VFE0
	KBN96VSE0
KIN96VFD0	KIN96VFD0
KIN86ADD0	KIN86ADD0
KIN86VFE0	KIN86VFE0
KIV86VSE0	KIV86VSE0
KIR81ADD0	KIR81ADD0
GIN81ACE0	GIN81ACE0

Septiembre 2023	Marzo 2024
KIR41VFE0	Continúa
GIV11AFE0	Continúa
<b>Vinotecas</b>	
KWK36ABGA	Continúa
KUW20VHF0	Continúa
KUW21AHG0	Continúa
<b>Accesorios</b>	
KSZB0S00	Continúa
KSZ39AL00	Continúa
KSZ39AW00	Continúa
KSZ39AX00	Continúa
KSZ10HC00	Continúa
KIR41VFE0	KIR41VFE0
GIV11AFE0	GIV11AFE0
KWK36ABGA	KWK36ABGA
KUW20VHF0	KUW20VHF0
KUW21AHG0	KUW21AHG0
KSZB0S00	KSZB0S00
KSZ39AL00	KSZ39AL00
KSZ39AW00	KSZ39AW00
KSZ39AX00	KSZ39AX00
KSZ10HC00	KSZ10HC00

## Servicio Distribuidor Bosch

Atención especializada y personalizada para gestión de pedidos.



976 305 700



On-line: <https://bsh.group/DistribuidorBosch>

© 2024, BSH Electrodomésticos España, S.A.  
Parque Empresarial PLA-ZA  
Ronda del Canal Imperial, 18-20. 50197 Zaragoza

[www.bosch-home.es](http://www.bosch-home.es)



Bosch se reserva el derecho de modificar sus aparatos, características, accesorios y precios sin previo aviso (09/23).  
Características técnicas y precios válidos salvo error tipográfico u omisión. Impreso en papel ecológico libre de cloro.

